

IDEAONE 2026

fami



.07



**Back from Tomorrow
Designed for Today**



MYTHS

INNOVATION
SINCE 1929.

Good for you, better for the future.

DIE NACHHALTIGE ENTSCHEIDUNG

Für uns bei Fami bedeutet **Unternehmer zu sein** nicht nur, zu produzieren und zu verkaufen.

Es bedeutet, eine **umfassendere** und **tiefgehendere Auffassung** zu haben, die unsere Verantwortung gegenüber dem **Planeten** und den **künftigen Generationen** in den Mittelpunkt stellt.

Diese Philosophie ist in einem perfekten Kreislauf, bestehend aus drei Prinzipien, enthalten, von denen jedes das nächste unterstützt und vom vorherigen profitiert.

01.

CO₂ REDUCTION

Nachhaltigkeit und **Ökoeffizienz** bilden die Grundlage **unseres Engagements** für eine **grünere Zukunft**



Good for you,
better for
the future.

02.

DURABILITY

Produktion **100%**
Made in Italy und
hochwertige Materialien
gewährleisten robuste
und widerstandsfähige,
langlebige Einrichtungen

03.

REUSE

Forschung und Design
machen unsere Lösungen
anpassungsfähig an
neue Verwendungen und
Kontexte, **erhöhen** deren
Lebensdauer und **reduzieren**
die **Verschwendung**

CO₂ REDUCTION

Nachhaltig von der Produktion bis zur Auslieferung

Die Anstrengungen zur **Verringerung** der CO₂-Emissionen führten zu einer Revolution in unseren **Produktions-** und **Versandphasen**.

- ✓ Verwendung von erneuerbaren und selbst erzeugten Energien in der Produktion
- ✓ Wiederverwendung und Recycling der Abfälle
- ✓ Anwendung von nachwachsenden Rohstoffen
- ✓ Demontierte Produkte zur Reduzierung des Transportvolumens
- ✓ Wiederverwertbare und kunststoffarme Verpackungen



DURABILITY

Langlebigkeit für Ihren Erwerb

Jedes unserer Produkte ist das Ergebnis eines gewissenhaften Prozesses von **Forschung**, **Entwicklung**, Produktion und Tests, um **langlebige** und **zuverlässige** Lösungen anzubieten.

- ✓ Studie von Materialien
- ✓ Entwicklung multifunktionaler Lösungen
- ✓ Ständige Kontrolle der Qualität
- ✓ Physisch-mechanische Tests



03 REUSE

Neues Leben, neue Herausforderungen

Unsere Produkte sind nie reiner Selbstzweck: sie sind Teil eines **innovativen Ökosystems**, bei dem jede Komponente leicht wiederverwendet und integriert werden kann, um in anderen Lösungen ein **neues Leben** zu finden.

- ✓ **Zusammenhängendes Einrichtungssystem**
- ✓ **Anpassungsvermögen und Vielseitigkeit für neue Einsätze**
- ✓ **Komponenten, die unter verschiedenen Lösungen austauschbar sind**
- ✓ **Hochwertige Ersatzteile**

Good for you,
better for
the future.

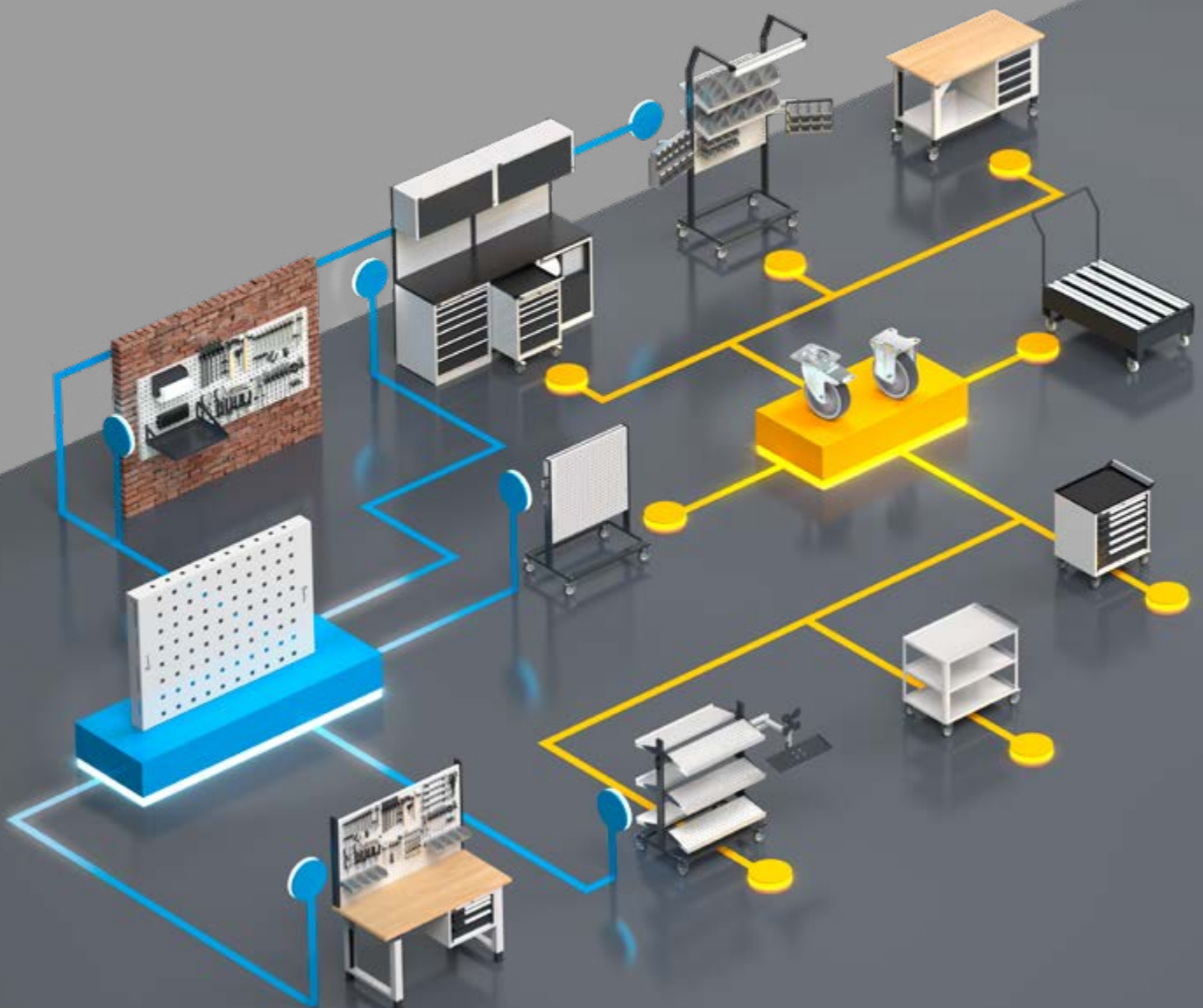



BERATUNG

Es gibt ein bestimmtes Projekt, das Sie umsetzen möchten, einen neuen Bereich, den Sie einrichten möchten? Die Verkaufsberater von Fami stehen Ihnen zur Seite, um alle Ihre Bedürfnisse zu analysieren und die idealen Möbel für Ihr Unternehmen zu finden.



GARANTIE

Die 10-Jahres-Garantie auf die Produkte von Fami ist ein Beweis für die Verwendung von qualitativ hochwertigen Materialien, die Sorgfalt und das Engagement bei der Herstellung, um unsere Möbel zuverlässig und dauerhaft zu machen.



BESTELLUNGEN

Die Bestellung der Produkte Fami Ideaone war noch nie so einfach! Wählen Sie die verschiedenen Einrichtungsgegenstände aus und wenden Sie sich an Ihren örtlichen Vertreter oder Händler, um Ihre Bestellung abzuschließen.



FARBPALETTE

Die Möbel von Fami Ideaone werden mit Standardfarben hergestellt, sowohl einfarbig als auch zweifarbig, die je nach gewähltem Produkt variieren. Zusätzliche Farbtöne sind auf Anfrage erhältlich, um jeden Arbeitsbereich individuell zu gestalten oder die Einrichtung an Unternehmensfarben anzupassen.



GÜLTIGKEIT

Der Katalog von Fami Ideaone ist vom 01/02/2026 bis zum 31/01/2027 gültig. Die Preise sind während dieses Zeitraums gültig, abgesehen von möglichen Änderungen, Druckfehlern und/oder Druckauslassungen.



FILIALEN UND HÄNDLER

Fami steht Ihnen immer zur Seite! Im Laufe der Jahre haben wir vier europäische Niederlassungen sowie ein umfassendes Netz von Händlern und Vertriebspartnern in Italien und im Ausland aufgebaut, um Ihnen mit Rat und Tat zur Seite zu stehen, wo immer Sie sich befinden.



KUNDENDIENST

Für alle Fragen, Informationen oder Probleme steht Ihnen unser Kundendienst jederzeit zur Verfügung. Beschädigte oder defekte Produkte werden immer gegen Original-Ersatzteile von Fami ausgetauscht.



VERSAND

Die Industriemöbel von Fami Ideaone sind innerhalb von 20 Arbeitstagen lieferbar. Ab einem Bestellwert von 2000,00 CHF ist der Versand kostenlos, bei kleineren Beträgen betragen die Kosten für die Bestellabwicklung 50,00 CHF.



AUFFANGWANNEN + REGALBÖDEN UND AUFFANGWANNEN PERFORM AUS STAHL

Geeignet für brennbare Flüssigkeiten der Kategorien GHS 1 - 3 und wassergefährdende Flüssigkeiten der Kategorien GHS 1 - 4.
Ätzende Stoffe sind nicht zulässig.

AUFFANGWANNEN AUS PE

Geeignet für wassergefährdende Flüssigkeiten der Kategorien GHS 1 - 4. Brennbare Stoffe sind nicht zulässig.

Ab einem Bestellwert von 2000,00 CHF ist der Versand kostenlos (Inseln ausgeschlossen).
Bei kleineren Beträgen betragen die Kosten für die Bestellabwicklung 50,00 CHF.

new

PICKING BOX MYTHOS siehe Seite 44



RK BOX AIR siehe Seite 22

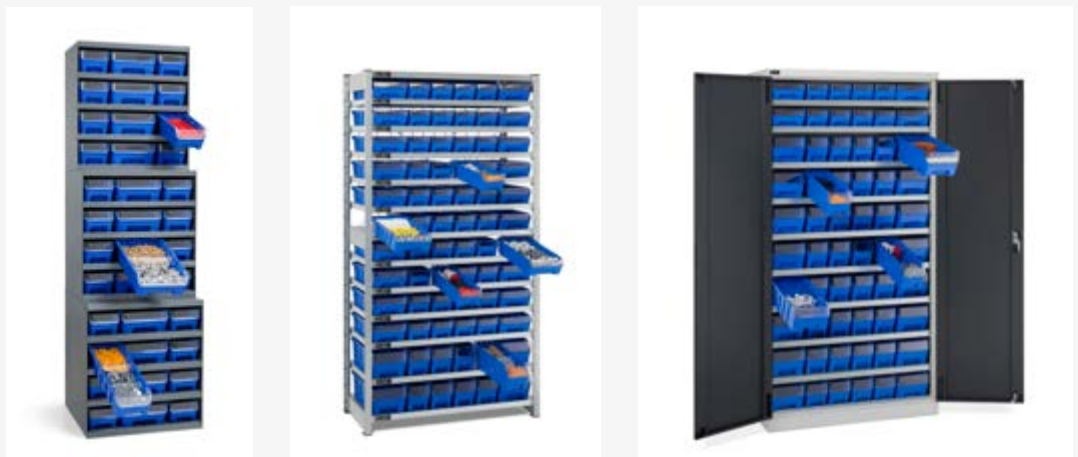

new

ST siehe Seite 122



STEEL siehe Seite 92



PERFOM siehe Seite 485



MASTER

siehe Seiten 369, 377, 400, 412, 417, 421



UMWELT siehe Seite 492



WORK LOOK siehe Seite 281



siehe Seite 281



siehe Seite 328

VERPACKUNGSTISCH siehe Seite 260



siehe Seite 327



siehe Seite 327



siehe Seite 327

IRON TEAM siehe Seite 326



Inhalt

LAGERUNG

AIR

12

PRO+

- **PICKING BOX AIR** **12**
 - Kästen 16
 - Schränke FAK 18
 - Komponenten 20
- **RK BOX AIR** **22**
 - Kästen 26
 - Zubehöre 29
 - Monoblock-Regale 30
 - Komponenten 32
 - Regale mit Böden 36
 - Schränke mit Flügeltüren 40



CLASSIC

44

PRO

- **PICKING BOX MYTHOS** **44**
 - Kästen 48
 - Zubehöre 50
- **RK BOX** **52**
 - Kästen
 - T= 300 mm 54
 - T= 400 mm 54
 - T= 500 mm 55
 - Zubehöre 56
 - Monoblock-Regale
 - T= 300 mm 58
 - T= 400 mm 58
 - T= 500 mm 59
 - Komponenten 60
- **EURO BOX** **62**
 - Deckel 64
 - Kästen
 - 300x200 mm 64
 - 400x300 mm 65
 - 600x400 mm 67
 - 800x600 mm 70
 - Einsatzkästen
 - 400x300 mm 70
 - 600x400 mm 71
 - Zubehöre 72



- **EURO BOX ESD** **74**
 - Kästen
 - 400x300 mm 74
 - 600x400 mm 74
 - Zubehöre 75
- **VISUAL BOX** **76**
 - Schubladenschränke 78
 - Komponenten 79
 - Regale
 - H= 500 mm 80
 - H= 1000 mm 81
 - H= 1500 mm 82
 - H= 2000 mm 83
 - Regale mit Sockel
 - H= 1500 mm 84
 - H= 2000 mm 85
- **MAT** **86**
 - Matten 87
 - Komponenten 87
- **GROSSBEHÄLTER** **88**
 - Behälter ADR
 - 1040x640 mm 90
 - 1200x800 mm 91

STEEL

92

PRO+

- **STEEL** **92**
 - gelochte Kästen 93
 - Kästen 94
 - Sichtlagerbehälter 96
 - Behälter mit aufklappbarem Boden 100
 - Sichtlager-Container 101

REGALE

102

PRO



- **ST** **102**
 - Regale mit Böden 106
 - Komponenten 107
 - Regale für Kleinteile 110
 - Regale für Reifen 112
 - Großfach-Regale 113
 - Regale mit geneigten Böden 114
 - Kanban-Regale 115
 - Regale mit Kästen 118

START



- **DOMINO** **130**
 - Regale 131
 - Komponenten 133

WERKBÄNKE

134

START



- **WORK** **134**
 - 1500x750 mm mit Rollen 138
 - 2000x750 mm mit Rollen 139
 - 1500x750 mm 140
 - 2000x750 mm 146
 - Komponenten 152
 - Einteilungssysteme 158

PRO



- **BR** **160**
 - 1500x750 mm 166
 - 2000x750 mm 170
 - Komponenten 174
 - Einteilungssysteme 182

PRO+



- **MASTER** **186**
 - 1500x750 mm 192
 - 2000x750 mm 206
 - 2500x750 mm 220
 - 3000x750 mm 232
 - Komponenten 247



- **DYNAMIC** **258**
 - vorkonfiguriert 262
 - Komponenten 264

WERKZEUGTRÄGER-SYSTEME

268

PRO



- **WORK LOOK** **268**
 - vorkonfiguriert 270
 - Komponenten 272
 - vorkonfiguriert mit Hängeschränken 273
 - Komponenten 274
 - vorkonfiguriert mit Rollläden 275
 - Komponenten 276
 - Wandlochplatten 282



- **COMPONENTS** **284**
 - klappbarer Tisch 284
 - Schraubstöcke 285
 - Stühle 288



- **ERGO WORK ARBEITSPLÄTZE MES** **290**
 - Arm mit Klemme 291
 - vertikaler Träger 291
 - Komponenten 294
 - Wagen mit Schwenkarm 296
 - Schwenkarm mit Tastaturhalter 296
 - Komponenten 297



- **ERGO WORK SCHWENKARME** **298**
 - Schwenkarme für Träger 300
 - Schwenkarme für Arbeitsplatte 303
 - Komponenten 306



- **TOOL ORGANIZER** **312**
 - Unipok 314
 - Pikpad 316
 - Komponenten 318
 - The Block 319



- **IRON TEAM** **320**
 - Iron Team 320
 - Iron Team Electric 328
 - Iron Team Light 330



SCHUBLADENSCHRÄNKE

332

START



- **FLEXA** **332**
 - 36x27 EH 717x600 mm 334
 - Einteilungssysteme 335
 - 54x27 EH 1023x600 mm 336
 - Einteilungssysteme 337

PRO



- **MASTER DE** **338**
 - 36x36 EH 714x726 mm 342
 - Einteilungssysteme 343
 - 54x36 EH 1020x726 mm 344
 - Einteilungssysteme 345
 - Zubehöre 346

PRO+



- **MASTER** **348**
 - 18x27 EH 408x573 mm 354
 - Einteilungssysteme 356
 - 27x27 EH 561x573 mm 358
 - Einteilungssysteme 362
 - 36x27 EH 714x573 mm 364
 - Einteilungssysteme 372
 - 54x27 EH 1020x573 mm 374
 - Einteilungssysteme 378
 - 27x36 EH 561x726 mm 380
 - Einteilungssysteme 388
 - 36x36 EH 714x726 mm 390
 - Einteilungssysteme 402
 - 45x36 EH 867x726 mm 404
 - Einteilungssysteme 406
 - 54x36 EH 1020x726 mm 408
 - Einteilungssysteme 414
 - 64x36 EH 1190x726 mm 416
 - Einteilungssysteme 418
 - 78x36 EH 1428x726 mm 420
 - Einteilungssysteme 422
 - Zubehöre 424

COMPUTERSCHRÄNKE

428

PRO+



- **MASTER CS** **430**
 - vorkonfiguriert 430
 - Komponenten 431

PRO



- **STANDARD CS** **432**
 - vorkonfiguriert 432
 - Komponenten 433

SCHRÄNKE MIT TÜREN

434

PRO



- **PERFOM FLÜGELTÜREN** **434**
 - 64x27 EH 1193x555x1000 mm 435
 - 64x27 EH 1193x555x2000 mm 436
 - 24x27 EH 512x555x1000 mm 437
 - 54x27 EH 1023x555x1000 mm 438
 - 54x27 EH 1023x555x2000 mm 440
 - Komponenten 448
 - Einteilungssysteme 460



- **PERFOM SCHIEBETÜREN** **462**
 - 54x27 EH 1020x600x2000 mm 464
 - 54x27 EH 1020x600x915 mm 465
 - 78x27 EH 1428x600x2000 mm 466
 - 78x27 EH 1428x600x915 mm 467
 - 54+54x27 EH 2040x600x2000 mm 468
 - 54+54x27 EH 2040x600x915 mm 470
 - Komponenten 471
 - Einteilungssysteme 479



- **PERFOM GARDEROBENSCHRÄNKE** **480**
 - vorkonfiguriert 481
 - Bänke 485



NC

488

PRO

- **NC** **488**
vorkonfiguriert 489
Komponenten 490

UMWELT

492

PRO



- **KIPPBEHÄLTER** **493**
- **BIG-BAG-GESTELL** **495**
- **BEHÄLTER ADR** **495**
- **AUFFANGWANNEN** **496**
- **UMWELTSCHRÄNKE** **503**

WAGEN

506

PRO



- **CLEVER** **506**
Clever Small vorkonfiguriert 507
Clever Large vorkonfiguriert 508
Komponenten 514
- **COMBI** **517**
- **PRO+**
- **BIN CART** **518**
vorkonfiguriert 519
Komponenten 532

EINRICHTUNGEN GARAGE

538

PRO



- **BEST SELLER** **546**
- **MODULE** **558**
B= 714 mm 558
B= 1020 mm 559
B= 1428 mm 560
B= 1734 mm 561
B= 2040 mm 562
corner 564
Flexa 564
- **PERFOM FLÜGELTÜREN** **565**
B= 512 mm 565
B= 1023 mm 565
- **PERFOM SCHIEBETÜREN** **566**
B= 1020 mm 566
B= 1427 mm 566
B= 2040 mm 567
Zubehöre 567
Einteilungssysteme 568

- **ALLGEMEINE BEDINGUNGEN FÜR DIE VERTRAGLICHE GARANTIE** 574
- **ALLGEMEINE GESCHÄFTSBEDINGUNGEN** 575

PLATZSPARENDE SICHTLAGERKÄSTEN

PICKING BOX AIR



Air ist die Produktreihe von Kästen aus Kunststoff von Fami. Diese funktionalen und gestalterischen Kästen sind so konzipiert, dass sie den Platz und die Organisation am Arbeitsplatz, im Lager und beim Transport optimieren.

Die Kästen **Picking Box Air** sind eine **platzsparende** Lösung für die Aufbewahrung von Komponenten und C-Parts. Sie zeichnen sich durch eine besondere **Struktur** aus, die entwickelt wurde, um sie sowohl **gestapelt** als auch **ineinander eingesetzt** lagern zu können und um mit den Sichtlagerkästen anderer Marken **kompatibel** zu sein. Jedes Element des Kastens besitzt eine präzise Funktion: die seitlichen **Rippen** und der verstärkte **Boden festigen** die Struktur und **verteilen** die Last gleichmäßig; die **patentierten Einsätze** garantieren eine **stabile und sichere Stapelung**; die große **Öffnung an der Vorderseite** optimiert die **Sichtbarkeit** des Inhalts und die **Ergonomie** bei der Entnahme des Materials; der **hintere Haken** ermöglicht die Positionierung von Picking Box Air auf den Profilen der Wagen Bin Cart und Stangen Iron Team.

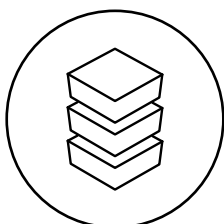

**STAPELBAR UND
KOMPATIBEL**

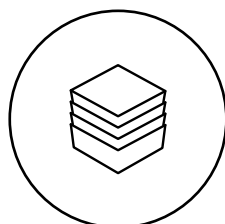

**INEINANDER
NESTBAR**

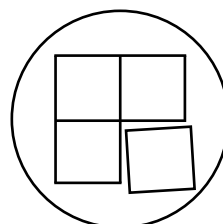

INTEGRIERBAR



**UMWELT-
VERTRÄGLICH**



PICKING BOX AIR

Die Behälter zeichnen sich durch Folgendes aus:

1. Griff
2. Einsätze zur Stapelung
3. Strukturelle Verstärkungen
4. Konische Form, um das Einsetzen der Behälter ineinander zu begünstigen
5. Hinterer Haken zur Befestigung an Stangen (Gr. 1, 2, 3A2, 3)
Hinterer Griff für Transport (Gr. 4, 4A5)

Verfügbar in 5 Farben:



PATENTIERTES STAPELUNGSSYSTEM

Die patentierten Einsätze gewährleisten eine feste und sichere Stapelung der verschiedenen Picking Box Air und verteilen das Gewicht gleichmäßig.



STAPELBAR UND INEINANDER NESTBAR

Die Kästen Picking Box Air können mit einer einfachen Handbewegung von der Stapelung zum Einsetzen des einen in den anderen übergehen.



6 ABMESSUNGEN

Picking Box Air ist in 6 Größen mit verschiedenen Lagervolumen verfügbar.

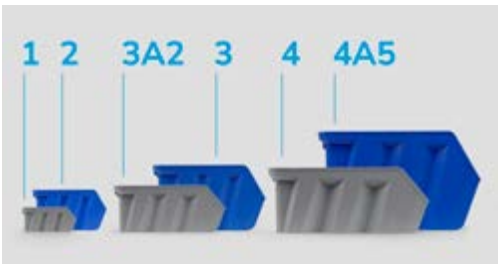

VERSTÄRKTER BODEN

Der Boden besitzt besondere Rippen für eine erhöhte Robustheit und die Verteilung der Gewichte.

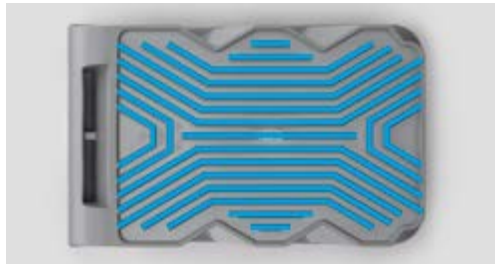

ÖFFNUNG AN DER VORDERSEITE

Die Öffnung an der Vorderseite ist groß und ergonomisch, um die Sichtbarkeit zu erhöhen und die Entnahme des Inhalts im Falle der Stapelung zu erleichtern.



ETIKETTEN

Die Klebeetiketten können an der Vorderseite positioniert werden, um die Klassifizierung des Inhalts zu erleichtern.



KOMPATIBILITÄT

Die Beschaffenheit der oberen Ränder wurde entwickelt, um die Stapelung von Behältern anderer Marken zu garantieren.



HINTERER HAKEN

Die Kästen mit Größe 1, 2, 3A2 und 3 haben einen hinteren Haken zur höheren Kastenstabilität, besonders auf Bin Cart Profilen und Iron Team Stangen installiert wird. Die Picking Box Air mit Größe 4 und 4A5 sind mit einem Griff zur Erleichterung der Handhabung ausgestattet.



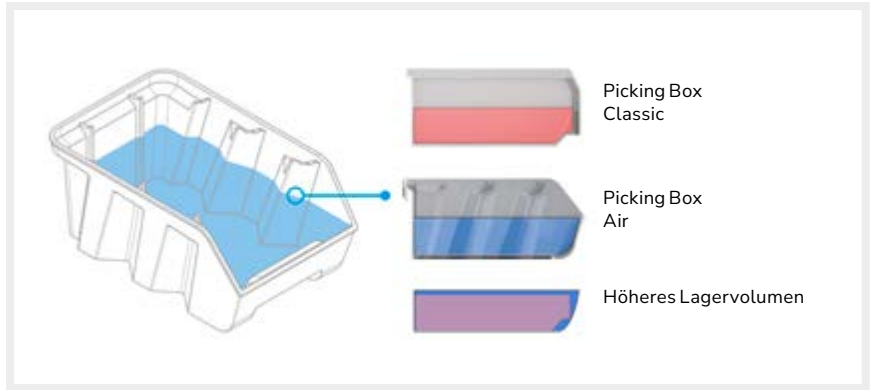
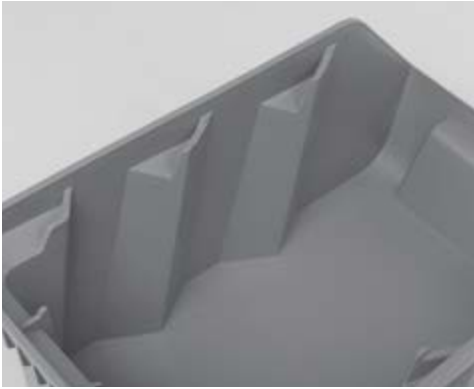

MEHR PLATZ UND ERGONOMIE

Die Kästen Picking Box Air stellen die Weiterentwicklung der traditionellen, im Handel erhältlichen Sichtlagerkästen dar.

Im Verhältnis zu den Picking Box Classic, zeichnet sich Air durch eine größere vordere Öffnung aus, die die Entnahme des gelagerten Materials ergonomischer macht und die Sichtbarkeit verbessert.

Die besondere Beschaffenheit der Seitenwände der Picking Box Air behindert nicht die Sicht und verringert nicht den Innenraum des Kastens. Das Lagervolumen der Produktreihe Air ist in der Tat höher als dasjenige der Classic: die strukturelle Gesamtabmessung der Wände ist so verteilt, dass neue Bereiche geschaffen werden, die den von den Rippen eingenommenen Platz weitgehend kompensieren.



Vergleich interner Lagerraum:

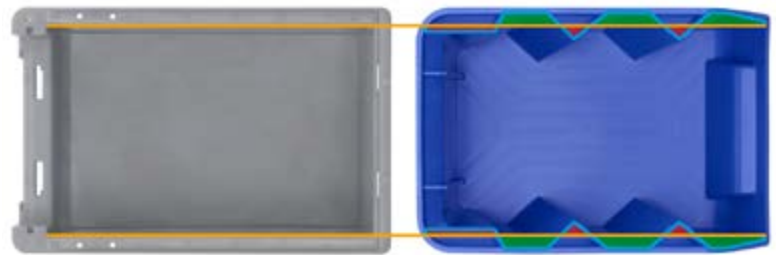

OPTIMIERTER UND EFFIZIENTER TRANSPORT



Die Produktreihe Picking Box Air ermöglicht eine Platzeinsparung um 50% des Lager- und Transportraums. Die Steckmontage und die Kompatibilität der Kästen mit den Europallet machen die verschiedenen internen und logistischen Vorgänge in der Tat effizienter und immer mehr optimiert und führen zu einer Reduzierung des Unternehmensverbrauchs und der Umweltbelastung. Insbesondere ergab eine Analyse, dass der Einsatz der Picking Box Air zu einer Reduzierung des Verbrauchs aus Lagerhaltungskosten (-57 %) und internem Handling (-27 %) sowie zu geringeren CO₂-Emissionen der Logistikkette (-10 Tonnen) führt*.

**Bei der Analyse wurde der Einsatz von Picking Box Air für ein Jahr im Geschäftsbetrieb von Fami simuliert. Der Vergleich wurde durchgeführt, indem der Gesamtumfang der Geschäftstätigkeit und der damit verbundene Verbrauch im Jahr 2023 der traditionellen Picking-Box mit demselben Umfang der Geschäftstätigkeit verglichen wurde, der auf der Grundlage des für die Lagerung und das Handling der Picking-Box Air erforderlichen Verbrauchs neu berechnet wurde.*

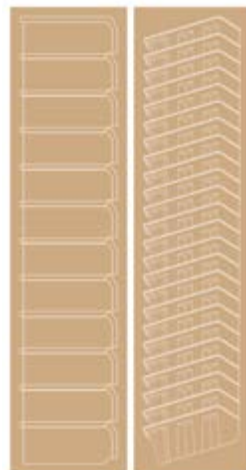



1



KASTEN MIT VERSTÄRKTEM BODEN - AUSSENMASS (mm): B=108 T=173 H=76

ART.	Verkaufseinheit	Gr.	Nutzmaß			L	Farbe	CHF
			B mm	T mm	H mm			
FPB0001R051LQ	48	1	65	128	71	1	Grey	2,50
FPB0001R05132	48	1	65	128	71	1	Blue	2,50
FPB0001R0511Z	48	1	65	128	71	1	Yellow	2,50
FPB0001R0512Y	48	1	65	128	71	1	Red	2,50
FPB0001R0514Q	48	1	65	128	71	1	Green	2,50



2



KASTEN MIT VERSTÄRKTEM BODEN - AUSSENMASS (mm): B=160 T=234 H=127

ART.	Verkaufseinheit	Gr.	Nutzmaß			L	Farbe	CHF
			B mm	T mm	H mm			
FPB0002R051LQ	36	2	95	170	121	3,8	Grey	4,50
FPB0002R05132	36	2	95	170	121	3,8	Blue	4,50
FPB0002R0511Z	36	2	95	170	121	3,8	Yellow	4,50
FPB0002R0512Y	36	2	95	170	121	3,8	Red	4,50
FPB0002R0514Q	36	2	95	170	121	3,8	Green	4,50



3A2



KASTEN MIT VERSTÄRKTEM BODEN - AUSSENMASS (mm): B=224 T=354 H=147

ART.	Verkaufseinheit	Gr.	Nutzmaß			L	Farbe	CHF
			B mm	T mm	H mm			
FPB03A2R051LQ	16	3A2	157	278	140	9,4	Grey	11,00
FPB03A2R05132	16	3A2	157	278	140	9,4	Blue	11,00
FPB03A2R0511Z	16	3A2	157	278	140	9,4	Yellow	11,00
FPB03A2R0512Y	16	3A2	157	278	140	9,4	Red	11,00
FPB03A2R0514Q	16	3A2	157	278	140	9,4	Green	11,00



3



KASTEN MIT VERSTÄRKTEM BODEN - AUSSENMASS (mm): B=224 T=354 H=203

ART.	Verkaufseinheit	Gr.	Nutzmaß			L	Farbe	CHF
			B mm	T mm	H mm			
FPB0003R051LQ	12	3	154	263	195	12,5	Grey	11,50
FPB0003R05132	12	3	154	263	195	12,5	Blue	11,50
FPB0003R0511Z	12	3	154	263	195	12,5	Yellow	11,50
FPB0003R0512Y	12	3	154	263	195	12,5	Red	11,50
FPB0003R0514Q	12	3	154	263	195	12,5	Green	11,50

KASTEN MIT VERSTÄRKTEM BODEN - AUSSENMASS (mm): B=336 T=508 H=203



4

ART.	Verkaufseinheit	Gr.	Nutzmaß			L	Farbe	CHF
			B mm	T mm	H mm			
FPB0004R051LQ	12	4	228	402	196	28	Grey	23,00
FPB0004R05132	12	4	228	402	196	28	Blue	23,00
FPB0004R0511Z	12	4	228	402	196	28	Yellow	23,00
FPB0004R0512Y	12	4	228	402	196	28	Red	23,00
FPB0004R0514Q	12	4	228	402	196	28	Green	23,00

KASTEN MIT VERSTÄRKTEM BODEN - AUSSENMASS (mm): B=336 T=508 H=304



4A5

ART.	Verkaufseinheit	Gr.	Nutzmaß			L	Farbe	CHF
			B mm	T mm	H mm			
FPB04A5R051LQ	9	4A5	238	381	298	42	Grey	27,50
FPB04A5R05132	9	4A5	238	381	298	42	Blue	27,50
FPB04A5R0511Z	9	4A5	238	381	298	42	Yellow	27,50
FPB04A5R0512Y	9	4A5	238	381	298	42	Red	27,50
FPB04A5R0514Q	9	4A5	238	381	298	42	Green	27,50



SCHRÄNKE MIT FLÜGELTÜREN



SCHRANK MIT FLÜGELTÜREN MIT 24 KÄSTEN PICKING BOX AIR

ART.	B mm	T mm	H mm	KG	Farbe Behälter	RAL	CHF
PERFOMAK03	700	267	1001	450	■	7035+7016	717,00
PERFOMAK04	700	267	1001	450	■	7035	717,00
PERFOMAK05	700	267	1001	450	■	5012	717,00

Bestehend aus:

Anz.	Beschreibung
1	Schrank mit Flügeltüren
1	Kit 5 verstellbare Böden
8	Kit 3 Sichtlagerboxen Picking Box Air Gr. 2



SCHRANK MIT FLÜGELTÜREN MIT 48 KÄSTEN PICKING BOX AIR

ART.	B mm	T mm	H mm	KG	Farbe Behälter	RAL	CHF
PERFOMAK08	700	267	1651	500	■	7035+7016	902,00
PERFOMAK09	700	267	1651	500	■	7035	902,00
PERFOMAK10	700	267	1651	500	■	5012	902,00

Bestehend aus:

Anz.	Beschreibung
1	Schrank mit Flügeltüren
2	Kit 5 verstellbare Böden
36	Kasten aus Polypropylen Picking Box Air Gr. 2
3	Kit 4 Sichtlagerboxen Picking Box Air Gr. 1
2	Sicherung für Behälter Gr. 1



SCHRANK MIT FLÜGELTÜREN MIT 72 KÄSTEN PICKING BOX AIR

ART.	B mm	T mm	H mm	KG	Farbe Behälter	RAL	CHF
PERFOMAK13	700	267	1996	500	■	7035+7016	1093,00
PERFOMAK14	700	267	1996	500	■	7035	1093,00
PERFOMAK15	700	267	1996	500	■	5012	1093,00

Bestehend aus:

Anz.	Beschreibung
1	Schrank mit Flügeltüren
1	Kit 5 verstellbare Böden
3	Kit 3 verstellbare Böden
36	Kasten aus Polypropylen Picking Box Air Gr. 2
9	Kit 4 Sichtlagerboxen Picking Box Air Gr. 1
6	Sicherung für Behälter Gr. 1

SCHRÄNKE OHNE FLÜGELTÜREN



SCHRANK MIT 24 KÄSTEN PICKING BOX AIR

ART.	B mm	T mm	H mm	KG	Farbe Behälter	RAL	CHF
PERFOMAK01	700	267	1001	450		7035	528,50
PERFOMAK02	700	267	1001	450		5012	528,50

Bestehend aus:

Anz.	Beschreibung
1	Schrank ohne Flügeltüren
1	Kit 5 verstellbare Böden
8	Kit 3 Sichtlagerboxen Picking Box Air Gr. 2



SCHRANK MIT 48 KÄSTEN PICKING BOX AIR

ART.	B mm	T mm	H mm	KG	Farbe Behälter	RAL	CHF
PERFOMAK06	700	267	1651	500		7035	687,50
PERFOMAK07	700	267	1651	500		5012	687,50

Bestehend aus:

Anz.	Beschreibung
1	Schrank ohne Flügeltüren
2	Kit 5 verstellbare Böden
36	Kasten aus Polypropylen Picking Box Air Gr. 2
3	Kit 4 Sichtlagerboxen Picking Box Air Gr. 1
2	Sicherung für Behälter Gr. 1



SCHRANK MIT 72 KÄSTEN PICKING BOX AIR

ART.	B mm	T mm	H mm	KG	Farbe Behälter	RAL	CHF
PERFOMAK11	700	267	1996	500		7035	860,50
PERFOMAK12	700	267	1996	500		5012	860,50

Bestehend aus:

Anz.	Beschreibung
1	Schrank ohne Flügeltüren
1	Kit 5 verstellbare Böden
3	Kit 3 verstellbare Böden
36	Kasten aus Polypropylen Picking Box Air Gr. 2
9	Kit 4 Sichtlagerboxen Picking Box Air Gr. 1
6	Sicherung für Behälter Gr. 1



TRAGKRAFT



RAL 7035 + RAL 7016



RAL 5012



RAL 7035

KOMPONENTEN



SCHRANK MIT FLÜGELTÜREN

ART.	B mm	T mm	H mm	KG	RAL	CHF
FAK1040C000PD	700	267	1001	450	7035+7016	498,00
FAK1040C00008	700	267	1001	450	7035	498,00
FAK1040C00004	700	267	1001	450	5012	498,00



SCHRANK MIT FLÜGELTÜREN

ART.	B mm	T mm	H mm	KG	RAL	CHF
FAK1066C000PD	700	267	1651	500	7035+7016	542,50
FAK1066C00008	700	267	1651	500	7035	542,50
FAK1066C00004	700	267	1651	500	5012	542,50



SCHRANK MIT FLÜGELTÜREN

ART.	B mm	T mm	H mm	KG	RAL	CHF
FAK1080C000PD	700	267	1996	500	7035+7016	591,00
FAK1080C00008	700	267	1996	500	7035	591,00
FAK1080C00004	700	267	1996	500	5012	591,00



KOMPONENTEN

SCHRANK OHNE FLÜGELTÜREN

ART.	B mm	T mm	H mm	Nutzbare H mm		RAL	CHF
FAK2040X00008	700	267	1001	934	450	7035	309,50
FAK2040X00004	700	267	1001	934	450	5012	309,50



SCHRANK OHNE FLÜGELTÜREN

ART.	B mm	T mm	H mm	Nutzbare H mm		RAL	CHF
FAK2066X00008	700	267	1651	1584	500	7035	328,00
FAK2066X00004	700	267	1651	1584	500	5012	328,00

SCHRANK OHNE FLÜGELTÜREN

ART.	B mm	T mm	H mm	Nutzbare H mm		RAL	CHF
FAK2080X00008	700	267	1996	1929	500	7035	358,50
FAK2080X00004	700	267	1996	1929	500	5012	358,50

KIT VERSTELLBARE BÖDEN

ART.	B mm	T mm	H mm	Anz. Böden		Endbearbeitung	CHF
FAK9020S299	675	235	17	3	50	Verzinkt	47,50
FAK9020S199	675	235	17	5	50	Verzinkt	79,00

SICHERUNG FÜR BEHÄLTER GR. 1

ART.	B mm	T mm	H mm	Endbearbeitung	CHF
FAK90400099	671	31	11	Verzinkt	2,50



TRAGKRAFT



RAL 7035 + RAL 7016



RAL 5012



RAL 7035



VERZINKT

PLATZSPARENDE REGALKÄSTEN

RK BOX AIR

AIR

Air ist die Produktreihe von Kästen aus Kunststoff von Fami. Diese funktionalen und gestalterischen Kästen sind so konzipiert, dass sie den Platz und die Organisation am Arbeitsplatz, im Lager und beim Transport optimieren.

Die **Kästen für Regale RK Box Air** sind innovative Lösungen für die **Aufbewahrung** und die **Lagerung** einer breiten Palette von Komponenten. Das besondere Design wurde entwickelt, um in vollkommener Sicherheit die verschiedenen Kästen **stapeln** zu können und sie **in einen anderen** einsetzen zu können und so eine bedeutende **Platzeinsparung** zu erhalten. Die große Öffnung an der Vorderseite erleichtert die Entnahme des Materials, während der **verstärkte Boden** die Verformung des Behälters vermeidet und die Lagerung von schwerem Material erlaubt.

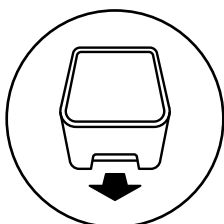
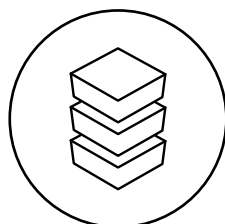
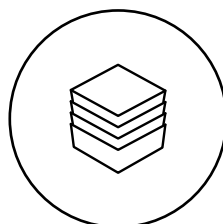
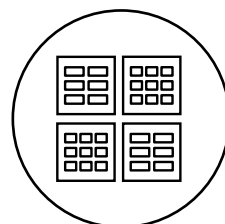
HERAUSZIEHBAR

STAPELBAR

**INEINANDER
NESTBAR**

MODULAR



RK BOX AIR

Die Behälter für Regale zeichnen sich durch Folgendes aus:

1. Verstärkte Ränder
2. Griff
3. Einsätze zur Stapelung
4. Konische Form, um das Einsetzen der Behälter ineinander zu begünstigen
5. Strukturelle Verstärkung für die Installation der Querteiler
6. Haken für Deckel
7. Einrichtung für Front

PATENTIERTES STAPELUNGSSYSTEM

Die patentierten Einsätze gewährleisten eine feste und sichere Stapelung der verschiedenen RK Box Air und verteilen das Gewicht gleichmäßig.



STAPELBAR UND INEINANDER NESTBAR

Die Kästen RK Box Air können mit einer einfachen Handbewegung von der Stapelung zum Einsetzen des einen in den anderen übergehen.



VERSTÄRKTE RÄNDER UND BÖDEN

Verstärkte Ränder und Böden vermeiden die Verformung und festigen die Struktur der RK Box Air zur Aufbewahrung von schweren Lasten.

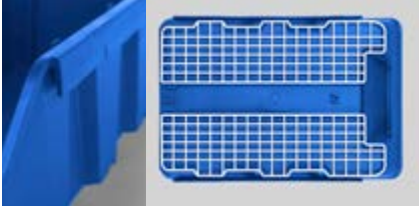

12 ABMESSUNGEN

Die Behälter sind in drei Tiefen verfügbar, von denen jede mit zwei verschiedenen Höhen und Breiten angeboten wird.



ETIKETTEN

Die Klebeetiketten können an der Vorderseite positioniert werden, um die Klassifizierung des Inhalts zu erleichtern.



ZUBEHÖRE

RK Box Air kann mit einer breiten Palette von Zubehör wie Fronten, Deckel und Querteilern vervollständigt werden.

MAXIMALE SICHTBARKEIT

Die Zubehöre für die Unterteilung und den Schutz des Inhalts sind aus transparentem Styropor erstellt, um die maximale Sichtbarkeit und die umgehende Identifizierung der gelagerten Materialien zu gewährleisten.

FRONT

Die transparente Front schließt die Öffnung an der Vorderseite der RK Box Air, ohne die Sicht des Inhalts zu verhindern. Das besondere Design passt sich perfekt an die Form des Kastens an und wird mit einem Klick eingesetzt. Sie kann in Kombination mit dem Deckel verwendet werden, um den Kasten vollkommen zu schließen.



TRENNWAND

Der Querteiler unterteilt den Innenraum der RK Box Air in mehrere Fächer für die Lagerung von Komponenten verschiedener Art. Er ist transparent, um die Sicht des gesamten Materials zu ermöglichen, und lässt sich perfekt in die seitlichen Verstärkungen einfügen, ohne Platz zu beanspruchen.



DECKEL

Der Deckel für RK Box Air ist an der Oberseite des Kastens eingerastet und weist eine partielle oder vollständige Öffnung auf. Die Transparenz ermöglicht es, den Inhalt immer zu sehen und er kann in Kombination mit der Front zum kompletten Schutz des Inhalts der RK Box Air verwendet werden.





Die modulare Struktur ermöglicht das Stapeln von Regalen mit der gleichen Tiefe oder mit abnehmender Tiefe.

Jedes Regal weist in der Tat Zungen im oberen Teil auf, um die verschiedenen Module auf stabile und sichere Art zu stapeln.

MONTIERT GELIEFERTES MONOBLOCK-REGAL

T= 300 mm



KASTEN MIT VERSTÄRKTEM BODEN - AUSSENMASS (mm): B=141 T=305 H=91

ART.	Verkaufseinheit	Gr.	Nutzmaß			L	Farbe	CHF
			B mm	T mm	H mm			
FRK3014R05132	20	3014	102	248	79	2,4		8,00



KASTEN MIT VERSTÄRKTEM BODEN - AUSSENMASS (mm): B=214 T=305 H=91

ART.	Verkaufseinheit	Gr.	Nutzmaß			L	Farbe	CHF
			B mm	T mm	H mm			
FRK3021R05132	20	3021	176	245	79	4		9,50



KASTEN MIT VERSTÄRKTEM BODEN - AUSSENMASS (mm): B=141 T=305 H=142

ART.	Verkaufseinheit	Gr.	Nutzmaß			L	Farbe	CHF
			B mm	T mm	H mm			
FRK3114R05132	16	3114	100	234	130	3,8		8,50



KASTEN MIT VERSTÄRKTEM BODEN - AUSSENMASS (mm): B=214 T=305 H=142

ART.	Verkaufseinheit	Gr.	Nutzmaß			L	Farbe	CHF
			B mm	T mm	H mm			
FRK3121R05132	16	3121	174	234	130	6,5		11,50



T= 400 mm



KASTEN MIT VERSTÄRKTEM BODEN - AUSSENMASS (mm): B=141 T=400 H=91

ART.	Verkaufseinheit	Gr.	Nutzmaß			L	Farbe	CHF
			B mm	T mm	H mm			
FRK4014R05132	20	4014	102	348	79	3,4		10,50



KASTEN MIT VERSTÄRKTEM BODEN - AUSSENMASS (mm): B=214 T=400 H=91

ART.	Verkaufseinheit	Gr.	Nutzmaß			L	Farbe	CHF
			B mm	T mm	H mm			
FRK4021R05132	20	4021	176	345	79	5,8		11,50



KASTEN MIT VERSTÄRKTEM BODEN - AUSSENMASS (mm): B=141 T=400 H=142

ART.	Verkaufseinheit	Gr.	Nutzmaß			L	Farbe	CHF
			B mm	T mm	H mm			
FRK4114R05132	16	4114	100	334	130	5,2		11,50



KASTEN MIT VERSTÄRKTEM BODEN - AUSSENMASS (mm): B=214 T=400 H=142

ART.	Verkaufseinheit	Gr.	Nutzmaß			L	Farbe	CHF
			B mm	T mm	H mm			
FRK4121R05132	16	4121	174	334	130	9,1		13,50



T= 500 mm



KASTEN MIT VERSTÄRKTEM BODEN - AUSSENMASS (mm): B=141 T=495 H=91

ART.	Verkaufseinheit	Gr.	Nutzmaß			L	Farbe	CHF
			B mm	T mm	H mm			
FRK5014R05132	20	5014	102	448	79	4,3		11,50



KASTEN MIT VERSTÄRKTEM BODEN - AUSSENMASS (mm): B=214 T=495 H=91

ART.	Verkaufseinheit	Gr.	Nutzmaß			L	Farbe	CHF
			B mm	T mm	H mm			
FRK5021R05132	20	5021	176	445	79	7,4		13,50



KASTEN MIT VERSTÄRKTEM BODEN - AUSSENMASS (mm): B=141 T=495 H=142

ART.	Verkaufseinheit	Gr.	Nutzmaß			L	Farbe	CHF
			B mm	T mm	H mm			
FRK5114R05132	16	5114	100	434	130	6,8		12,00



KASTEN MIT VERSTÄRKTEM BODEN - AUSSENMASS (mm): B=214 T=495 H=142

ART.	Verkaufseinheit	Gr.	Nutzmaß			L	Farbe	CHF
			B mm	T mm	H mm			
FRK5121R05132	16	5121	174	434	130	12		15,00

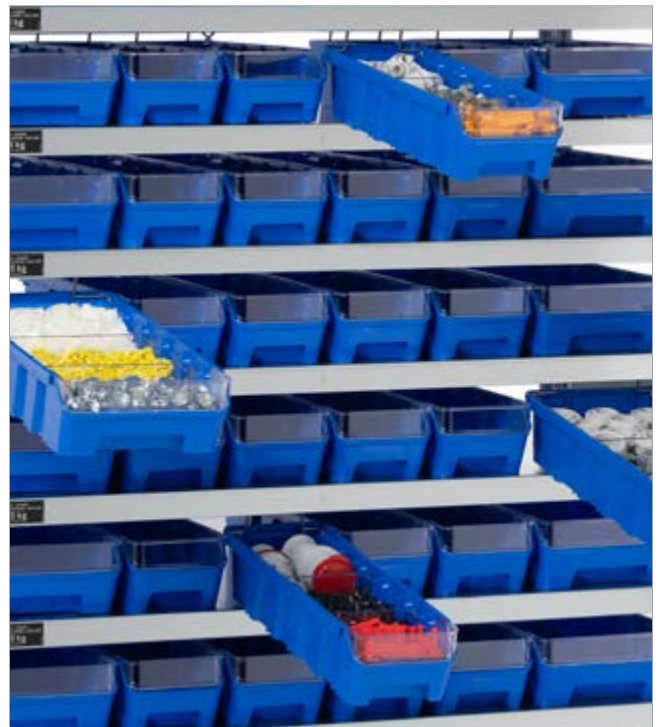
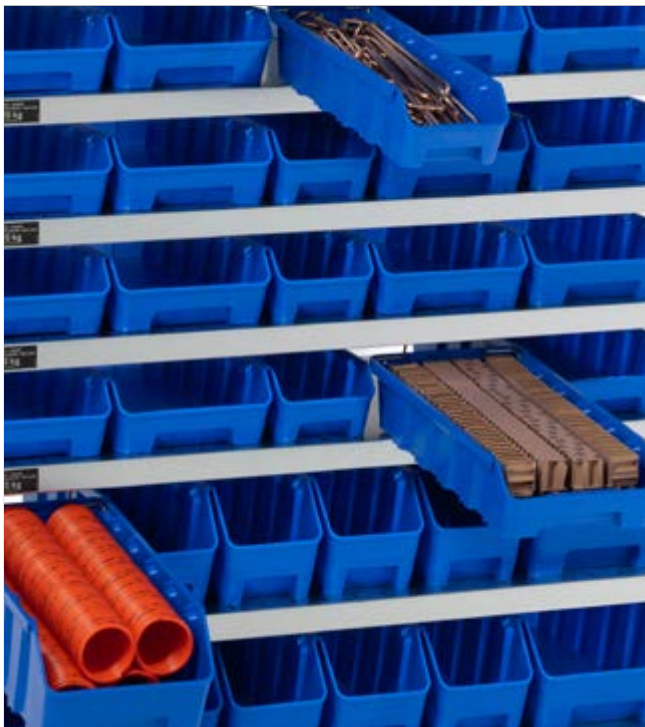

ZUBEHÖRE

QUERTEILER FÜR KASTEN RK BOX AIR



ART.	Verkaufs- einheit	geeignet für	CHF
FRKD014T00096	20	FRK3014R051-FRK4014R051-FRK5014R051	4,00
FRKD021T00096	20	FRK3021R051-FRK4021R051-FRK5021R051	5,50
FRKD114T00096	16	FRK3114R051-FRK4114R051-FRK5114R051	4,50
FRKD121T00096	16	FRK3121R051-FRK4121R051-FRK5121R051	6,00

Der Querteiler rastet perfekt in die Verstärkungen des Kastens ein, um mehrere Lagerbereiche zu schaffen, ohne Platz einzunehmen.



FRONT FÜR KASTEN RK BOX AIR



ART.	Verkaufs- einheit	geeignet für	CHF
FRKF014000096	20	FRK3014R051-FRK4014R051-FRK5014R051	4,50
FRKF021000096	20	FRK3021R051-FRK4021R051-FRK5021R051	5,00
FRKF114000096	16	FRK3114R051-FRK4114R051-FRK5114R051	5,50
FRKF121000096	16	FRK3121R051-FRK4121R051-FRK5121R051	6,00

Die Front ist so geformt, dass sie sich an die Form des Teils an der Vorderseite des Kastens anpasst.



DECKEL FÜR KASTEN RK BOX AIR



ART.	Verkaufs- einheit	geeignet für	CHF
FRK3C14000096	20	FRK3014R051-FRK3114R051	10,50
FRK3C21000096	20	FRK3021R051-FRK3121R051	14,00

Der Deckel wird an den oberen Rändern des Kastens eingerastet und besitzt eine partielle oder vollkommene Öffnung.



HINTERER SICHERUNGSBÜGEL FÜR KASTEN RK BOX AIR



ART.	Verkaufseinheit	für Kasten B mm	Endbearbeitung	CHF
FRKS014000099	20	141	Verzinkt	2,50
FRKS021000099	20	214	Verzinkt	2,50

Der Sicherungsbügel wird im hinteren Teil des Behälters unter Verwendung der zwei Löcher am Rand angebracht.



VOLUMEN



VERZINKT

T= 300 mm



REGALE MIT 12 KÄSTEN RK BOX AIR

ART.	B mm	T mm	H mm	Behälter			RAL	CHF
						Farbe		
RKBOX3070	500	300	545	4 - 7	2,4 - 4		7000	321,50

Bestehend aus:

Anz.	Beschreibung
1	Regal mit 3 Böden
2	Kit 4 Kästen RK Box Air 3014
1	Kit 4 Kästen RK Box Air 3021
2	Kit 4 hintere Sicherungsbügel für Kästen RK Box Air
1	Kit 4 hintere Sicherungsbügel für Kästen RK Box Air

MONTIERT GELIEFERTES MONOBLOCK-REGAL MIT BEHÄLTERN

T= 400 mm



REGALE MIT 12 KÄSTEN RK BOX AIR

ART.	B mm	T mm	H mm	Behälter			RAL	CHF
						Farbe		
RKBOX4070	500	400	545	6 - 10	3,4 - 5,8		7000	361,00

Bestehend aus:

Anz.	Beschreibung
1	Regal mit 3 Böden
2	Kit 4 Kästen RK Box Air 4014
1	Kit 4 Kästen RK Box Air 4021
2	Kit 4 hintere Sicherungsbügel für Kästen RK Box Air
1	Kit 4 hintere Sicherungsbügel für Kästen RK Box Air

MONTIERT GELIEFERTES MONOBLOCK-REGAL MIT BEHÄLTERN

T= 500 mm



REGALE MIT 12 KÄSTEN RK BOX AIR

ART.	B mm	T mm	H mm	Behälter			RAL	CHF
						Farbe		
RKBOX5070	500	500	545	7 - 13	4,3 - 7,4		7000	395,50

Bestehend aus:

Anz.	Beschreibung
1	Regal mit 3 Böden
2	Kit 4 Kästen RK Box Air 5014
1	Kit 4 Kästen RK Box Air 5021
2	Kit 4 hintere Sicherungsbügel für Kästen RK Box Air
1	Kit 4 hintere Sicherungsbügel für Kästen RK Box Air

MONTIERT GELIEFERTES MONOBLOCK-REGAL MIT BEHÄLTERN



Die Regale für RK Box Air weisen serienmäßig eine Kippsicherung auf. Es können Trennwände und Fronten für eine bessere Verwaltung und höheren Schutz des gelagerten Materials hinzugefügt werden.



siehe Seite 29

T= 300 mm



REGAL MIT 12 KÄSTEN RK BOX AIR MIT TRENNWÄNDEN UND FRONTEN

ART.	B mm	T mm	H mm	Behälter			RAL	CHF
						Farbe		
RKBOX3071	500	300	545	4 - 7	2,4 - 4		7000	414,00

Bestehend aus:



Anz.	Beschreibung
1	Regal mit 3 Böden
2	Kit 4 Kästen RK Box Air 3014
1	Kit 4 Kästen RK Box Air 3021
2	Kit 4 hintere Sicherungsbügel für Kästen RK Box Air
1	Kit 4 hintere Sicherungsbügel für Kästen RK Box Air
2	Kit 4 Fronten für Kästen RK Box Air
1	Kit 4 Fronten für Kästen RK Box Air
2	Kit 4 Querteiler für Kästen RK Box Air
1	Kit 4 Querteiler für Kästen RK Box Air

 **MONTIERT GELIEFERTES MONOBLOCK-REGAL MIT BEHÄLTERN**

T= 400 mm



REGAL MIT 12 KÄSTEN RK BOX AIR MIT TRENNWÄNDEN UND FRONTEN

ART.	B mm	T mm	H mm	Behälter			RAL	CHF
						Farbe		
RKBOX4071	500	400	545	6 - 10	3,4 - 5,8		7000	453,50

Bestehend aus:



Anz.	Beschreibung
1	Regal mit 3 Böden
2	Kit 4 Kästen RK Box Air 4014
1	Kit 4 Kästen RK Box Air 4021
2	Kit 4 hintere Sicherungsbügel für Kästen RK Box Air
1	Kit 4 hintere Sicherungsbügel für Kästen RK Box Air
2	Kit 4 Fronten für Kästen RK Box Air
1	Kit 4 Fronten für Kästen RK Box Air
2	Kit 4 Querteiler für Kästen RK Box Air
1	Kit 4 Querteiler für Kästen RK Box Air

 **MONTIERT GELIEFERTES MONOBLOCK-REGAL MIT BEHÄLTERN**

T= 500 mm



REGAL MIT 12 KÄSTEN RK BOX AIR MIT TRENNWÄNDEN UND FRONTEN

ART.	B mm	T mm	H mm	Behälter			RAL	CHF
						Farbe		
RKBOX5071	500	500	545	7 - 13	4,3 - 7,4		7000	488,00

Bestehend aus:

Anz.	Beschreibung
1	Regal mit 3 Böden
2	Kit 4 Kästen RK Box Air 5014
1	Kit 4 Kästen RK Box Air 5021
2	Kit 4 hintere Sicherungsbügel für Kästen RK Box Air
1	Kit 4 hintere Sicherungsbügel für Kästen RK Box Air
2	Kit 4 Fronten für Kästen RK Box Air
1	Kit 4 Fronten für Kästen RK Box Air
2	Kit 4 Querteiler für Kästen RK Box Air
1	Kit 4 Querteiler für Kästen RK Box Air

 **MONTIERT GELIEFERTES MONOBLOCK-REGAL MIT BEHÄLTERN**



TRAGKRAFT



VOLUMEN



RAL 7000

KOMPONENTEN FÜR REGALE FÜR RK BOX AIR



LEERES REGAL

ART.	B mm	T mm	H mm	Anz. Böden	RAL	CHF
FRKBX30S30001	500	300	545	3	7000	185,50
FRKBX40S30001	500	400	545	3	7000	211,00
FRKBX50S30001	500	500	545	3	7000	229,00



KIT 4 KÄSTEN RK BOX AIR 3014

ART.	B mm	T mm	H mm	Farbe	CHF
FRKBX30KB0A32	141	300	91	■	31,50



KIT 4 KÄSTEN RK BOX AIR 3021

ART.	B mm	T mm	H mm	Farbe	CHF
FRKBX30KB0B32	214	300	91	■	40,00



KIT 4 KÄSTEN RK BOX AIR 4014

ART.	B mm	T mm	H mm	Farbe	CHF
FRKBX40KB0A32	141	400	91	■	36,50



KIT 4 KÄSTEN RK BOX AIR 4021

ART.	B mm	T mm	H mm	Farbe	CHF
FRKBX40KB0B32	214	400	91	■	44,00



KIT 4 KÄSTEN RK BOX AIR 5014

ART.	B mm	T mm	H mm	Farbe	CHF
FRKBX50KB0A32	141	500	91	■	43,00



KIT 4 KÄSTEN RK BOX AIR 5021

ART.	B mm	T mm	H mm	Farbe	CHF
FRKBX50KB0B32	214	500	91	■	47,50

SOCKEL FÜR REGAL

ART.	B mm	T mm	H mm	geeignet für Regal T mm	RAL	CHF
FRKBX30Z00101	488	278	110	300	7000	73,50
FRKBX40Z00101	488	378	110	400	7000	75,50
FRKBX50Z00101	488	478	110	500	7000	77,50



KOMPONENTEN FÜR REGALE FÜR RK BOX AIR



KIT 4 HINTERE SICHERUNGSBÜGEL FÜR KÄSTEN RK BOX AIR

ART.	für Kasten B mm	Endbearbeitung	CHF
FRKBX00KS0A99	141	Verzinkt	11,00



KIT 4 HINTERE SICHERUNGSBÜGEL FÜR KÄSTEN RK BOX AIR

ART.	für Kasten B mm	Endbearbeitung	CHF
FRKBX00KS0B99	214	Verzinkt	11,00



KIT 4 QUERTEILER FÜR KÄSTEN RK BOX AIR

ART.	geeignet für	CHF
FRKBX00KD0A96	FRK3014R051 FRK4014R051 FRK5014R051	13,50



KIT 4 QUERTEILER FÜR KÄSTEN RK BOX AIR

ART.	geeignet für	CHF
FRKBX00KD0B96	FRK3021R051 FRK4021R051 FRK5021R051	17,00



KIT 4 FRONTEN FÜR KÄSTEN RK BOX AIR

ART.	geeignet für	CHF
FRKBX00KF0A96	FRK3014R051 FRK4014R051 FRK5014R051	15,50



KIT 4 FRONTEN FÜR KÄSTEN RK BOX AIR

ART.	geeignet für	CHF
FRKBX00KF0B96	FRK3021R051 FRK4021R051 FRK5021R051	17,50

Schema der Anordnung der Kästen **RK Box Air** auf Regal **ST** und Schrank mit Flügeltüren **Perform**

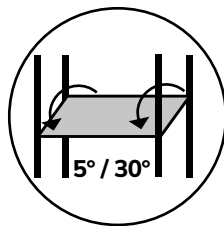
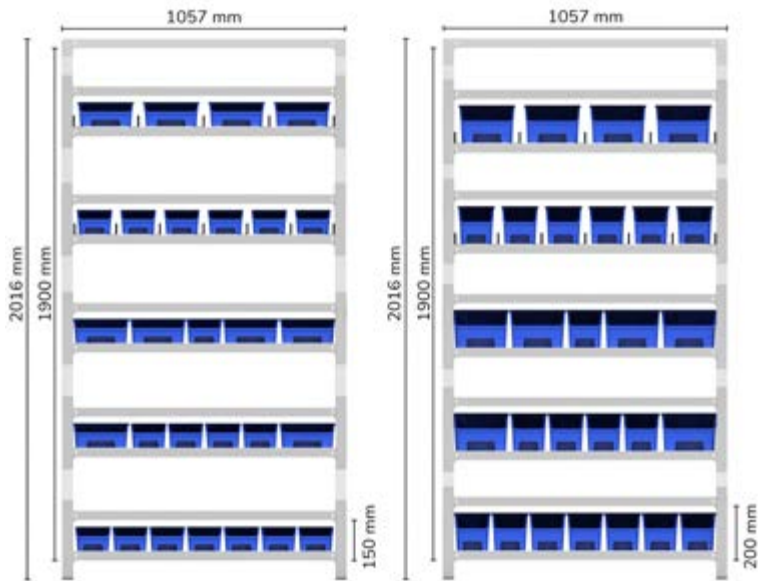

CONFIGURE

REGALE MIT 7 GENEIGTEN BÖDEN

ART.	B mm	T mm	H mm	Anz. Kit 4 Trennwände	Endbearbeitung	CHF
ST1036	1057	521	2016	10	Verzinkt	1295,50
ST1037	1057	621	2016	10	Verzinkt	1468,00
ST1038	1057	821	2016	10	Verzinkt	1586,00

Bestehend aus Halterand und Bügelpaar für geneigte Böden 5°/30°

Böden mit Tiefe 500 mm Tragfähigkeit 120 kg. Böden mit Tiefe 600 und 800 mm Tragfähigkeit 300 kg.





REGALE MIT BÖDEN FÜR RK BOX AIR



REGAL MIT 11 BÖDEN UND 68 KÄSTEN RK BOX AIR

ART.	B mm	T mm	H mm	Endbearbeitung	CHF
ST1069	1057	521	2011	Verzinkt	1621,00

Bestehend aus:

Anz.	Beschreibung
2	Kit 2 Träger
4	Kit 2 Füße aus Polypropylen
2	Kit 3 Traversen
2	Versteifungskreuz
2	Set mit 5 geschlitzten Böden
1	Geschlitzter Boden
2	Kit 4 Kästen RK Box Air 5014
1	Kit 4 Kästen RK Box Air 5021
48	Kasten aus Polypropylen RK Box Air 5114
2	Kit 4 Kästen RK Box Air 5114
60	Hinterer Sicherungsbügel für Kasten RK Box Air
1	Kit 4 hintere Sicherungsbügel für Kästen RK Box Air
1	Kit 4 hintere Sicherungsbügel für Kästen RK Box Air



REGAL MIT 11 BÖDEN UND 60 KÄSTEN RK BOX AIR

ART.	B mm	T mm	H mm	Endbearbeitung	CHF
ST1070	1057	521	2011	Verzinkt	1546,00

Bestehend aus:

Anz.	Beschreibung
2	Kit 2 Träger
4	Kit 2 Füße aus Polypropylen
2	Kit 3 Traversen
2	Versteifungskreuz
2	Set mit 5 geschlitzten Böden
1	Geschlitzter Boden
2	Kit 4 Kästen RK Box Air 5014
1	Kit 4 Kästen RK Box Air 5021
32	Kasten aus Polypropylen RK Box Air 5114
16	Kasten aus Polypropylen RK Box Air 5121
40	Hinterer Sicherungsbügel für Kasten RK Box Air
20	Hinterer Sicherungsbügel für Kasten RK Box Air



REGAL MIT 11 BÖDEN UND 52 KÄSTEN RK BOX AIR

ART.	B mm	T mm	H mm	Endbearbeitung	CHF
ST1071	1057	521	2011	Verzinkt	1503,00

Bestehend aus:

Anz.	Beschreibung
2	Kit 2 Träger
4	Kit 2 Füße aus Polypropylen
2	Kit 3 Traversen
2	Versteifungskreuz
2	Set mit 5 geschlitzten Böden
1	Geschlitzter Boden
2	Kit 4 Kästen RK Box Air 5014
1	Kit 4 Kästen RK Box Air 5021
2	Kit 4 Kästen RK Box Air 5114
32	Kasten aus Polypropylen RK Box Air 5121
20	Hinterer Sicherungsbügel für Kasten RK Box Air
40	Hinterer Sicherungsbügel für Kasten RK Box Air

REGALE MIT BÖDEN FÜR RK BOX AIR



REGAL MIT 11 BÖDEN UND 60 KÄSTEN RK BOX AIR MIT TRENNWÄNDEN UND FRONTEN

ART.	B mm	T mm	H mm	Endbearbeitung	CHF
ST1072	1057	521	2011	Verzinkt	2460,50

Bestehend aus:

Anz.	Beschreibung	Anz.	Beschreibung
2	Kit 2 Träger	40	Hinterer Sicherungsbügel für Kasten RK Box Air
4	Kit 2 Füße aus Polypropylen	20	Hinterer Sicherungsbügel für Kasten RK Box Air
2	Kit 3 Traversen	2	Kit 4 Fronten für Kästen RK Box Air
2	Versteifungskreuz	1	Kit 4 Fronten für Kästen RK Box Air
2	Set mit 5 geschlitzten Böden	32	Front für Kasten RK Box Air
1	Geschlitzter Boden	16	Front für Kasten RK Box Air
2	Kit 4 Kästen RK Box Air 5014	20	Querteiler für Kasten RK Box Air
1	Kit 4 Kästen RK Box Air 5021	2	Kit 4 Querteiler für Kästen RK Box Air
32	Kasten aus Polypropylen RK Box Air 5114	64	Querteiler für Kasten RK Box Air
16	Kasten aus Polypropylen RK Box Air 5121	32	Querteiler für Kasten RK Box Air



VERZINKT

REGALE MIT BÖDEN FÜR RK BOX AIR



REGAL MIT 13 BÖDEN UND 82 KÄSTEN RK BOX AIR

ART.	B mm	T mm	H mm	Endbearbeitung	CHF
ST1073	1057	521	2011	Verzinkt	1944,50

Bestehend aus:

Anz.	Beschreibung
2	Kit 2 Träger
4	Kit 2 Füße aus Polypropylen
2	Kit 3 Traversen
2	Versteifungskreuz
2	Set mit 5 geschlitzten Böden
3	Geschlitzter Boden
2	Kit 4 Kästen RK Box Air 5114
1	Kit 4 Kästen RK Box Air 5121
60	Kasten aus Polypropylen RK Box Air 5014
3	Kit 4 Kästen RK Box Air 5014
80	Hinterer Sicherungsbügel für Kasten RK Box Air
1	Kit 4 hintere Sicherungsbügel für Kästen RK Box Air



REGAL MIT 13 BÖDEN UND 72 KÄSTEN RK BOX AIR

ART.	B mm	T mm	H mm	Endbearbeitung	CHF
ST1074	1057	521	2011	Verzinkt	1827,50

Bestehend aus:

Anz.	Beschreibung
2	Kit 2 Träger
4	Kit 2 Füße aus Polypropylen
2	Kit 3 Traversen
2	Versteifungskreuz
2	Set mit 5 geschlitzten Böden
3	Geschlitzter Boden
2	Kit 4 Kästen RK Box Air 5114
1	Kit 4 Kästen RK Box Air 5121
40	Kasten aus Polypropylen RK Box Air 5014
20	Kasten aus Polypropylen RK Box Air 5021
40	Hinterer Sicherungsbügel für Kasten RK Box Air
2	Kit 4 hintere Sicherungsbügel für Kästen RK Box Air
20	Hinterer Sicherungsbügel für Kasten RK Box Air
1	Kit 4 hintere Sicherungsbügel für Kästen RK Box Air



REGAL MIT 13 BÖDEN UND 62 KÄSTEN RK BOX AIR

ART.	B mm	T mm	H mm	Endbearbeitung	CHF
ST1075	1057	521	2011	Verzinkt	1744,50

Bestehend aus:

Anz.	Beschreibung
2	Kit 2 Träger
4	Kit 2 Füße aus Polypropylen
2	Kit 3 Traversen
2	Versteifungskreuz
2	Set mit 5 geschlitzten Böden
3	Geschlitzter Boden
2	Kit 4 Kästen RK Box Air 5114
1	Kit 4 Kästen RK Box Air 5121
3	Kit 4 Kästen RK Box Air 5014
40	Kasten aus Polypropylen RK Box Air 5021
20	Hinterer Sicherungsbügel für Kasten RK Box Air
40	Hinterer Sicherungsbügel für Kasten RK Box Air
1	Kit 4 hintere Sicherungsbügel für Kästen RK Box Air

REGALE MIT BÖDEN FÜR RK BOX AIR



REGAL MIT 13 BÖDEN UND 72 KÄSTEN RK BOX AIR MIT TRENNWÄNDEN UND FRONTEN

ART.	B mm	T mm	H mm	Endbearbeitung	CHF
ST1076	1057	521	2011	Verzinkt	2821,50

Bestehend aus:

Anz.	Beschreibung	Anz.	Beschreibung
2	Kit 2 Träger	2	Kit 4 hintere Sicherungsbügel für Kästen RK Box Air
4	Kit 2 Füße aus Polypropylen	20	Hinterer Sicherungsbügel für Kästen RK Box Air
2	Kit 3 Traversen	1	Kit 4 hintere Sicherungsbügel für Kästen RK Box Air
2	Versteifungskreuz	2	Kit 4 Fronten für Kästen RK Box Air
2	Set mit 5 geschlitzten Böden	1	Kit 4 Fronten für Kästen RK Box Air
3	Geschlitzter Boden	40	Front für Kästen RK Box Air
2	Kit 4 Kästen RK Box Air 5114	20	Front für Kästen RK Box Air
1	Kit 4 Kästen RK Box Air 5121	16	Querteiler für Kästen RK Box Air
40	Kasten aus Polypropylen RK Box Air 5014	2	Kit 4 Querteiler für Kästen RK Box Air
20	Kasten aus Polypropylen RK Box Air 5021	80	Querteiler für Kästen RK Box Air
40	Hinterer Sicherungsbügel für Kästen RK Box Air	40	Querteiler für Kästen RK Box Air



VERZINKT

SCHRANK MIT FLÜGELTÜREN FÜR RK BOX AIR

SCHRANK MIT FLÜGELTÜREN MIT 68 KÄSTEN RK BOX AIR



ART.	B mm	T mm	H mm	KG	RAL	CHF
PERFOM14059	1023	555	2000	1200	7035+7016	2244,50
PERFOM14060	1023	555	2000	1200	7035	2244,50
PERFOM14061	1023	555	2000	1200	5012	2244,50

Bestehend aus:

Anz.	Beschreibung
1	Schrank mit Flügeltüren
2	Set mit 4 geschlitzten Böden
1	Geschlitzter Boden
2	Kit 4 Kästen RK Box Air 5014
1	Kit 4 Kästen RK Box Air 5021
48	Kasten aus Polypropylen RK Box Air 5114
2	Kit 4 Kästen RK Box Air 5114
60	Hinterer Sicherungsbügel für Kasten RK Box Air
1	Kit 4 hintere Sicherungsbügel für Kästen RK Box Air
1	Kit 4 hintere Sicherungsbügel für Kästen RK Box Air

SCHRANK MIT FLÜGELTÜREN MIT 60 KÄSTEN RK BOX AIR



ART.	B mm	T mm	H mm	KG	RAL	CHF
PERFOM14062	1023	555	2000	1200	7035+7016	2169,50
PERFOM14063	1023	555	2000	1200	7035	2169,50
PERFOM14064	1023	555	2000	1200	5012	2169,50

Bestehend aus:

Anz.	Beschreibung
1	Schrank mit Flügeltüren
2	Set mit 4 geschlitzten Böden
1	Geschlitzter Boden
2	Kit 4 Kästen RK Box Air 5014
1	Kit 4 Kästen RK Box Air 5021
32	Kasten aus Polypropylen RK Box Air 5114
16	Kasten aus Polypropylen RK Box Air 5121
40	Hinterer Sicherungsbügel für Kasten RK Box Air
20	Hinterer Sicherungsbügel für Kasten RK Box Air

SCHRANK MIT FLÜGELTÜREN MIT 52 KÄSTEN RK BOX AIR



ART.	B mm	T mm	H mm	KG	RAL	CHF
PERFOM14065	1023	555	2000	1200	7035+7016	2126,50
PERFOM14066	1023	555	2000	1200	7035	2126,50
PERFOM14067	1023	555	2000	1200	5012	2126,50

Bestehend aus:

Anz.	Beschreibung
1	Schrank mit Flügeltüren
2	Set mit 4 geschlitzten Böden
1	Geschlitzter Boden
2	Kit 4 Kästen RK Box Air 5014
1	Kit 4 Kästen RK Box Air 5021
2	Kit 4 Kästen RK Box Air 5114
32	Kasten aus Polypropylen RK Box Air 5121
20	Hinterer Sicherungsbügel für Kasten RK Box Air
40	Hinterer Sicherungsbügel für Kasten RK Box Air

SCHRANK MIT FLÜGELTÜREN FÜR RK BOX AIR



SCHRANK MIT FLÜGELTÜREN MIT 60 KÄSTEN RK BOX AIR MIT TRENNWÄNDEN UND FRONTEN

ART.	B mm	T mm	H mm		RAL	CHF
PERFOM14068	1023	555	2000	1200	7035+7016	3084,00
PERFOM14069	1023	555	2000	1200	7035	3084,00
PERFOM14070	1023	555	2000	1200	5012	3084,00

Bestehend aus:

Anz.	Beschreibung
1	Schrank mit Flügeltüren
2	Set mit 4 geschlitzten Böden
1	Geschlitzter Boden
2	Kit 4 Kästen RK Box Air 5014
1	Kit 4 Kästen RK Box Air 5021
32	Kasten aus Polypropylen RK Box Air 5114
16	Kasten aus Polypropylen RK Box Air 5121
40	Hinterer Sicherungsbügel für Kästen RK Box Air
20	Hinterer Sicherungsbügel für Kästen RK Box Air

Anz.	Beschreibung
2	Kit 4 Fronten für Kästen RK Box Air
1	Kit 4 Fronten für Kästen RK Box Air
32	Front für Kästen RK Box Air
16	Front für Kästen RK Box Air
20	Querteiler für Kästen RK Box Air
2	Kit 4 Querteiler für Kästen RK Box Air
64	Querteiler für Kästen RK Box Air
32	Querteiler für Kästen RK Box Air



TRAGKRAFT



RAL 7035 + RAL 7016



RAL 7035



RAL 5012

SCHRANK MIT FLÜGELTÜREN FÜR RK BOX AIR



SCHRANK MIT FLÜGELTÜREN MIT 82 KÄSTEN RK BOX AIR

ART.	B mm	T mm	H mm	KG	RAL	CHF
PERFOM14071	1023	555	2000	1200	7035+7016	2547,00
PERFOM14072	1023	555	2000	1200	7035	2547,00
PERFOM14073	1023	555	2000	1200	5012	2547,00

Bestehend aus:

Anz.	Beschreibung
1	Schrank mit Flügeltüren
2	Set mit 4 geschlitzten Böden
1	Set mit 3 geschlitzten Böden
2	Kit 4 Kästen RK Box Air 5114
1	Kit 4 Kästen RK Box Air 5121
60	Kasten aus Polypropylen RK Box Air 5014
3	Kit 4 Kästen RK Box Air 5014
80	Hinterer Sicherungsbügel für Kasten RK Box Air
1	Kit 4 hintere Sicherungsbügel für Kästen RK Box Air



SCHRANK MIT FLÜGELTÜREN MIT 72 KÄSTEN RK BOX AIR

ART.	B mm	T mm	H mm	KG	RAL	CHF
PERFOM14074	1023	555	2000	1200	7035+7016	2430,00
PERFOM14075	1023	555	2000	1200	7035	2430,00
PERFOM14076	1023	555	2000	1200	5012	2430,00

Bestehend aus:

Anz.	Beschreibung
1	Schrank mit Flügeltüren
2	Set mit 4 geschlitzten Böden
1	Set mit 3 geschlitzten Böden
2	Kit 4 Kästen RK Box Air 5114
1	Kit 4 Kästen RK Box Air 5121
40	Kasten aus Polypropylen RK Box Air 5014
20	Kasten aus Polypropylen RK Box Air 5021
40	Hinterer Sicherungsbügel für Kasten RK Box Air
2	Kit 4 hintere Sicherungsbügel für Kästen RK Box Air
20	Hinterer Sicherungsbügel für Kasten RK Box Air
1	Kit 4 hintere Sicherungsbügel für Kästen RK Box Air



SCHRANK MIT FLÜGELTÜREN MIT 62 KÄSTEN RK BOX AIR

ART.	B mm	T mm	H mm	KG	RAL	CHF
PERFOM14077	1023	555	2000	1200	7035+7016	2347,00
PERFOM14078	1023	555	2000	1200	7035	2347,00
PERFOM14079	1023	555	2000	1200	5012	2347,00

Bestehend aus:

Anz.	Beschreibung
1	Schrank mit Flügeltüren
2	Set mit 4 geschlitzten Böden
1	Set mit 3 geschlitzten Böden
2	Kit 4 Kästen RK Box Air 5114
1	Kit 4 Kästen RK Box Air 5121
3	Kit 4 Kästen RK Box Air 5014
40	Kasten aus Polypropylen RK Box Air 5021
20	Hinterer Sicherungsbügel für Kasten RK Box Air
40	Hinterer Sicherungsbügel für Kasten RK Box Air
1	Kit 4 hintere Sicherungsbügel für Kästen RK Box Air

SCHRANK MIT FLÜGELTÜREN FÜR RK BOX AIR



SCHRANK MIT FLÜGELTÜREN MIT 72 KÄSTEN RK BOX AIR MIT TRENNWÄNDEN UND FRONTEN

ART.	B mm	T mm	H mm		RAL	CHF
PERFOM14080	1023	555	2000	1200	7035+7016	3424,00
PERFOM14081	1023	555	2000	1200	7035	3424,00
PERFOM14082	1023	555	2000	1200	5012	3424,00

Bestehend aus:

Anz.	Beschreibung
1	Schrank mit Flügeltüren
2	Set mit 4 geschlitzten Böden
1	Set mit 3 geschlitzten Böden
2	Kit 4 Kästen RK Box Air 5114
1	Kit 4 Kästen RK Box Air 5121
40	Kasten aus Polypropylen RK Box Air 5014
20	Kasten aus Polypropylen RK Box Air 5021
40	Hinterer Sicherungsbügel für Kasten RK Box Air
2	Kit 4 hintere Sicherungsbügel für Kästen RK Box Air
20	Hinterer Sicherungsbügel für Kasten RK Box Air

Anz.	Beschreibung
1	Kit 4 hintere Sicherungsbügel für Kästen RK Box Air
2	Kit 4 Fronten für Kästen RK Box Air
1	Kit 4 Fronten für Kästen RK Box Air
40	Front für Kasten RK Box Air
20	Front für Kasten RK Box Air
16	Querteiler für Kasten RK Box Air
2	Kit 4 Querteiler für Kästen RK Box Air
80	Querteiler für Kasten RK Box Air
40	Querteiler für Kasten RK Box Air



TRAGKRAFT



RAL 7035 + RAL 7016



RAL 7035



RAL 5012

SICHTLAGERKÄSTEN

PICKING BOX MYTHOS

Bestellbar ab 15/04/26



Die **Sichtlagerbehälter Picking Box Mythos** sind professionelle Lösungen für die Verwaltung und Aufbewahrung kleiner Komponenten, Ersatzteile und Kleinteile. Sie zeichnen sich durch eine **Öffnung an der Vorderseite** aus, die die Sicht und die Entnahme des darin enthaltenen Materials erleichtert, und besitzen **verstärkte Ränder, Boden und Seitenwände mit Rippen**, um sie sicher zu stapeln. Picking Box Mythos kann mit einer breiten Palette von Zubehör, sowohl für die Unterteilung des internen Raums als auch für den Schutz und die Identifizierung des Inhalts, angereichert werden. Außer den herkömmlichen **Trennwänden** sind in der Tat **Fronten, Staubschutzdeckel** und **Etiketten** verfügbar.

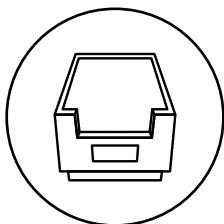

**VORDERE
SICHTLAGER-
ÖFFNUNG**

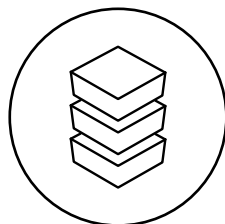

STAPELBAR

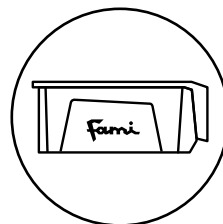

**PERSONALISIERTE
KENNZEICHNUNG**

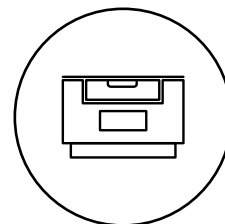

**BREITE PALETTE
AN ZUBEHÖREN**

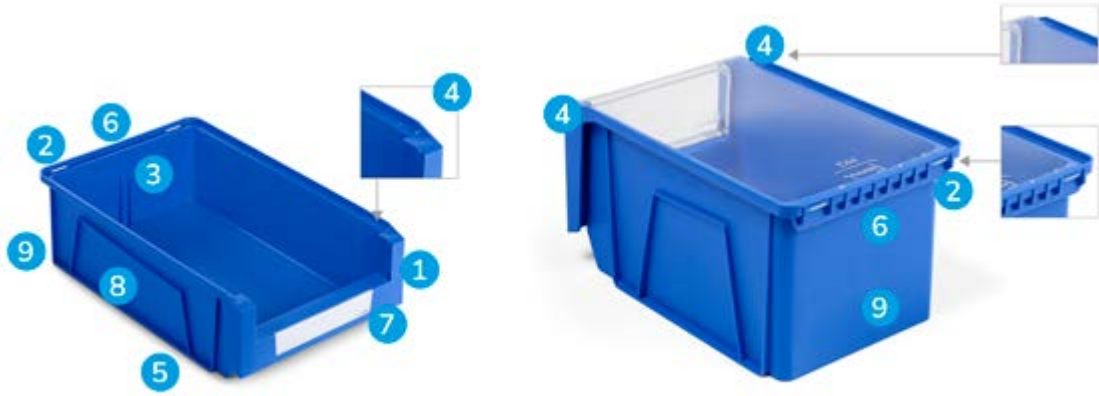

PICKING BOX MYTHOS

Die Behälter zeichnen sich durch Folgendes aus:

1. Doppelwandige abgeschrägte vordere Ecken
2. Bohrungen für die Befestigung des Deckels
3. Eingerichtet für geschlitzten Längsteiler (Größe 1, 2 ausgeschlossen)
4. Bohrungen für Clip zur Deckelschließung
5. Gerippter Boden
6. Hinterer Haken zur Befestigung an Stangen (Gr. 1, 2, 3A2, 3)
7. Etikettenhalter
8. Rippenstruktur mit Bereich für Kennzeichnung
9. Glatte Rückseite für das Anbringen von Etiketten

Verfügbar in 5 Farben:



ÜBERZEUGENDES DESIGN

Die robuste und intelligente Struktur wurde entwickelt, um **Funktionalität, Widerstandsfähigkeit** und großen **Lagerplatz** zu bieten. Der gerippte Boden und die strukturellen Verstärkungen gewährleisten eine hohe Tragfähigkeit, während der hintere Haken eine einfache und stabile Befestigung an Stangen für Lochwände oder Wagen ermöglicht. Die glatte Vorderseite mit integriertem Etikettenhalter ermöglicht hingegen eine schnelle und ordentliche Klassifizierung des gesamten Materials.



STAPELBAR UND MODULAR

Die besondere Beschaffenheit des oberen und unteren Teils des Sichtlagerkastens ermöglicht die **stabile und sichere Stapelung** der Picking Box auch mit verschiedenen Abmessungen und bei Vorhandensein von Deckeln. Im Falle der Stapelung ist der Zugang zum enthaltenen Material jedenfalls dank der Öffnung an der Vorderseite möglich.

Die Picking Box Mythos sind außerdem **kompatibel** mit den Sichtlagerkästen von **anderen Marken**.



RÄNDER UND BODEN GERIPPT

Die verstärkten Ränder und der gerippte Boden vermeiden die Verformung und verstärken die Struktur der Picking Box Mythos für die Aufnahme von schweren Lasten.

GRIFFE

Die Griffe an der Vorder- und Rückseite sind ergonomisch, um das Ergreifen und Verstellen der Picking Box im Inneren des Arbeitsbereichs zu erleichtern.



HINTERER HAKEN

Die Behälter Größe 1, 2, 3A2 und 3 sind mit einem hinteren Haken mit speziellen gerippten Verstärkungen ausgestattet, die die Tragfähigkeit und die Stabilität des Behälters erhöhen, wenn er auf Profilen der Wagen Bin Cart oder auf den Stangen Iron Team installiert ist.



UNTERTEILUNG UND SCHUTZ



FRONT

Die transparente Front garantiert die Sicht des Inhalts und, erleichtert dank des Kippmechanismus zur Öffnung um 180°, die Entnahmevorgänge.



DECKEL

Der Staubschutzdeckel schützt den Inhalt vor Staub und Schmutz. Die integrierten Scharniere erlauben dessen kontrollierte Öffnung und vermeiden dessen Herausgleiten oder Austritt aus der Aufnahme.



ETIKETTEN

Die Etiketten vereinfachen die Identifizierung des Materials und werden in die praktische Tasche an der Vorderseite eingesetzt.



TRAVERSE

Die Traverse besitzt eine doppelte Aufgabe: sie erhöht die Robustheit der Struktur und kann als zusätzlicher Griff für die Verstellung des Behälters eingesetzt werden.







GESCHLITZTER LÄNGSTEILER

Der geschlitzte Längsteiler verbessert die Organisation des Innenraums des Behälters. Die Installation erfolgt durch die Einführung in die speziellen Rillen an der Rückseite der Picking Box Mythos und schafft so zwei Bereiche für die Lagerung von Materialien, die sich durch Typologie und Abmessungen unterscheiden.



Bestellbar ab 15/04/26

BEHÄLTER MIT GERIPPTEM BODEN - AUSSENMASS (mm): B=104 T=164 H=75





ART.	Verkaufseinheit	Gr.	Nutzmaß			L	Farbe	CHF
			B mm	T mm	H mm			
FPK0001R0513Z	48	1	85	123	67	0,9		2,00
FPK0001R051LQ	48	1	85	123	67	0,9		2,00
FPK0001R0511Z	48	1	85	123	67	0,9		2,00
FPK0001R0512Y	48	1	85	123	67	0,9		2,00
FPK0001R0514Q	48	1	85	123	67	0,9		2,00



1



BEHÄLTER MIT GERIPPTEM BODEN - AUSSENMASS (mm): B=151 T=234 H=125





ART.	Verkaufseinheit	Gr.	Nutzmaß			L	Farbe	CHF
			B mm	T mm	H mm			
FPK0002R0513Z	18	2	130	180	117	3,2		4,50
FPK0002R051LQ	18	2	130	180	117	3,2		4,50
FPK0002R0511Z	18	2	130	180	117	3,2		4,50
FPK0002R0512Y	18	2	130	180	117	3,2		4,50
FPK0002R0514Q	18	2	130	180	117	3,2		4,50



2



BEHÄLTER MIT GERIPPTEM BODEN - AUSSENMASS (mm): B=211 T=354 H=145





ART.	Verkaufseinheit	Gr.	Nutzmaß			L	Farbe	CHF
			B mm	T mm	H mm			
FPK03A2R0513Z	24	3A2	185	290	135	8,4		9,50
FPK03A2R051LQ	24	3A2	185	290	135	8,4		9,50
FPK03A2R0511Z	24	3A2	185	290	135	8,4		9,50
FPK03A2R0512Y	24	3A2	185	290	135	8,4		9,50
FPK03A2R0514Q	24	3A2	185	290	135	8,4		9,50



3A2



BEHÄLTER MIT GERIPPTEM BODEN - AUSSENMASS (mm): B=212 T=354 H=200

ART.	Verkaufseinheit	Gr.	Nutzmaß			L	Farbe	CHF
			B mm	T mm	H mm			
FPK0003R0513Z	18	3	184	279	190	11,6		11,50
FPK0003R051LQ	18	3	184	279	190	11,6		11,50
FPK0003R0511Z	18	3	184	279	190	11,6		11,50
FPK0003R0512Y	18	3	184	279	190	11,6		11,50
FPK0003R0514Q	18	3	184	279	190	11,6		11,50



3



BEHÄLTER MIT GERIPPTEM BODEN - AUSSENMASS (mm): B=314 T=500 H=145



ART.	Verkaufseinheit	Gr.	Nutzmaß			L	Farbe	CHF
			B mm	T mm	H mm			
FPK04A2R0513Z	9	4A2	282	420	132	18,3		20,50
FPK04A2R051LQ	9	4A2	282	420	132	18,3		20,50
FPK04A2R0511Z	9	4A2	282	420	132	18,3		20,50
FPK04A2R0512Y	9	4A2	282	420	132	18,3		20,50
FPK04A2R0514Q	9	4A2	282	420	132	18,3		20,50

BEHÄLTER MIT GERIPPTEM BODEN - AUSSENMASS (mm): B=315 T=500 H=200



ART.	Verkaufseinheit	Gr.	Nutzmaß			L	Farbe	CHF
			B mm	T mm	H mm			
FPK0004R0513Z	8	4	283	412	188	25,3		22,00
FPK0004R051LQ	8	4	283	412	188	25,3		22,00
FPK0004R0511Z	8	4	283	412	188	25,3		22,00
FPK0004R0512Y	8	4	283	412	188	25,3		22,00
FPK0004R0514Q	8	4	283	412	188	25,3		22,00

BEHÄLTER MIT GERIPPTEM BODEN - AUSSENMASS (mm): B=315 T=500 H=300



ART.	Verkaufseinheit	Gr.	Nutzmaß			L	Farbe	CHF
			B mm	T mm	H mm			
FPK04A5R0513Z	28	4A5	282	392	288	38		27,50
FPK04A5R051LQ	28	4A5	282	392	288	38		27,50
FPK04A5R0511Z	28	4A5	282	392	288	38		27,50
FPK04A5R0512Y	28	4A5	282	392	288	38		27,50
FPK04A5R0514Q	28	4A5	282	392	288	38		27,50

BEHÄLTER MIT GERIPPTEM BODEN - AUSSENMASS (mm): B=474 T=724 H=300



ART.	Verkaufseinheit	Gr.	Nutzmaß			L	Farbe	CHF
			B mm	T mm	H mm			
FPK0005R0513Z	14	5	432	596	284	83,8		63,00
FPK0005R051LQ	14	5	432	596	284	83,8		63,00
FPK0005R0511Z	14	5	432	596	284	83,8		63,00
FPK0005R0512Y	14	5	432	596	284	83,8		63,00
FPK0005R0514Q	14	5	432	596	284	83,8		63,00

ZUBEHÖRE

Bestellbar ab 15/04/26



FRONT FÜR KASTEN PICKING BOX MYTHOS

ART.	Verkaufs- einheit	geeignet für	Gr.	CHF
FPKF001000096	12	FPK0001R051	1	2,00
FPKF002000096	9	FPK0002R051	2	2,50
FPKF3A2000096	12	FPK03A2R051	3A2	3,00
FPKF003000096	9	FPK0003R051	3	3,00
FPKF4A2000096	9	FPK04A2R051	4A2	3,00
FPKF004000096	8	FPK0004R051	4	4,00
FPKF4A5000096	14	FPK04A5R051	4A5	5,50
FPKF005000096	7	FPK0005R051	5	8,50

Die Front weist einen Sperrmechanismus auf, um zu vermeiden, dass sich die Komponente von der Aufnahme löst, wenn sie offen ist.



STAUBSCHUTZDECKEL FÜR KASTEN PICKING BOX MYTHOS

ART.	Verkaufs- einheit	geeignet für	Gr.	CHF
FPKC001000096	12	FPK0001R051	1	3,00
FPKC002000096	9	FPK0002R051	2	4,50
FPKC003000096	6	FPK0003R051 FPK03A2R051	3/3A2	7,00
FPKC004000096	8	FPK0004R051 FPK04A2R051 FPK04A5R051	4/4A2/4A5	15,00
FPKC005000096	7	FPK0005R051	5	30,00



Der Staubschutzdeckel für Behälter kann zusammen mit der Front installiert werden.



Deckel komplett mit Scharnieren

ZUBEHÖRE

Bestellbar ab 15/04/26

GESCHLITZTER LÄNGSTEILER FÜR KASTEN PICKING BOX MYTHOS

ART.	Verkaufs- einheit	geeignet für	Gr.	CHF
FPKD3A2L05107	12	FPK03A2R051	3A2	4,50
FPKD003L05107	9	FPK0003R051	3	5,50
FPKD4A2L05107	9	FPK04A2R051	4A2	7,50
FPKD004L05107	8	FPK0004R051	4	8,00
FPKD4A5L05107	14	FPK04A5R051	4A5	11,00
FPKD005L05107	7	FPK0005R051	5	14,50

Der geschlitzte Längsteiler wird installiert, indem man ihn in die Rillen im Inneren des Kastens einsetzt.

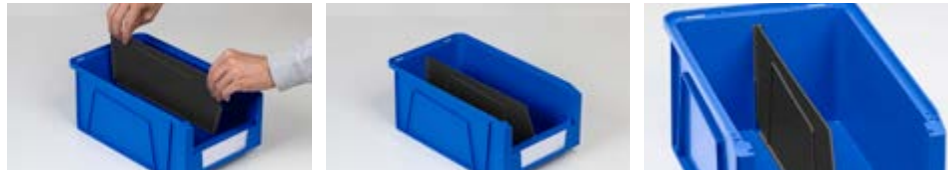
TRAVERSE FÜR KASTEN PICKING BOX MYTHOS

ART.	Verkaufs- einheit	geeignet für	Gr.	CHF
FPKT004000007	8	FPK0004R051 FPK04A2R051 FPK04A5R051	4/4A2/4A5	5,00
FPKT005000007	7	FPK0005R051	5	7,50



Die Traverse ist mit Schrauben im vorderen Teil des Kastens an der Öffnung installiert.

ZUSÄTZLICHE ETIKETTEN FÜR KASTEN PICKING BOX MYTHOS

ART.	Verkaufs- einheit	Anz. Etiketten pro Blatt	geeignet für	Gr.	CHF
FPKE001F00013	10	54	FPK0001R051	1	2,00
FPKE002F00013	10	18	FPK0002R051	2	2,00
FPKE003F00013	10	10	FPK0003R051 FPK03A2R051	3/3A2	2,00
FPKE004F00013	10	7	FPK0004R051 FPK04A2R051 FPK04A5R051	4/4A2/4A5	2,00
FPKE005F00013	10	2	FPK0005R051	5	2,50



REGALKÄSTEN

RK BOX CLASSIC



Die **Kästen RK Box** werden für die Lagerung von Kleinteilen und kleinen Komponenten verwendet und weisen solche Abmessungen auf, dass sie im Inneren der **Regale** aufbewahrt werden können. Die verschiedenen Modelle und Formate können in der Tat in die speziellen Fächer der modularen Regale eingesetzt werden, um ein organisiertes und ordentliches **Lager C-Parts** zu schaffen. Die Stapelung ist durch das Design der oberen Kante und des Bodens gewährleistet und dank der seitlichen Rippen besteht keine Verformung, da das Gewicht längs des gesamten Kastens verteilt ist. RK Box ist mit internen Rillen zum Einsetzen der **Längs- und Querteiler** ausgestattet und ist für einen zusätzlichen praktischen **Staubschutzdeckel** eingerichtet, um den Inhalt vor Schmutz und Staub zu schützen.

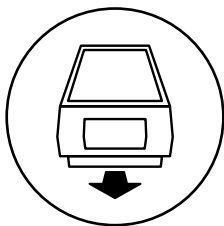

HERAUSZIEHBAR

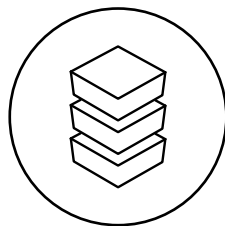

STAPELBAR

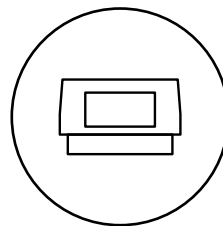

SERIENMÄSSIGE
ETIKETTEN

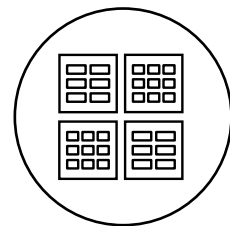

MODULAR

CLASSIC



RK BOX

Die Kästen für Regale zeichnen sich durch Folgendes aus:

1. Führungen mit verstärkten Rändern
2. Abgeschrägte vordere Ecken
3. Etikettenhalter mit serienmäßigen Etiketten
4. Einrichtung für Querteiler
5. Einrichtung für geschlitzten Längsteiler

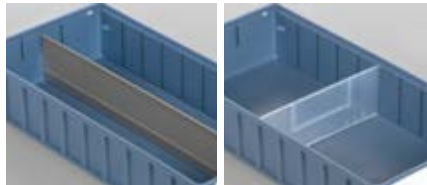

VERSTÄRKTE RÄNDER

Die verstärkten Ränder erlauben die Stapelung des Kastens und vermeiden dessen Verformung aufgrund des Gewichts. Der Boden ist glatt und besitzt spezielle Schienen, um das Gleiten der RK Box in den Führungen der Regale zu erleichtern.

TEILER

Die an den seitlichen und hinteren Wänden vorhandenen Rillen erleichtern das Einsetzen der Längs- und Querteiler zur Organisation des internen Raums.

SICHERUNGSBÜGEL

Der hintere Sicherheitsbügel verhindert das unabsichtliche Herabfallen des Kastens aus dem Regal, wenn er ausgezogen ist.



MODULARES REGAL

Die Kästen RK Box können in den speziellen Regalen aus Stahl mit Böden aufbewahrt werden, um ein organisiertes Magazin zu schaffen. Jeder Boden weist in der Tat spezielle Schlitze auf, an denen die Führungen für das Gleiten der Kästen installiert werden.

UNTERTEILUNG UND SCHUTZ

Geschlitzter Längsteiler

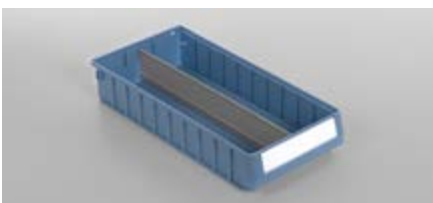

Querteiler



Staubschutzdeckel

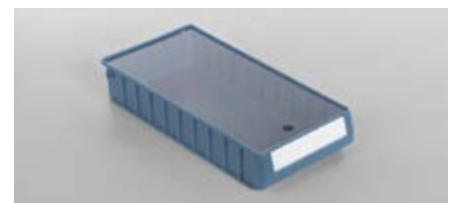

CLASSIC

T= 300 mm



BEHÄLTER MIT GLATTEM BODEN - AUSSENMASS (mm): B=117 T=300 H=90

ART.	Verkaufseinheit	Nutzmaß			L	Farbe	CHF
		B mm	T mm	H mm			
FAXRK3012L0513K	16	92	259	80	2		9,00



BEHÄLTER MIT GLATTEM BODEN - AUSSENMASS (mm): B=156 T=300 H=90

ART.	Verkaufseinheit	Nutzmaß			L	Farbe	CHF
		B mm	T mm	H mm			
FAXRK3016L0513K	12	133	256	80	2,7		10,50



BEHÄLTER MIT GLATTEM BODEN - AUSSENMASS (mm): B=234 T=300 H=90

ART.	Verkaufseinheit	Nutzmaß			L	Farbe	CHF
		B mm	T mm	H mm			
FAXRK3024L0513K	8	208	254	80	4,4		10,50

T= 400 mm



BEHÄLTER MIT GLATTEM BODEN - AUSSENMASS (mm): B=117 T=400 H=90

ART.	Verkaufseinheit	Nutzmaß			L	Farbe	CHF
		B mm	T mm	H mm			
FAXRK4012L0513K	16	92	358	80	2,7		10,50



BEHÄLTER MIT GLATTEM BODEN - AUSSENMASS (mm): B=156 T=400 H=90

ART.	Verkaufseinheit	Nutzmaß			L	Farbe	CHF
		B mm	T mm	H mm			
FAXRK4016L0513K	12	133	356	80	3,8		11,50



BEHÄLTER MIT GLATTEM BODEN - AUSSENMASS (mm): B=234 T=400 H=90

ART.	Verkaufseinheit	Nutzmaß			L	Farbe	CHF
		B mm	T mm	H mm			
FAXRK4024L0513K	8	208	354	80	6		14,50

CLASSIC

T= 500 mm



BEHÄLTER MIT GLATTEM BODEN - AUSSENMASS (mm): B=117 T=500 H=90

ART.	Verkaufseinheit	Nutzmaß			L	Farbe	CHF
		B mm	T mm	H mm			
FAXRK5012L0513K	16	92	456	80	3,5		11,50



BEHÄLTER MIT GLATTEM BODEN - AUSSENMASS (mm): B=156 T=500 H=90

ART.	Verkaufseinheit	Nutzmaß			L	Farbe	CHF
		B mm	T mm	H mm			
FAXRK5016L0513K	12	133	456	80	4,9		12,00



BEHÄLTER MIT GLATTEM BODEN - AUSSENMASS (mm): B=234 T=500 H=90

ART.	Verkaufseinheit	Nutzmaß			L	Farbe	CHF
		B mm	T mm	H mm			
FAXRK5024L0513K	8	208	451	80	7,8		15,50





STAUBSCHUTZDECKEL FÜR KASTEN RK BOX CLASSIC

ART.	Verkaufs- einheit	geeignet für	CHF
FAXRK3P12000096	10	FAXRK3012L051	11,50
FAXRK3P16000096	10	FAXRK3016L051	18,00
FAXRK3P24000096	10	FAXRK3024L051	24,00
FAXRK4P12000096	10	FAXRK4012L051	14,00
FAXRK4P16000096	10	FAXRK4016L051	20,00
FAXRK4P24000096	10	FAXRK4024L051	17,00
FAXRK5P12000096	10	FAXRK5012L051	14,00
FAXRK5P16000096	10	FAXRK5016L051	20,50
FAXRK5P24000096	10	FAXRK5024L051	32,00

Der Staubschutzdeckel ist im oberen Teil des Kastens positioniert und schützt den Inhalt vor Staub und Schmutz.



GESCHLITZTER LÄNGSTEILER FÜR KASTEN RK BOX CLASSIC

ART.	Verkaufs- einheit	geeignet für	CHF
FAXRK30D0L00033	10	FAXRK3016L051 FAXRK3024L051	13,50
FAXRK40D0L00033	10	FAXRK4016L051 FAXRK4024L051	13,50
FAXRK50D0L00033	10	FAXRK5016L051	15,50
FAXRK50D0L10033	10	FAXRK5024L051	14,50

Der geschlitzte Längsteiler wird installiert, indem man ihn in die Rillen im Inneren des Kastens einsetzt.



QUERTEILER FÜR KASTEN RK BOX CLASSIC

ART.	Verkaufs- einheit	geeignet für	CHF
FAXRKD012T05196	10	FAXRK3012L051 FAXRK4012L051 FAXRK5012L051	1,50
FAXRKD016T05196	10	FAXRK3016L051 FAXRK4016L051 FAXRK5016L051	2,00
FAXRKD024T05196	10	FAXRK3024L051 FAXRK4024L051 FAXRK5024L051	2,50

Der Querteiler unterteilt das Innere des Kastens in mehrere Bereiche für die Aufbewahrung von Kleinteilen verschiedener Art. Er wird serienmäßig mit einem Etikett geliefert.



CLASSIC

ZUBEHÖRE

PICKING BOX	RK BOX	EURO BOX	EURO BOX - ESD	VISUAL BOX	MAT
-------------	---------------	----------	----------------	------------	-----



ETIKETTENHALTER FÜR KASTEN RK BOX CLASSIC

ART.	Verkaufs- einheit	geeignet für	CHF
FAXRKE012P00096	50	FAXRK3012L051 FAXRK4012L051 FAXRK5012L051	1,50
FAXRKE016P00096	50	FAXRK3016L051 FAXRK4016L051 FAXRK5016L051	1,50
FAXRKE024P00096	50	FAXRK3024L051 FAXRK4024L051 FAXRK5024L051	1,50

Der Etikettenhalter schützt die Etiketten vor Staub und Schmutz und ist an der Vorderseite des Kastens RK Box eingesetzt.

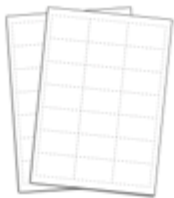

ZUSÄTZLICHE ETIKETTEN FÜR KASTEN RK BOX CLASSIC

ART.	Verkaufs- einheit	Anz. Etiketten pro Blatt	geeignet für	CHF
FAXRKE012F00013	25	15	FAXRK3012L051 FAXRK4012L051 FAXRK5012L051	2,50
FAXRKE016F00013	25	10	FAXRK3016L051 FAXRK4016L051 FAXRK5016L051	2,50
FAXRKE024F00013	25	7	FAXRK3024L051 FAXRK4024L051 FAXRK5024L051	2,50



CLASSIC

PICKING BOX

RK BOX

EURO BOX

EURO BOX - ESD

VISUAL BOX

MAT

T= 300 mm



REGAL MIT 16 KÄSTEN RK BOX CLASSIC

ART.	B mm	T mm	H mm	Anz. Behälter	RAL	CHF
RKBOX3004	500	300	545	16 x FAXRK3012L0513K	7000	420,50

Komplett mit Führungen und hinteren Sicherungen



REGAL MIT 12 KÄSTEN RK BOX CLASSIC

ART.	B mm	T mm	H mm	Anz. Behälter	RAL	CHF
RKBOX3005	500	300	545	12 x FAXRK3016L0513K	7000	413,00

Komplett mit Führungen und hinteren Sicherungen



REGAL MIT 8 KÄSTEN RK BOX CLASSIC

ART.	B mm	T mm	H mm	Anz. Behälter	RAL	CHF
RKBOX3006	500	300	545	8 x FAXRK3024L0513K	7000	322,00

Komplett mit Führungen und hinteren Sicherungen

T= 400 mm



REGAL MIT 16 KÄSTEN RK BOX CLASSIC

ART.	B mm	T mm	H mm	Anz. Behälter	RAL	CHF
RKBOX4004	500	400	545	16 x FAXRK4012L0513K	7000	473,00

Komplett mit Führungen und hinteren Sicherungen



REGAL MIT 12 KÄSTEN RK BOX CLASSIC

ART.	B mm	T mm	H mm	Anz. Behälter	RAL	CHF
RKBOX4005	500	400	545	12 x FAXRK4016L0513K	7000	452,50

Komplett mit Führungen und hinteren Sicherungen



REGAL MIT 8 KÄSTEN RK BOX CLASSIC

ART.	B mm	T mm	H mm	Anz. Behälter	RAL	CHF
RKBOX4006	500	400	545	8 x FAXRK4024L0513K	7000	380,50

Komplett mit Führungen und hinteren Sicherungen

CLASSIC

PICKING BOX

RK BOX

EURO BOX

EURO BOX - ESD

VISUAL BOX

MAT

T= 500 mm



REGAL MIT 16 KÄSTEN RK BOX CLASSIC

ART.	B mm	T mm	H mm	Anz. Behälter	RAL	CHF
RKBOX5004	500	500	545	16 x FAXRK5012L0513K	7000	504,00

Komplett mit Führungen und hinteren Sicherungen



REGAL MIT 12 KÄSTEN RK BOX CLASSIC

ART.	B mm	T mm	H mm	Anz. Behälter	RAL	CHF
RKBOX5005	500	500	545	12 x FAXRK5016L0513K	7000	474,50

Komplett mit Führungen und hinteren Sicherungen



REGAL MIT 8 KÄSTEN RK BOX CLASSIC

ART.	B mm	T mm	H mm	Anz. Behälter	RAL	CHF
RKBOX5006	500	500	545	8 x FAXRK5024L0513K	7000	405,50

Komplett mit Führungen und hinteren Sicherungen



KOMPONENTEN FÜR REGALE FÜR RK BOX CLASSIC



LEERES REGAL

ART.	B mm	T mm	H mm	Anz. Böden	RAL	CHF
FRKBX30S30001	500	300	545	3	7000	185,50
FRKBX40S30001	500	400	545	3	7000	211,00
FRKBX50S30001	500	500	545	3	7000	229,00



KIT 4 FÜHRUNGEN FÜR REGAL

ART.	für Regal T mm	Endbearbeitung	CHF
FRKBX30KG0499	300	Verzinkt	14,50
FRKBX40KG0499	400	Verzinkt	15,50
FRKBX50KG0499	500	Verzinkt	14,50



KIT HINTERE SICHERUNGEN FÜR KÄSTEN RK BOX CLASSIC

ART.	Anz. Sicherungen	geeignet für	Endbearbeitung	CHF
FRKBX00KS1699	16	FAXRK3012L051 FAXRK4012L051 FAXRK5012L051	Verzinkt	47,50
FRKBX00KS1299	12	FAXRK3016L051 FAXRK4016L051 FAXRK5016L051	Verzinkt	72,50
FRKBX00KS0899	8	FAXRK3024L051 FAXRK4024L051 FAXRK5024L051	Verzinkt	38,00

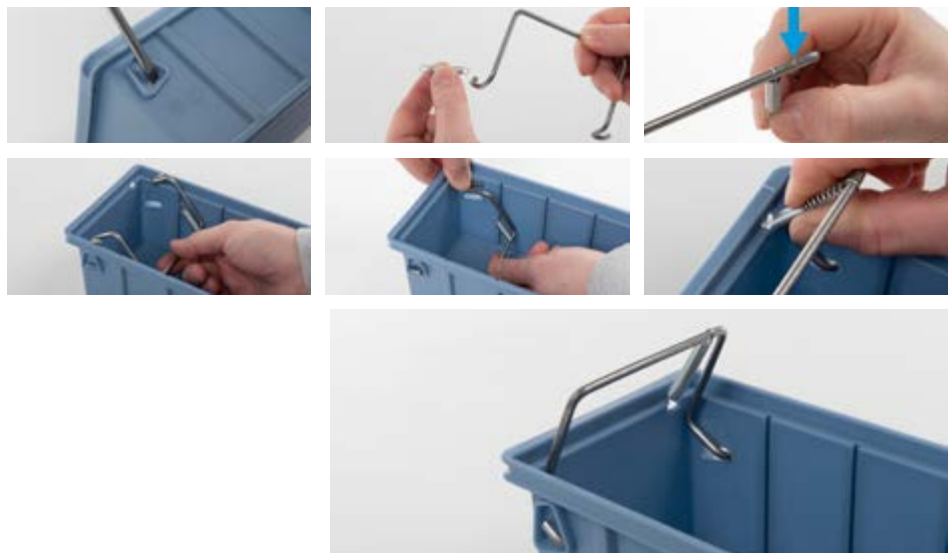



Die modulare Struktur ermöglicht das Stapeln von Regalen mit der gleichen Tiefe oder mit abnehmender Tiefe.

Jedes Regal weist in der Tat Zungen im oberen Teil auf, um die verschiedenen Module auf stabile und sichere Art zu stapeln.



 RAL 7000

 VERZINKT

BEHÄLTER EURO

EURO BOX CLASSIC



Die **Euro Box** wird normalerweise für die Organisation von Lagern und vor allem in den Bereichen Vertrieb und Logistik verwendet. Diese Kästen weisen in der Tat Abmessungen auf, die mit den **Euro pallet** zur Optimierung der Ladung während des Transports kompatibel sind. Euro Box ist in verschiedenen Varianten, je nach gewählter Typologie von Griff (geschlossen, offen, Muschelgriff) oder Boden (glatt oder verstärkt) verfügbar. Die verstärkten Ränder machen die gesamte Struktur solider und robuster und ermöglichen die Stapelung von mehr Kästen, sowohl mit als auch ohne Deckel. Einsatzkästen und Schlitztrennwände aus Polypropylen sind für die interne Unterteilung des Behälters und für eine bessere Verwaltung des zu lagernden Materials verfügbar.

Die **Euro Box ESD** sind aus leitfähigem Polypropylen für den Einsatz in Umgebungen erstellt, in denen die Gefahr von elektrostatischen Entladungen besteht.

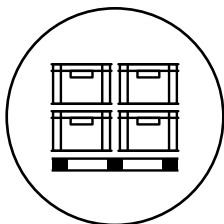

**MIT EUROPALLET
KOMPATIBLE
ABMESSUNGEN**

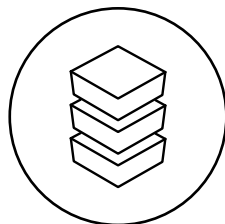

STAPELBAR

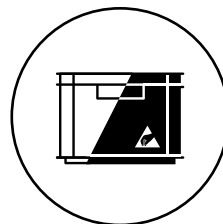

**POLYPROPYLEN
ODER
POLYPROPYLEN
ESD**

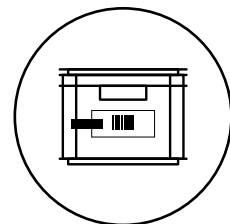

**BREITE PALETTE
AN ZUBEHÖREN**

CLASSIC



EURO BOX

Die Kästen zeichnen sich durch Folgendes aus:

1. Verstärkte Wände
2. Einrichtung für Deckel
3. Griffe (offen, geschlossen oder Muschelgriff)
4. Glatte oder verstärkte Boden



VERSTÄRKTE RÄNDER

Die verstärkten Ränder festigen die gesamte Struktur und machen sie im Falle der Stapelung widerstandsfähig gegen schwere Lasten. Diese kann auch bei Vorhandensein eines Scharnierdeckels erfolgen.

GRIFFE

Außer den herkömmlichen geschlossenen oder offenen Griffen ist Euro Box auch mit Muschelgriff verfügbar.

BODEN

Die Kästen Euro Box sind mit glattem oder verstärktem Boden für eine höhere Tragfähigkeit verfügbar.



POLYPROPYLEN ESD

Die Euro Box aus Polypropylen ESD können für die Aufbewahrung und den Transport von elektronischen Produkten eingesetzt werden, da sie den Inhalt vor möglichen elektrostatischen Ladungen schützt.



PERSONALISIERTE KENNZEICHNUNG

Auf Anfrage können die Kästen Euro Box mit dem Namen und dem Firmenlogo gekennzeichnet werden.

UNTERTEILUNG UND SCHUTZ

Einsatzkästen 400x300



Einsatzkästen 600x400



Schlitztrennwände



Etikettenhalter



Verschluss



CLASSIC

PICKING BOX	RK BOX	EURO BOX	EURO BOX - ESD	VISUAL BOX	MAT
-------------	--------	-----------------	----------------	------------	-----

DECKEL

300x200 mm



SCHARNIERDECKEL

ART.	B mm	T mm	H mm	Farbe	CHF
FAXEB32C0005137	300	200	22		5,00

400x300 mm



SCHARNIERDECKEL

ART.	B mm	T mm	H mm	Farbe	CHF
FAXEB43C0005137	400	300	22		8,50

600x400 mm



SCHARNIERDECKEL

ART.	B mm	T mm	H mm	Farbe	CHF
FAXEB64C0005137	600	400	22		15,50

300x200 mm



BEHÄLTER MIT GLATTEM BODEN - AUSSENMASS (mm): B=300 T=200 H=120

ART.	Gr.	Nutzmaß				Farbe	CHF
		B mm	T mm	H mm			
FAXEB3212L15137	3212	260	160	117	4,9		9,00



BEHÄLTER MIT GLATTEM BODEN - AUSSENMASS (mm): B=300 T=200 H=147

ART.	Gr.	Nutzmaß				Farbe	CHF
		B mm	T mm	H mm			
FAXEB3215L15137	3215	260	160	145	6		10,50



BEHÄLTER MIT GLATTEM BODEN - AUSSENMASS (mm): B=300 T=200 H=220

ART.	Gr.	Nutzmaß				Farbe	CHF
		B mm	T mm	H mm			
FAXEB3222L15137	3222	260	160	218	9,1		12,00



CLASSIC

400x300 mm

PICKING BOX	RK BOX	EURO BOX	EURO BOX - ESD	VISUAL BOX	MAT
-------------	--------	-----------------	----------------	------------	-----

BEHÄLTER MIT GLATTEM BODEN - AUSSENMASS (mm): B=400 T=300 H=120



ART.	Gr.	Nutzmaß			L	Farbe	CHF
		B mm	T mm	H mm			
FAXEB4312L15137	4312	360	258	118	11	■	14,00



BEHÄLTER MIT GLATTEM BODEN - AUSSENMASS (mm): B=400 T=300 H=170



ART.	Gr.	Nutzmaß			L	Farbe	CHF
		B mm	T mm	H mm			
FAXEB4317L05137	4317	358	258	168	15,5	■	16,00



BEHÄLTER MIT GLATTEM BODEN - AUSSENMASS (mm): B=400 T=300 H=220



ART.	Gr.	Nutzmaß			L	Farbe	CHF
		B mm	T mm	H mm			
FAXEB4322L05137	4322	358	258	217	19,9	■	21,00



BEHÄLTER MIT GLATTEM BODEN - AUSSENMASS (mm): B=400 T=300 H=220



ART.	Gr.	Nutzmaß			L	Farbe	CHF
		B mm	T mm	H mm			
FAXEB4322L25137	4322	358	258	217	19,9	■	21,00



KASTEN MIT VERSTÄRKTEM BODEN - AUSSENMASS (mm): B=400 T=300 H=220

ART.	Gr.	Nutzmaß			L	Farbe	CHF
		B mm	T mm	H mm			
FAXEB4322R25137	4322	358	258	205	18,9	■	28,00



-  GLATTER BODEN
-  VERSTÄRKTER BODEN
-  GESCHLOSSENE WÄNDE
-  MUSCHELGRIFFE
-  GESCHLOSSENE GRIFFE
-  OFFENE GRIFFE
-  VOLUMEN

CLASSIC

400x300 mm

PICKING BOX	RK BOX	EURO BOX	EURO BOX - ESD	VISUAL BOX	MAT
-------------	--------	-----------------	----------------	------------	-----

BEHÄLTER MIT GLATTEM BODEN - AUSSENMASS (mm): B=400 T=300 H=270



ART.	Gr.	Nutzmaß			L	Farbe	CHF
		B mm	T mm	H mm			
FAXEB4327L05137	4327	358	256	267	24,3	■	28,50



BEHÄLTER MIT GLATTEM BODEN - AUSSENMASS (mm): B=400 T=300 H=270



ART.	Gr.	Nutzmaß			L	Farbe	CHF
		B mm	T mm	H mm			
FAXEB4327L25137	4327	358	256	267	24,3	■	28,50



BEHÄLTER MIT GLATTEM BODEN - AUSSENMASS (mm): B=400 T=300 H=320



ART.	Gr.	Nutzmaß			L	Farbe	CHF
		B mm	T mm	H mm			
FAXEB4332L05137	4332	358	256	316	29	■	32,00



BEHÄLTER MIT GLATTEM BODEN - AUSSENMASS (mm): B=400 T=300 H=320



ART.	Gr.	Nutzmaß			L	Farbe	CHF
		B mm	T mm	H mm			
FAXEB4332L25137	4332	358	256	316	29	■	32,00



KASTEN MIT VERSTÄRKTEM BODEN - AUSSENMASS (mm): B=400 T=300 H=320



ART.	Gr.	Nutzmaß			L	Farbe	CHF
		B mm	T mm	H mm			
FAXEB4332R25137	4332	358	256	305	28	■	33,50



CLASSIC

600x400 mm

PICKING BOX	RK BOX	EURO BOX	EURO BOX - ESD	VISUAL BOX	MAT
-------------	--------	-----------------	----------------	------------	-----

BEHÄLTER MIT GLATTEM BODEN - AUSSENMASS (mm): B=600 T=400 H=75



ART.	Gr.	Nutzmaß			L	Farbe	CHF
		B mm	T mm	H mm			
FAXEB6408L05137	6408	555	355	72	14,2	■	20,50



BEHÄLTER MIT GLATTEM BODEN - AUSSENMASS (mm): B=600 T=400 H=120



ART.	Gr.	Nutzmaß			L	Farbe	CHF
		B mm	T mm	H mm			
FAXEB6412L15137	6412	555	358	115	22,8	■	23,50



BEHÄLTER MIT GLATTEM BODEN - AUSSENMASS (mm): B=600 T=400 H=150



ART.	Gr.	Nutzmaß			L	Farbe	CHF
		B mm	T mm	H mm			
FAXEB6415L05137	6415	553	353	145	28,3	■	28,00



BEHÄLTER MIT GLATTEM BODEN - AUSSENMASS (mm): B=600 T=400 H=150



ART.	Gr.	Nutzmaß			L	Farbe	CHF
		B mm	T mm	H mm			
FAXEB6415L25137	6415	553	353	145	28,3	■	28,00



BEHÄLTER MIT GLATTEM BODEN - AUSSENMASS (mm): B=600 T=400 H=170



ART.	Gr.	Nutzmaß			L	Farbe	CHF
		B mm	T mm	H mm			
FAXEB6417L05137	6417	555	355	165	32,5	■	27,00



BEHÄLTER MIT GLATTEM BODEN - AUSSENMASS (mm): B=600 T=400 H=170



ART.	Gr.	Nutzmaß			L	Farbe	CHF
		B mm	T mm	H mm			
FAXEB6417L25137	6417	555	355	165	32,5	■	27,00



-  GLATTER BODEN
-  VERSTÄRKTER BODEN
-  GESCHLOSSENE WÄNDE
-  MUSCHELGRIFFE
-  GESCHLOSSENE GRIFFE
-  OFFENE GRIFFE
-  VOLUMEN

CLASSIC

600x400 mm

PICKING BOX	RK BOX	EURO BOX	EURO BOX - ESD	VISUAL BOX	MAT
-------------	--------	-----------------	----------------	------------	-----



BEHÄLTER MIT GLATTEM BODEN - AUSSENMASS (mm): B=600 T=400 H=220

ART.	Gr.	Nutzmaß			L	Farbe	CHF
		B mm	T mm	H mm			
FAXEB6422L05137	6422	555	358	217	43,1	■	31,00



BEHÄLTER MIT GLATTEM BODEN - AUSSENMASS (mm): B=600 T=400 H=220

ART.	Gr.	Nutzmaß			L	Farbe	CHF
		B mm	T mm	H mm			
FAXEB6422L25137	6422	555	358	217	43,1	■	31,00



BEHÄLTER MIT GLATTEM BODEN - AUSSENMASS (mm): B=600 T=400 H=236

ART.	Gr.	Nutzmaß			L	Farbe	CHF
		B mm	T mm	H mm			
FAXEB6424L05137	6424	555	357	231	45,8	■	34,50



BEHÄLTER MIT GLATTEM BODEN - AUSSENMASS (mm): B=600 T=400 H=236

ART.	Gr.	Nutzmaß			L	Farbe	CHF
		B mm	T mm	H mm			
FAXEB6424L25137	6424	555	357	231	45,8	■	34,50



BEHÄLTER MIT GLATTEM BODEN - AUSSENMASS (mm): B=600 T=400 H=280

ART.	Gr.	Nutzmaß			L	Farbe	CHF
		B mm	T mm	H mm			
FAXEB6428L05137	6428	553	355	277	54,4	■	40,00



BEHÄLTER MIT GLATTEM BODEN - AUSSENMASS (mm): B=600 T=400 H=280

ART.	Gr.	Nutzmaß			L	Farbe	CHF
		B mm	T mm	H mm			
FAXEB6428L25137	6428	553	355	277	54,4	■	40,00



CLASSIC

600x400 mm

PICKING BOX	RK BOX	EURO BOX	EURO BOX - ESD	VISUAL BOX	MAT
-------------	--------	-----------------	----------------	------------	-----

BEHÄLTER MIT GLATTEM BODEN - AUSSENMASS (mm): B=600 T=400 H=320

ART.	Gr.	Nutzmaß			L	Farbe	CHF
		B mm	T mm	H mm			
FAXEB6432L05137	6432	551	352	318	60,3	■	41,50



BEHÄLTER MIT GLATTEM BODEN - AUSSENMASS (mm): B=600 T=400 H=320

ART.	Gr.	Nutzmaß			L	Farbe	CHF
		B mm	T mm	H mm			
FAXEB6432L25137	6432	554	354	317	60,3	■	41,50



KASTEN MIT VERSTÄRKTEM BODEN - AUSSENMASS (mm): B=600 T=400 H=320

ART.	Gr.	Nutzmaß			L	Farbe	CHF
		B mm	T mm	H mm			
FAXEB6432R25137	6432	552	352	306	58,5	■	47,50



BEHÄLTER MIT GLATTEM BODEN - AUSSENMASS (mm): B=600 T=400 H=423

ART.	Gr.	Nutzmaß			L	Farbe	CHF
		B mm	T mm	H mm			
FAXEB6442L05137	6442	555	355	420	82,8	■	56,00



BEHÄLTER MIT GLATTEM BODEN - AUSSENMASS (mm): B=600 T=400 H=423

ART.	Gr.	Nutzmaß			L	Farbe	CHF
		B mm	T mm	H mm			
FAXEB6442L25137	6442	555	355	420	82,8	■	56,00



KASTEN MIT VERSTÄRKTEM BODEN - AUSSENMASS (mm): B=600 T=400 H=418

ART.	Gr.	Nutzmaß			L	Farbe	CHF
		B mm	T mm	H mm			
FAXEB6442R25137	6442	555	355	400	78,8	■	60,50



					
GLATTER BODEN	VERSTÄRKTER BODEN	GESCHLOSSENE WÄNDE	GESCHLOSSENE GRIFFE	OFFENE GRIFFE	VOLUMEN

CLASSIC

PICKING BOX

RK BOX

EURO BOX

EURO BOX - ESD

VISUAL BOX

MAT

800x600 mm



KASTEN MIT MODULAREM BODEN - AUSSENMASS (mm): B=800 T=600 H=320

ART.	Gr.	Nutzmaß			L	Farbe	CHF
		B mm	T mm	H mm			
FAXEB8632M25137	8632	753	552	297	123,4	■	83,00



⚠ Dieses Modell besitzt Griffe auf allen Seiten

EINSATZKÄSTEN FÜR KÄSTEN 400x300 mm

SCHEMA UNTERTEILUNGEN

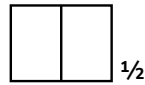

EINSATZKASTEN FÜR KASTEN EURO BOX - AUSSENMASS (mm): B=250 T=175 H=95

ART.	Unterteilung	Nutzmaß			L	Farbe	CHF
		B mm	T mm	H mm			
FAXEB43S0025137	1/2	242	158	88	3,3	■	12,50



Beispiel von Unterteilung der Kästen Euro Box 400x300 mm mit Einsatzkästen (2 x FAXEB43S0025137)



Beispiel von Unterteilung der Kästen Euro Box 600x400 mm mit Einsatzkästen (1 x FAXEB64S1085137, 2 x FAXEB64S0165137, 1 x FAXEB64S0047137, 2 x FAXEB64S0085137, 1 x FAXEB64S1045137)

EINSATZKÄSTEN FÜR KÄSTEN 600x400 mm

SCHEMA UNTERTEILUNGEN

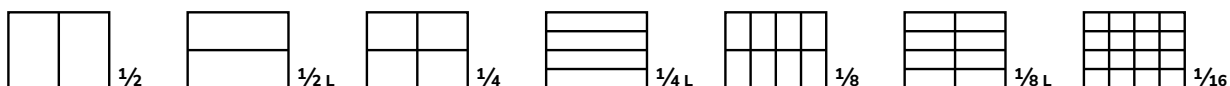

EINSATZKASTEN FÜR KASTEN EURO BOX - AUSSENMASS (mm): B=550 T=174 H=110



ART.	Unterteilung	Nutzmaß			L	Farbe	CHF
		B mm	T mm	H mm			
FAXEB64S0027137	1/2	544	168	105	9,6		28,50

EINSATZKASTEN FÜR KASTEN EURO BOX - AUSSENMASS (mm): B=550 T=87 H=110



ART.	Unterteilung	Nutzmaß			L	Farbe	CHF
		B mm	T mm	H mm			
FAXEB64S0047137	1/4	544	81	105	4,6		22,00

EINSATZKASTEN FÜR KASTEN EURO BOX - AUSSENMASS (mm): B=137 T=174 H=110



ART.	Unterteilung	Nutzmaß			L	Farbe	CHF
		B mm	T mm	H mm			
FAXEB64S0085137	1/8	131	168	105	2,3		8,00

EINSATZKASTEN FÜR KASTEN EURO BOX - AUSSENMASS (mm): B=137 T=87 H=110



ART.	Unterteilung	Nutzmaß			L	Farbe	CHF
		B mm	T mm	H mm			
FAXEB64S0165137	1/16	132	82	105	1,1		5,50

EINSATZKASTEN FÜR KASTEN EURO BOX - AUSSENMASS (mm): B=274 T=350 H=110



ART.	Unterteilung	Nutzmaß			L	Farbe	CHF
		B mm	T mm	H mm			
FAXEB64S1025137	1/2	268	344	105	9,7		22,00

EINSATZKASTEN FÜR KASTEN EURO BOX - AUSSENMASS (mm): B=274 T=174 H=110



ART.	Unterteilung	Nutzmaß			L	Farbe	CHF
		B mm	T mm	H mm			
FAXEB64S1045137	1/4	268	168	105	4,7		12,00

EINSATZKASTEN FÜR KASTEN EURO BOX - AUSSENMASS (mm): B=274 T=87 H=110



ART.	Unterteilung	Nutzmaß			L	Farbe	CHF
		B mm	T mm	H mm			
FAXEB64S1085137	1/8	268	82	105	2,3		9,50

ETIKETTENHALTER FÜR EINSATZKASTEN



ART.	B mm	T mm	H mm	CHF
FAXEB00PE010096	74	9	104	14,50



MODULARER BODEN





OFFENE GRIFFE



VOLUMEN

WAGEN MIT ROLLEN FÜR KASTEN EURO BOX 600X400

ART.	B mm	T mm	H mm		Farbe	CHF
FAXEB64R0006103	620	420	170	250		166,00
FAXEB64R0006104	620	420	170	250		166,00



SCHLITZTRENNWAND AUS POLYPROPYLEN FÜR KASTEN EURO BOX 600X400

ART.	B mm	T mm	H mm	Farbe	CHF
FAXEB4D10005137	352	4	100		3,00



SCHLITZTRENNWAND AUS POLYPROPYLEN FÜR KASTEN EURO BOX 600X400

ART.	B mm	T mm	H mm	Farbe	CHF
FAXEB6D10005137	552	4	100		4,00

Die Schlitztrennwände besitzen ein Stecksystem für die modulare und flexible Unterteilung des Innenraums des Kastens.



CLIP ETIKETTENHALTER FÜR KASTEN EURO BOX

ART.	B mm	T mm	H mm	Endbearbeitung	CHF
FAXEB00PE000099	84	13	20	Verzinkt	3,00



Der Etikettenhalter ist an den Rippen des Kastens installiert.



SCHNAPPHAKEN FÜR DECKEL EURO BOX

ART.	B mm	T mm	H mm	CHF
FAXEBSCC0000013	32	8	26	1,00



In die Löcher des Deckels und des Rands des Kastens eingesetzt, blockiert er den Deckel und verhindert seine unbeabsichtigte Öffnung.





TRAGKRAFT



VERZINKT

CLASSIC

400x300 mm



SCHARNIERDECKEL ESD

ART.	B mm	T mm	H mm	Farbe	CHF
FAXEB43C0005207	400	300	22	■	12,50



KASTEN ESD MIT GLATTEM BODEN - AUSSENMASS (mm): B=400 T=300 H=220

ART.	Gr.	Nutzmaß			L	Farbe	CHF
		B mm	T mm	H mm			
FAXEB4322L05207	4322	358	258	217	19,9	■	41,00



600x400 mm



SCHARNIERDECKEL ESD

ART.	B mm	T mm	H mm	Farbe	CHF
FAXEB64C0005207	600	400	22	■	24,00



KASTEN ESD MIT GLATTEM BODEN - AUSSENMASS (mm): B=600 T=400 H=75

ART.	Gr.	Nutzmaß			L	Farbe	CHF
		B mm	T mm	H mm			
FAXEB6408L05207	6408	555	355	72	14,2	■	40,50



KASTEN ESD MIT GLATTEM BODEN - AUSSENMASS (mm): B=600 T=400 H=120

ART.	Gr.	Nutzmaß			L	Farbe	CHF
		B mm	T mm	H mm			
FAXEB6412L15207	6412	555	358	115	22,8	■	48,00





KASTEN ESD MIT GLATTEM BODEN - AUSSENMASS (mm): B=600 T=400 H=220

ART.	Gr.	Nutzmaß			L	Farbe	CHF
		B mm	T mm	H mm			
FAXEB6422L05207	6422	555	358	217	43,1	■	76,50





WAGEN ESD MIT ROLLEN FÜR KASTEN EURO BOX 600X400

ART.	B mm	T mm	H mm		Farbe	CHF
FAXEB64R0006207	620	420	170	250		474,00



SCHIEBEHAKEN AUS LEITFÄHIGEM POLYPROPYLEN FÜR DECKEL EURO BOX

ART.	B mm	T mm	H mm	CHF
FAXEBSMC0005207	44	9	24	1,00



KLARSICHTMAGAZINE

VISUAL BOX CLASSIC



Visual Box ist ein modulares System von **Kleinteilekästen**, das sich durch transparente Schubladen mit **Kippöffnung** auszeichnet. Jeder Schubladenschrank besteht aus zwei Elementen: ein robuster und widerstandsfähiger Körper aus Styropor und eine variable Anzahl von bruchfesten Schubladen aus transparentem Styrol-Copolymer. Die Transparenz und die Art der Öffnung letzterer **erleichtert die Sicht und den Auszug des gelagerten Inhalts**. Unabhängig von der Anzahl der gewählten Schubladen weisen die verschiedenen Modelle von Visual Box die gleiche Breite auf, um sie **stapeln** zu können und modulare und zu jedem Zeitpunkt erweiterbare Magazine für Kleinteile zu schaffen. Diese Lösungen können in vielfache Einrichtungen, wie Bänke oder Schwenkarme, integriert oder auf Rahmen installiert werden, um Regale für Kleinteile an der Wand zu schaffen.

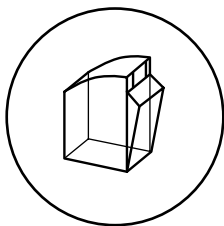

TRANSPARENTESCHUBLADEN MIT KLAPPÖFFNUNG

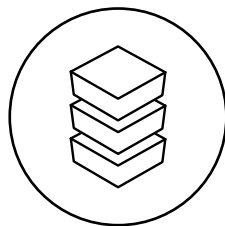

STAPELBAR UND KOMPATIBEL

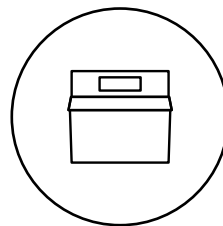

SERIENMÄSSIGE ETIKETTEN

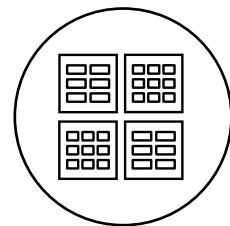

MODULAR

CLASSIC



VISUAL BOX

Die Schubladenschränke für Kleinteile mit Schubladen mit Klappöffnung zeichnen sich durch Folgendes aus:

1. Transparente Schublade
2. Klappöffnung
3. Etikettenhalter mit Etiketten
4. Haken für Stapelung



HOHE SICHTBARKEIT

Die Schubladen aus transparentem Styrol-Copolymer sind bruchfest und erleichtern die Sicht und die Identifizierung des Inhalts jeder Visual Box.



GRIFF MIT ETIKETTEN

Alle Schubladen verfügen über einen Etikettenhalter im oberen Teil, um den Inhalt zu katalogisieren. Auf der Vorderseite ist ein Griff zur ergonomischen Öffnung der Schublade vorhanden.

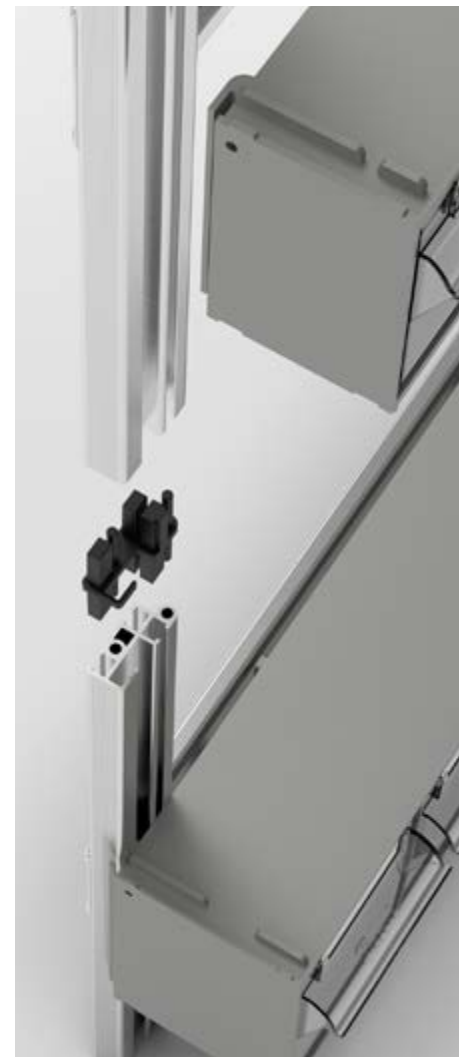

RAHMEN FÜR VISUAL BOX

Die Rahmen für Visual Box mit 500 mm Höhe sind mit einem speziellen patentierten Stecksystem stapelbar, um modulare Magazine mit maximaler Höhe von 2000 mm zu schaffen, auf denen verschiedene Visual Box Schubladenschränke organisiert werden können.



STAPELBAR

Der im oberen Teil der Visual Box installierte Haken ermöglicht die Stapelung jedes Moduls auf stabile und sichere Art.

Im Falle der Stapelung von Visual Box mit verschiedenen Tiefen, kann die Installation des Schubladenschanks mit geringerer Tiefe auf der Vorder- oder Rückseite erfolgen.



SCHUBLADENSCHRANK VISUAL BOX MIT 9 SCHUBLADEN

AUSSENMASS (mm): B=600 T=68 H=78



ART.	Verkaufseinheit	Schubladen				Farbe	CHF
		Anz.	B mm	T mm	H mm		
FAXVBCH00900001	1	9	56	43	47	■	24,00

SCHUBLADENSCHRANK VISUAL BOX MIT 6 SCHUBLADEN

AUSSENMASS (mm): B=600 T=96 H=112



ART.	Verkaufseinheit	Schubladen				Farbe	CHF
		Anz.	B mm	T mm	H mm		
FAXVBCH00600001	1	6	88	65	70	■	28,00

SCHUBLADENSCHRANK VISUAL BOX MIT 5 SCHUBLADEN

AUSSENMASS (mm): B=600 T=140 H=168



ART.	Verkaufseinheit	Schubladen				Farbe	CHF
		Anz.	B mm	T mm	H mm		
FAXVBCH00500001	1	5	108	98	107	■	44,50

SCHUBLADENSCHRANK VISUAL BOX MIT 4 SCHUBLADEN

AUSSENMASS (mm): B=600 T=178 H=206



ART.	Verkaufseinheit	Schubladen				Farbe	CHF
		Anz.	B mm	T mm	H mm		
FAXVBCH00400001	1	4	138	127	134	■	62,00

SCHUBLADENSCHRANK VISUAL BOX MIT 3 SCHUBLADEN

AUSSENMASS (mm): B=600 T=210 H=242



ART.	Verkaufseinheit	Schubladen				Farbe	CHF
		Anz.	B mm	T mm	H mm		
FAXVBCH00300001	1	3	180	145	161	■	75,50

SICHERUNG FÜR SCHUBLADENSCHRANK VISUAL BOX



ART.	geeignet für	CHF
FAXVBCHL0900099	FAXVBCH009000	4,00
FAXVBCHL0600099	FAXVBCH006000	4,00
FAXVBCHL0500099	FAXVBCH005000	4,00
FAXVBCHL0400099	FAXVBCH004000	4,00
FAXVBCHL0300099	FAXVBCH003000	4,00



WAND-RAHMEN FÜR VISUAL BOX SCHUBLADENSCHRÄNKE

ART.	B mm	T mm	H mm	Material	CHF
FVB100TEL0000	602	22	1000	Aluminium	113,00
FVB150TEL0000	602	22	1500	Aluminium	127,50
FVB200TEL0000	602	22	2000	Aluminium	147,00



SOCKEL FÜR WANDTRAGRAHMEN VISUAL BOX

ART.	B mm	T mm	H mm	RAL	CHF
FVB100BAS0001	604	322	100	7000	73,00



MODULARER UND STAPELBARER RAHMEN FÜR VISUAL BOX SCHUBLADENSCHRÄNKE

ART.	B mm	T mm	H mm	Material	CHF
FVB050TEL0000	602	22	500	Aluminium	59,50

ART. FVB050TEL0000 x2
H= 1000



ART. FVB050TEL0000 x3
H= 1500



ART. FVB050TEL0000 x4
H= 2000



TRAVERSE FÜR WAND MIT SICHERUNGSBÜGEL VISUAL BOX

ART.	B mm	T mm	H mm	Endbearbeitung	CHF
FVB090TRA0099	601	42	88	Verzinkt	20,50

Ermöglicht die hängende Befestigung vom Boden der Regale mit Höhe 500 und 1000 mm.



CLASSIC

H= 500 mm

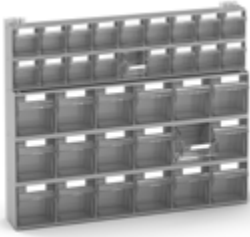

REGALE MIT 36 SCHUBLADEN VISUAL BOX
AUSSENMASS (mm): B=602 T=114 H=500

ART.	Beschreibung	Farbe	CHF
FVB00101	1 x FVB050TEL0000 2 x FAXVBCH00900001 3 x FAXVBCH00600001		196,50



REGALE MIT 23 SCHUBLADEN VISUAL BOX
AUSSENMASS (mm): B=602 T=157 H=500

ART.	Beschreibung	Farbe	CHF
FVB00201	1 x FVB050TEL0000 3 x FAXVBCH00600001 1 x FAXVBCH00500001		193,00

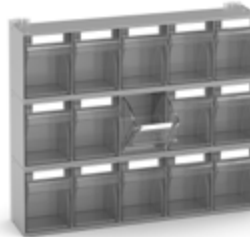

REGALE MIT 15 SCHUBLADEN VISUAL BOX
AUSSENMASS (mm): B=602 T=157 H=500

ART.	Beschreibung	Farbe	CHF
FVB00301	1 x FVB050TEL0000 3 x FAXVBCH00500001		198,00

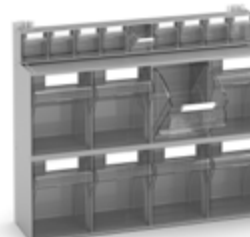

REGALE MIT 17 SCHUBLADEN VISUAL BOX
AUSSENMASS (mm): B=602 T=190 H=500

ART.	Beschreibung	Farbe	CHF
FVB00401	1 x FVB050TEL0000 1 x FAXVBCH00900001 2 x FAXVBCH00400001		212,50

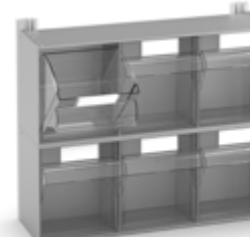

REGALE MIT 6 SCHUBLADEN VISUAL BOX
AUSSENMASS (mm): B=602 T=225 H=500

ART.	Beschreibung	Farbe	CHF
FVB00501	1 x FVB050TEL0000 2 x FAXVBCH00300001		216,00

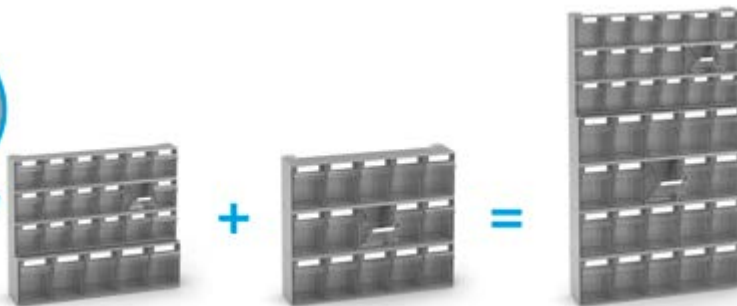

Die Regale von 500 mm Höhe sind stapelbar, um Strukturen mit verschiedener Höhe zu schaffen (1000, 1500 oder 2000 mm).

H= 1000 mm



REGALE MIT 72 SCHUBLADEN VISUAL BOX
 ABM. (mm): B=602 T=114 H=1000

ART.	Beschreibung	CHF
VISUAL001	2 x FVB00101	393,00



REGALE MIT 38 SCHUBLADEN VISUAL BOX
 ABM. (mm): B=602 T=157 H=1000

ART.	Beschreibung	CHF
VISUAL002	1 x FVB00201 1 x FVB00301	391,00

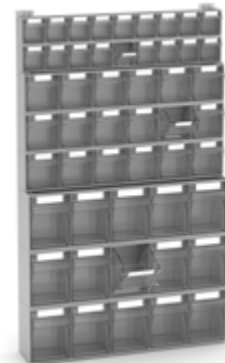

REGALE MIT 51 SCHUBLADEN VISUAL BOX
 ABM. (mm): B=602 T=157 H=1000

ART.	Beschreibung	CHF
VISUAL003	1 x FVB00101 1 x FVB00301	394,50



REGALE MIT 30 SCHUBLADEN VISUAL BOX
 ABM. (mm): B=602 T=157 H=1000

ART.	Beschreibung	CHF
VISUAL004	2 x FVB00301	396,00

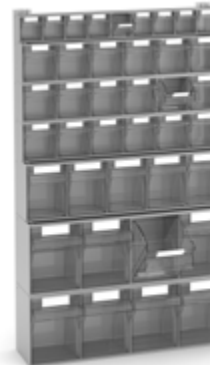

REGALE MIT 40 SCHUBLADEN VISUAL BOX
 ABM. (mm): B=602 T=190 H=1000

ART.	Beschreibung	CHF
VISUAL005	1 x FVB00201 1 x FVB00401	405,50

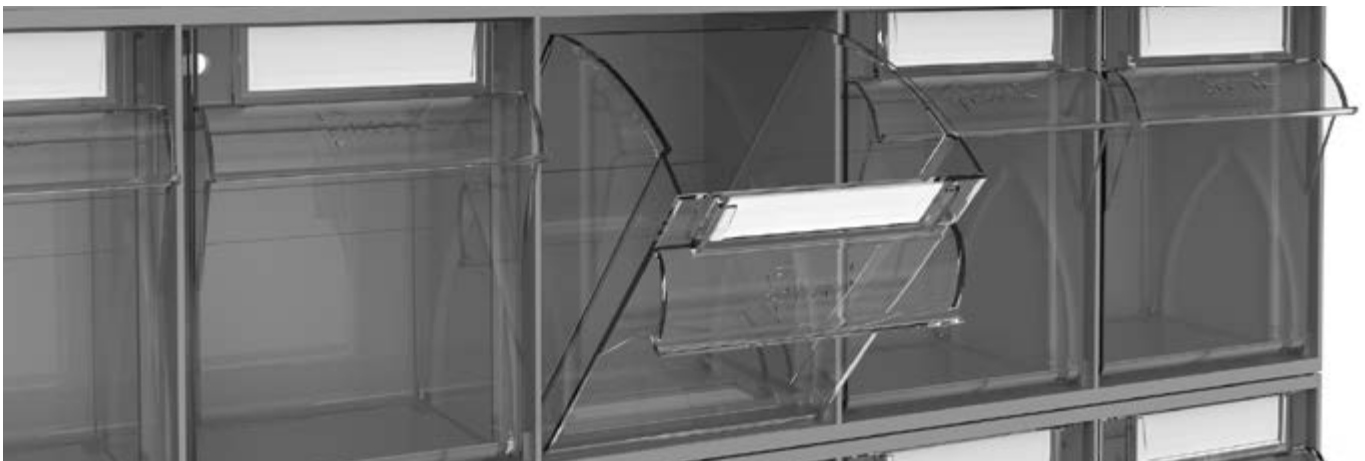

H= 1500 mm



3D

REGALE MIT 108 SCHUBLADEN VISUAL BOX
ABM. (mm): B=602 T=114 H=1500

ART.	Beschreibung	CHF
VISUAL006	3 x FVB00101	589,50



3D

REGALE MIT 87 SCHUBLADEN VISUAL BOX
ABM. (mm): B=602 T=157 H=1500

ART.	Beschreibung	CHF
VISUAL007	2 x FVB00101 1 x FVB00301	591,00

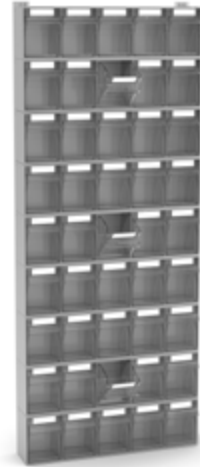

3D

REGALE MIT 45 SCHUBLADEN VISUAL BOX
ABM. (mm): B=602 T=157 H=1500

ART.	Beschreibung	CHF
VISUAL008	3 x FVB00301	594,00



3D

REGALE MIT 55 SCHUBLADEN VISUAL BOX
ABM. (mm): B=602 T=190 H=1500

ART.	Beschreibung	CHF
VISUAL009	1 x FVB00201 1 x FVB00301 1 x FVB00401	603,50

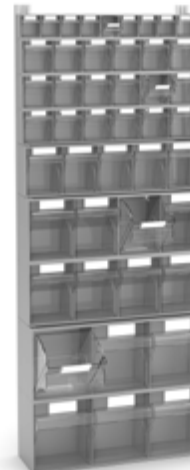

3D

REGALE MIT 46 SCHUBLADEN VISUAL BOX
ABM. (mm): B=602 T=225 H=1500

ART.	Beschreibung	CHF
VISUAL010	1 x FVB00201 1 x FVB00401 1 x FVB00501	621,50



Regale, die aus 3 mit durch patentierte Steckverbindung gestapelten Rahmen von 500 mm Höhe bestehen.

H= 2000 mm



3D

REGALE MIT 144 SCHUBLADEN VISUAL BOX
ABM. (mm): B=602 T=114 H=2000

ART.	Beschreibung	CHF
VISUAL011	4 x FVB00101	786,00



3D

REGALE MIT 102 SCHUBLADEN VISUAL BOX
ABM. (mm): B=602 T=157 H=2000

ART.	Beschreibung	CHF
VISUAL012	2 x FVB00101 2 x FVB00301	789,00



3D

REGALE MIT 60 SCHUBLADEN VISUAL BOX
ABM. (mm): B=602 T=157 H=2000

ART.	Beschreibung	CHF
VISUAL013	4 x FVB00301	792,00



3D

REGALE MIT 72 SCHUBLADEN VISUAL BOX
ABM. (mm): B=602 T=190 H=2000

ART.	Beschreibung	CHF
VISUAL014	1 x FVB00201 1 x FVB00301 2 x FVB00401	816,00

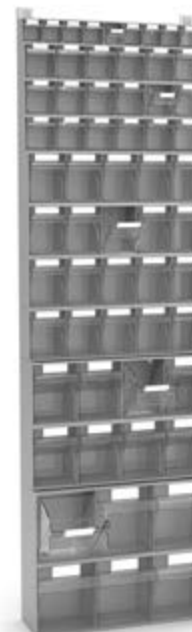

3D

REGALE MIT 61 SCHUBLADEN VISUAL BOX
ABM. (mm): B=602 T=225 H=2000

ART.	Beschreibung	CHF
VISUAL015	1 x FVB00201 1 x FVB00301 1 x FVB00401 1 x FVB00501	819,50



Regale, die aus 4 mit durch patentierte Steckverbindung gestapelten Rahmen von 500 mm Höhe bestehen.

H= 1500 mm



3D

REGALE MIT 108 SCHUBLADEN VISUAL BOX
 ABM. (mm): B=604 T=322 H=1600

ART.	Beschreibung	CHF
VISUAL016	3 x FVB00101 1 x FVB100BAS0001	662,50



3D

REGALE MIT 87 SCHUBLADEN VISUAL BOX
 ABM. (mm): B=604 T=322 H=1600

ART.	Beschreibung	CHF
VISUAL017	2 x FVB00101 1 x FVB00301 1 x FVB100BAS0001	664,00



3D

REGALE MIT 45 SCHUBLADEN VISUAL BOX
 ABM. (mm): B=604 T=322 H=1600

ART.	Beschreibung	CHF
VISUAL018	3 x FVB00301 1 x FVB100BAS0001	667,00



3D

REGALE MIT 55 SCHUBLADEN VISUAL BOX
 ABM. (mm): B=604 T=322 H=1600

ART.	Beschreibung	CHF
VISUAL019	1 x FVB00201 1 x FVB00301 1 x FVB00401 1 x FVB100BAS0001	676,50



3D

REGALE MIT 46 SCHUBLADEN VISUAL BOX
 ABM. (mm): B=604 T=322 H=1600

ART.	Beschreibung	CHF
VISUAL020	1 x FVB00201 1 x FVB00401 1 x FVB00501 1 x FVB100BAS0001	694,50

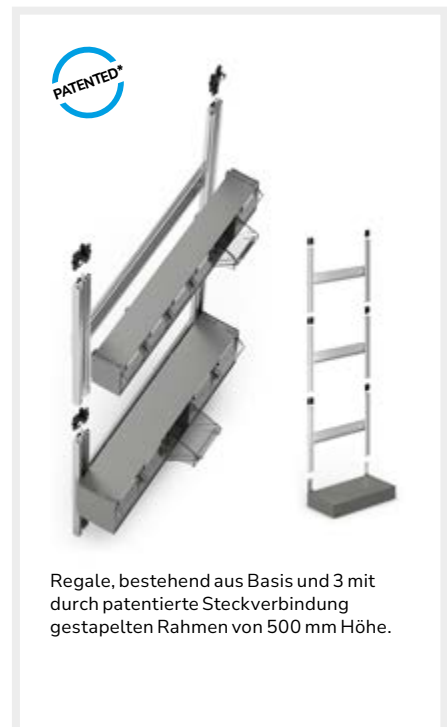

Regale, bestehend aus Basis und 3 mit durch patentierte Steckverbindung gestapelten Rahmen von 500 mm Höhe.

H= 2000 mm



3D

REGALE MIT 144 SCHUBLADEN VISUAL BOX
 ABM. (mm): B=604 T=322 H=2100

ART.	Beschreibung	CHF
VISUAL021	4 x FVB00101 1 x FVB100BAS0001	859,00



3D

REGALE MIT 102 SCHUBLADEN VISUAL BOX
 ABM. (mm): B=604 T=322 H=2100

ART.	Beschreibung	CHF
VISUAL022	2 x FVB00101 2 x FVB00301 1 x FVB100BAS0001	862,00



3D

REGALE MIT 60 SCHUBLADEN VISUAL BOX
 ABM. (mm): B=604 T=322 H=2100

ART.	Beschreibung	CHF
VISUAL023	4 x FVB00301 1 x FVB100BAS0001	865,00



3D

REGALE MIT 72 SCHUBLADEN VISUAL BOX
 ABM. (mm): B=604 T=322 H=2100

ART.	Beschreibung	CHF
VISUAL024	1 x FVB00201 1 x FVB00301 2 x FVB00401 1 x FVB100BAS0001	889,00



3D

REGALE MIT 61 SCHUBLADEN VISUAL BOX
 ABM. (mm): B=604 T=322 H=2100

ART.	Beschreibung	CHF
VISUAL025	1 x FVB00201 1 x FVB00301 1 x FVB00401 1 x FVB00501 1 x FVB100BAS0001	892,50



Regale, bestehend aus Basis und 4 mit durch patentierte Steckverbindung gestapelten Rahmen von 500 mm Höhe.

RUTSCHFESTEN MATTEN

MAT CLASSIC

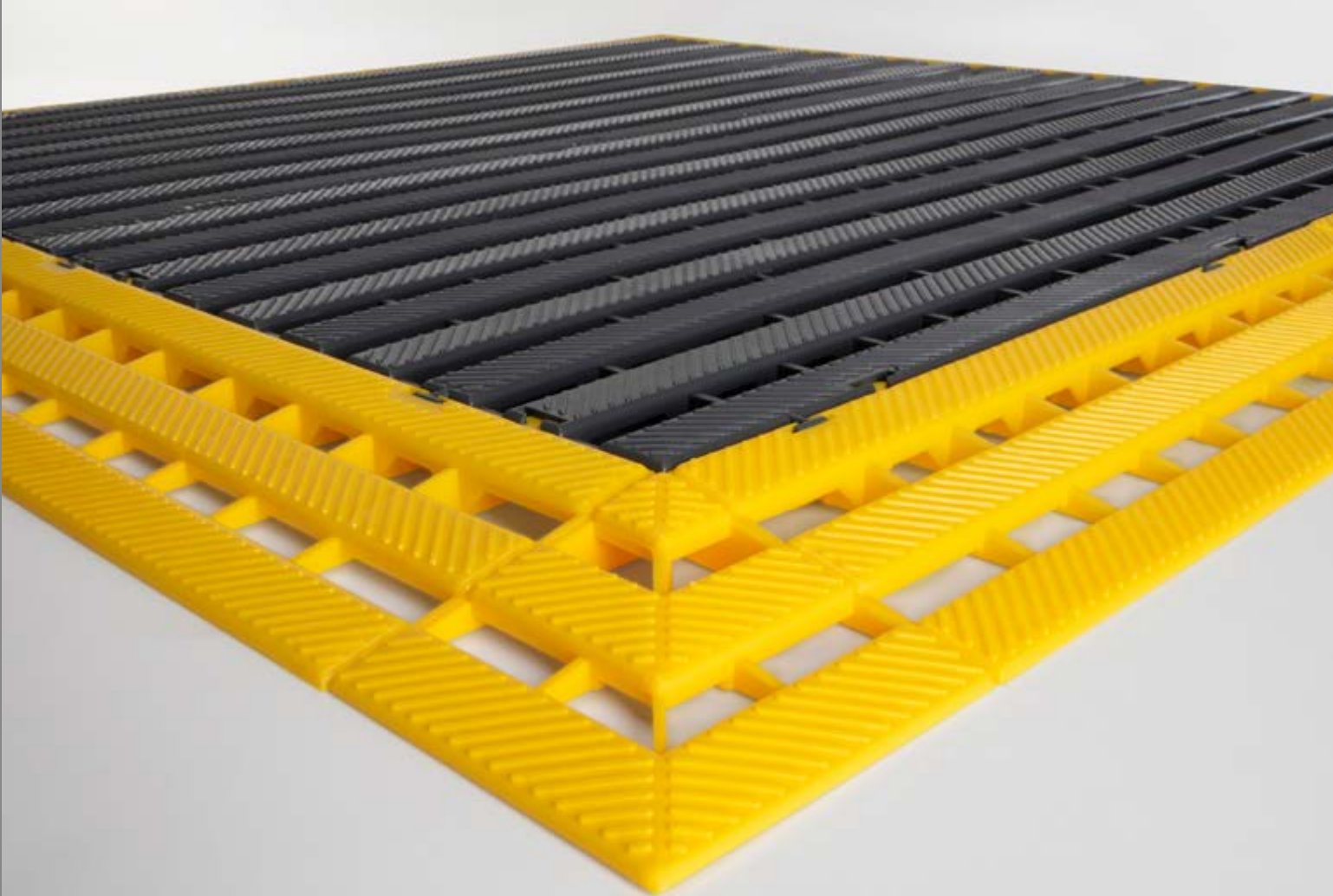

Die **Matten MAT** tragen dazu bei, die **Effizienz und Sicherheit** am Arbeitsplatz zu erhöhen. Das besondere Oberflächenrelief erhöht in der Tat die Reibung, während man darauf geht oder während der Arbeit, und vermeidet mögliche Stürze oder Unfälle. Zusätzliche **Verbindungs- und Eckstücke** schaffen eine Rampe, die die Gefahr des Stolperns mindert und das Auf- und Absteigen auch im Falle, dass Einrichtungen auf Rollen wie Wagen oder Schubladenschränke eingesetzt werden.

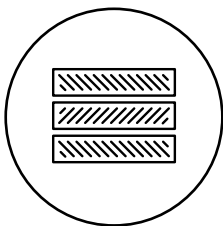

**RUTSCHFESTES
RELIEF**

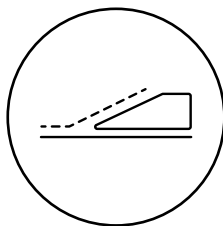

**SICHERES AUF-/
ABSTEIGEN**

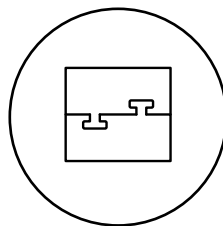

**EINFACHE STECK-
VERBINDUNG**

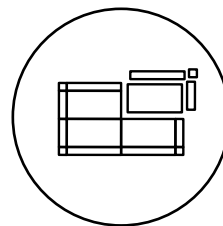

MODULAR

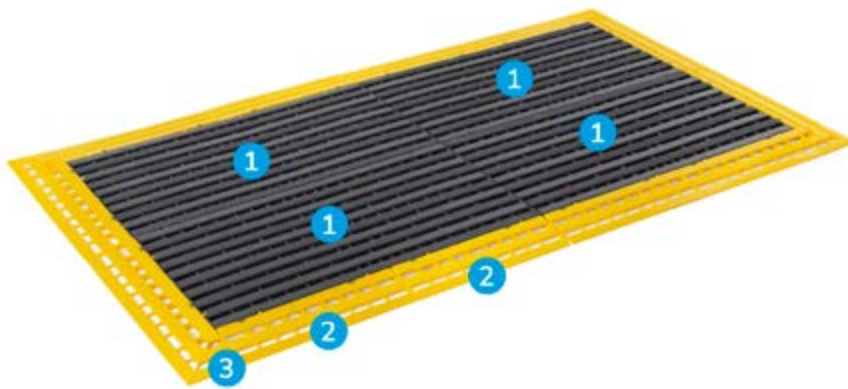

MAT

Die rutschfesten Matten zeichnen sich durch Folgendes aus:

1. Rutschfeste Matte
2. Verbindungsstück für Matte
3. Eckstück für Matte

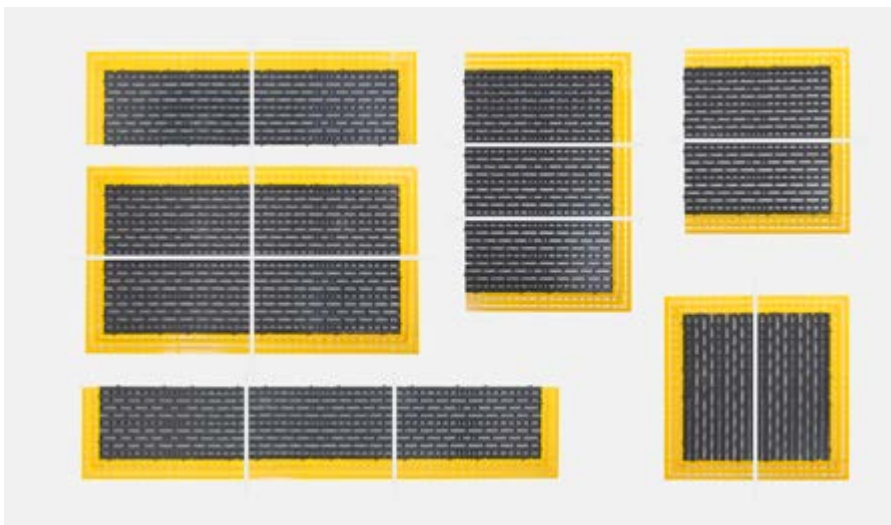

MODULARES SYSTEM

Jede rutschfeste Matte besitzt spezielle Einsätze längs des gesamten Umfangs, um maximale Freiheit bei der Verbindung von mehr Komponenten zu gewährleisten. Es ist so möglich, Matten von verschiedenen Formen und Größen erhalten, die leicht an den verfügbaren Platz anzupassen sind.



RUTSCHFESTE MATTE AUS POLYETHYLEN

ART.	Verkaufseinheit	B mm	T mm	H mm	Farbe	CHF
FAXBRTA80400039	4	800	400	25	■	34,50

VERBINDUNGSTÜCK FÜR MATTE AUS POLYETHYLEN

ART.	Verkaufseinheit	B mm	T mm	H mm	Farbe	CHF
FAXBRR40010005	12	400	110	25	■	7,50

ECKSTÜCK FÜR MATTE AUS POLYETHYLEN

ART.	Verkaufseinheit	B mm	T mm	H mm	Farbe	CHF
FAXBRAN01010005	10	110	110	25	■	4,00

INDUSTRIEBEHÄLTER

GROSSBEHÄLTER



Die Großbehälter tragen zur Verbesserung der Lagerungsvorgänge bei und machen die Lagerungs- und Transportverfahren immer effizienter und sicherer. Diese Lösungen gewährleisten in der Tat ein hohes Fassungsvermögen und je nach Modell können sie für die Aufbewahrung von Halbfertigprodukten und gefährlichen Gütern gemäß der ADR eingesetzt werden. Sie sind aus **hochdichtem Polyethylen (PE-HD)** erstellt und weisen eine hohe Widerstandsfähigkeit gegen Stöße, Temperaturschwankungen und UV-Strahlen auf und können mit Hubwagen und Gabelstaplern transportiert werden. Die Behälter sind **stapelbar** und können mit Zubehör wie Rollen, Traversen und Deckeln ausgestattet werden.



**MIT GABELSTAPLER
TRANSPORTIERBAR**

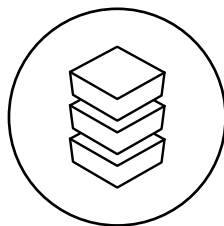

STAPELBAR

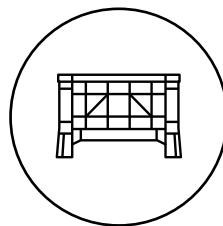

**HOCHDICHTES
POLYETHYLEN
HDPE**



**MIT ZUBEHÖR
KOMBINIERBAR**

GROSSBEHÄLTER

1200x1000 mm



BEHÄLTER ADR MIT DECKEL - 11H2/Y HOMOLOGIERT

ART.	B mm	T mm	H mm	 kg	CHF
FAX1091B3Y00001	1200	1000	830	360	933,50

 Max. Anz. an stapelbaren Behältern: 4 (statische Tragkraft max. 1388 kg)



TRAGKRAFT

GROSSBEHÄLTER

1040x640 mm

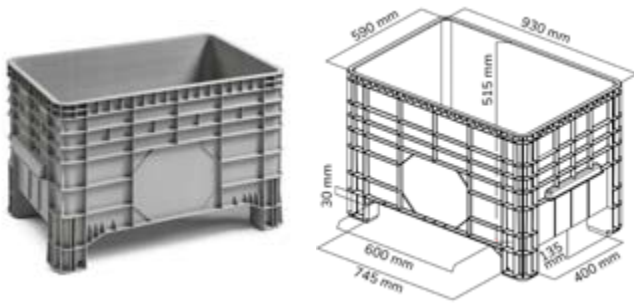

STAPELBARER BEHÄLTER

ART.	B mm	T mm	H mm	KG	CHF
FAX1425B0000001	1040	640	670	200	162,00

⚠ Max. Anz. an stapelbaren Behältern: 9 (statische Tragkraft max. 1800 kg)

BEHÄLTER MIT ROLLEN

ART.	B mm	T mm	H mm	KG	CHF
CONT1001	1040	640	780	200	323,50



DECKEL FÜR BEHÄLTER

ART.	B mm	T mm	H mm	CHF
FAX1CO1425BF001	1040	640	50	72,00



ROLLENSET

ART.	Ø mm	Set Rollen	H mm	Material	🔄	CHF
FAX2RXBD1KR0001	100	200	185	Standard-Gummi	4	161,50



GROSSBEHÄLTER

1200x800 mm

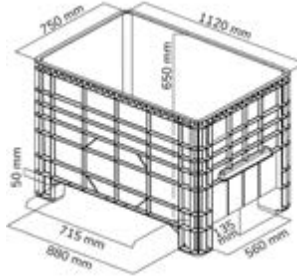

STAPELBARER BEHÄLTER

ART.	B mm	T mm	H mm	KG	CHF
FAX1425A0000001	1200	800	800	300	296,50

⚠ Max. Anz. an stapelbaren Behältern: 6 (statische Tragkraft max. 2000 kg)

BEHÄLTER MIT ROLLEN

ART.	B mm	T mm	H mm	KG	CHF
CONT1201	1200	800	940	200	510,50



BEHÄLTER MIT TRAVERSEN

ART.	B mm	T mm	H mm	KG	CHF
CONT1202	1200	800	800	200	360,50

DECKEL FÜR BEHÄLTER

ART.	B mm	T mm	H mm	CHF
FAX1CO142500001	1215	815	70	101,00



TRAVERSE FÜR BEHÄLTER

ART.	B mm	T mm	H mm	KG	CHF
FAX1TRAVXAN0007	1140	105	120	150	32,00



ROLLENSET

ART.	Ø mm	KG Set Rollen	H mm	Material	links	rechts	CHF
FAX2RA125KR0001	125	200	228	Standard-Gummi	2	2	214,00



TRAGKRAFT



LENKROLLE

METALLKÄSTEN UND -BEHÄLTER

STEEL



Die **Kästen und Behälter aus Metall** besitzen eine solide Struktur, um Kleinteile und schwere Komponenten transportieren und beinhalten zu können. Seitenteile und Boden weisen in der Tat spezielle **Rippen** auf, die den gesamten Behälter verstärken und **Widerstandsfähigkeit bei intensiver Verwendung, Stößen und schweren Lasten gewährleisten**. Steel weist **Kästen und Sichtlagerbehälter** von geringen Abmessungen für die Organisation von Komponenten an Arbeitsplätzen oder im Magazin oder auch **Metallbehälter mit aufklappbarem Boden oder Sichtlagerbehälter von großen Abmessungen** für die Verwaltung der Ausschüsse und der Halbfertigerzeugnisse auf. Die **Kästen** sind auch in der Version **gelocht**, aus **Edelstahl** oder **verzinkt** erhältlich, ideal zum Waschen von Komponenten und Materialien.

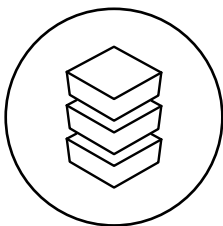

STAPELBAR

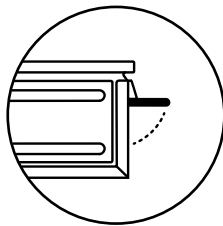

BLOCKIERGRIFF
90°

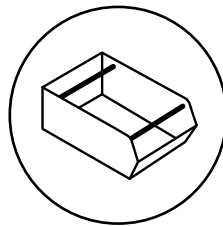

HUBTRAVERSE



ROBUST

STEEL

BEHÄLTER UND KÄSTEN



272-4

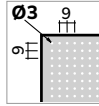

272-4

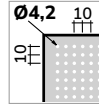

272-4

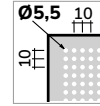

272-4

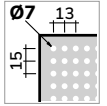

ART.	Verkaufseinheit	Gr.	Ø mm	Außenmaß			Nutzmaß			L	Endbearbeitung	CHF
				B mm	T mm	H mm	B mm	T mm	H mm			
FLA65100AZZ	6	272-4	3	480	315	200	450	300	185	27	Edelstahl	142,50
FLA65110A99	6	272-4	4,2	480	315	200	450	300	185	27	Verzinkt	86,00
FLA65120A99	6	272-4	5,5	480	315	200	450	300	185	27	Verzinkt	86,00
FLA65130A99	6	272-4	7	480	315	200	450	300	185	27	Verzinkt	86,00



272-4

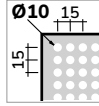

272-4

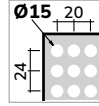

272-4A2

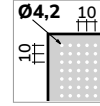

272-4A2

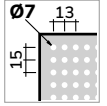

ART.	Verkaufseinheit	Gr.	Ø mm	Außenmaß			Nutzmaß			L	Endbearbeitung	CHF
				B mm	T mm	H mm	B mm	T mm	H mm			
FLA65150A99	6	272-4	10	480	315	200	450	300	185	27	Verzinkt	86,00
FLA65170A99	6	272-4	15	480	315	200	450	300	185	27	Verzinkt	86,00
FLA57110A99	12	272-4A2	4,2	480	315	105	450	300	85	11,3	Verzinkt	120,50
FLA57130A99	12	272-4A2	7	480	315	105	450	300	85	11,3	Verzinkt	120,50



272-3

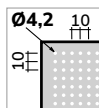

ART.	Verkaufseinheit	Gr.	Ø mm	Außenmaß			Nutzmaß			L	Endbearbeitung	CHF
				B mm	T mm	H mm	B mm	T mm	H mm			
FLA41110A99	8	272-3	4,2	325	210	200	300	200	185	12	Verzinkt	73,00



VOLUMEN



VERZINKT



EDELSTAHL

STEEL

BEHÄLTER UND KÄSTEN



272-3A2



272-3



272-4



272-4A5



272-5

ART.	Verkaufseinheit	Gr.	Außenmaß			Nutzmaß			L	RAL	CHF
			B mm	T mm	H mm	B mm	T mm	H mm			
FLA33200A01	10	272-3A2	325	210	145	300	200	130	8,7	7000	46,50
FLA41200A01	8	272-3	325	210	200	300	200	185	12	7000	49,00
FLA65200A01	6	272-4	480	315	200	450	300	185	27	7000	56,00
FLA73200A01	4	272-4A5	480	315	300	450	300	280	40,5	7000	90,50
FLA89200A01	6	272-5	660	480	300	630	450	280	85	7000	137,50



STEEL

BEHÄLTER UND KÄSTEN



272-3A2



272-3



272-4



272-4A5



272-5

ART.	Verkaufseinheit	Gr.	Außenmaß			Nutzmaß			L	Endbearbeitung	CHF
			B mm	T mm	H mm	B mm	T mm	H mm			
FLA33200A99	10	272-3A2	325	210	145	300	200	130	8,7	Verzinkt	55,00
FLA41200A99	8	272-3	325	210	200	300	200	185	12	Verzinkt	57,50
FLA65200A99	6	272-4	480	315	200	450	300	185	27	Verzinkt	74,50
FLA73200A99	4	272-4A5	480	315	300	450	300	280	40,5	Verzinkt	110,00
FLA89200A99	6	272-5	660	480	300	630	450	280	85	Verzinkt	222,50



STEEL

BEHÄLTER UND KÄSTEN



1



2



3A2



4A2

ART.	Verkaufseinheit	Gr.	Außenmaß			Nutzmaß			L	RAL	CHF
			B mm	T mm	H mm	B mm	T mm	H mm			
FLS17000A01	20	1	105	165	75	95	140	65	1	7000	11,50
FLS25000A01	20	2	150	235	125	140	195	115	3,8	7000	19,00
FLS33000A01	10	3A2	210	350	145	195	300	135	9,4	7000	39,50
FLS57000A01	8	4A2	310	500	145	300	450	135	20	7000	60,50



3



3P4



4



4A5

ART.	Verkaufseinheit	Gr.	Außenmaß			Nutzmaß			L	RAL	CHF
			B mm	T mm	H mm	B mm	T mm	H mm			
FLS41000A01	8	3	210	350	200	200	300	185	12,5	7000	40,00
FLS49000A01	9	3P4	210	550	200	200	450	185	18	7000	56,00
FLS65000A01	6	4	310	510	200	300	450	185	28	7000	52,00
FLS73000A01	4	4A5	310	525	315	300	450	280	42	7000	82,50

HUBTRAVERSE KOMBINIERT MIT BLOCKIERGRIFF 90°



STEEL

BEHÄLTER UND KÄSTEN



2



3A2



4A2

ART.	Verkaufseinheit	Gr.	Außenmaß			Nutzmaß			L	Endbearbeitung	CHF
			B mm	T mm	H mm	B mm	T mm	H mm			
FLS25000A99	20	2	150	235	125	140	195	115	3,8	Verzinkt	29,50
FLS33000A99	10	3A2	210	350	145	195	300	135	9,4	Verzinkt	48,00
FLS57000A99	8	4A2	310	500	145	300	450	135	20	Verzinkt	73,00



3



3P4



4



4A5

ART.	Verkaufseinheit	Gr.	Außenmaß			Nutzmaß			L	Endbearbeitung	CHF
			B mm	T mm	H mm	B mm	T mm	H mm			
FLS41000A99	8	3	210	350	200	200	300	185	12,5	Verzinkt	49,00
FLS49000A99	9	3P4	210	550	200	200	450	185	18	Verzinkt	71,00
FLS65000A99	6	4	310	510	200	300	450	185	28	Verzinkt	71,50
FLS73000A99	4	4A5	310	525	315	300	450	280	42	Verzinkt	109,50

GESCHLITZTER LÄNGSTEILER



ART.	Verkaufseinheit	Gr.	Endbearbeitung	CHF
FND01300299	8	3	Verzinkt	19,00
FND01900299	6	4	Verzinkt	26,50
FND02210399	4	4A5/5P4	Verzinkt	32,00
FND02410299	4	5	Verzinkt	39,50

PAAR HALTERUNGEN FÜR TRENNWÄNDE



ART.	Verkaufseinheit	Gr.	Endbearbeitung	CHF
FND05200299	8	3	Verzinkt	9,50
FND05400399	6	4	Verzinkt	11,00
FND05500199	4	4A5	Verzinkt	15,00
FND05900199	4	5/5P4	Verzinkt	24,00



VOLUMEN



RAL 7000



VERZINKT

STEEL

BEHÄLTER UND KÄSTEN



5P4



5



5P4



5

ART.	Verkaufseinheit	Gr.	Außenmaß			Nutzmaß			Anz. Schlitten	L	RAL	CHF
			B mm	T mm	H mm	B mm	T mm	H mm				
FLS81000A01	6	5P4	480	540	300	450	450	280	-	63	7000	110,50
FLS89000A01	6	5	480	725	295	450	630	280	-	88	7000	116,50
FLS81100A01	4	5P4	480	540	385	450	450	280	2	63	7000	165,00
FLS89100A01	4	5	480	725	385	450	630	280	2	88	7000	167,50



4



4A5



5P4



5

ART.	Verkaufseinheit	Gr.	Außenmaß			Nutzmaß			L	RAL	CHF
			B mm	T mm	H mm	B mm	T mm	H mm			
FLS65010A01	6	4	310	510	200	300	450	185	28	7000	68,50
FLS73010A01	4	4A5	310	525	315	300	450	280	42	7000	102,00
FLS81010A01	6	5P4	480	540	300	450	450	280	63	7000	136,00
FLS89010A01	6	5	480	725	295	450	630	280	88	7000	141,50

SPEZIALANWENDUNGEN

BEHÄLTER MIT DOPPELTER TRAVERSE



Aufnahmesystem mit Gabelstapler

BEHÄLTER MIT SCHLITTEN



Aufnahmesystem mit Gabelstapler

STEEL

BEHÄLTER UND KÄSTEN



5P4



5



5P4



5

ART.	Verkaufseinheit	Gr.	Außenmaß			Nutzmaß			Anz. Schlitten	L	Endbearbeitung	CHF
			B mm	T mm	H mm	B mm	T mm	H mm				
FLS81000A99	6	5P4	480	540	300	450	450	280	-	63	Verzinkt	152,00
FLS89000A99	6	5	480	725	295	450	630	280	-	88	Verzinkt	164,50
FLS81100A99	4	5P4	480	540	385	450	450	280	2	63	Verzinkt	221,50
FLS89100A99	4	5	480	725	385	450	630	280	2	88	Verzinkt	232,00



4



4A5



5P4



5

ART.	Verkaufseinheit	Gr.	Außenmaß			Nutzmaß			L	Endbearbeitung	CHF
			B mm	T mm	H mm	B mm	T mm	H mm			
FLS65010A99	6	4	310	510	200	300	450	185	28	Verzinkt	88,50
FLS73010A99	4	4A5	310	525	315	300	450	280	42	Verzinkt	129,00
FLS81010A99	6	5P4	480	540	300	450	450	280	63	Verzinkt	178,50
FLS89010A99	6	5	480	725	295	450	630	280	88	Verzinkt	186,50



VOLUMEN



RAL 7000



VERZINKT

STEEL

BEHÄLTER MIT AUFKLAPPBAREM BODEN



CONTAINER MIT BODEN MIT ROLLENÖFFNUNG

ART.	B mm	T mm	H mm	KG	RAL	CHF
FML01210001	1095	865	1265	2000	7000	1955,50

CONTAINER MIT BODEN MIT ROLLENÖFFNUNG

ART.	B mm	T mm	H mm	KG	RAL	CHF
FML01110001	1095	865	915	2000	7000	1764,00

CONTAINER MIT BODEN MIT ROLLENÖFFNUNG

Sie werden mit einem Gabelstapler an den vier an der Oberkante angeschweißten Griffen angehoben und ermöglichen das Entladen des Materials durch die Rollenöffnung im Boden (87 % Öffnung). Das Öffnen erfolgt auf einfache und sichere Weise durch den Hebel, der auf der 800 mm langen Seite angebracht ist, während das Schließen durch eine spezielle Vorrichtung erfolgt, die aus Hebeln und Stahlrollen besteht.



STEEL

SICHTLAGERBEHÄLTER



SICHTLAGER-CONTAINER

ART.	Verkaufseinheit	B mm	T mm	H mm		RAL	CHF
FML05100A01	3	830	680	600	1000	7000	363,50

BEWEGLICHE TRENNWAND FÜR SICHTLAGER-CONTAINER

ART.	Verkaufseinheit	geeignet für	RAL	CHF
FML07100001	1	FML05100A	7000	64,00



TRAGKRAFT



RAL 7000

REGALSYSTEME AUS METALL

ST

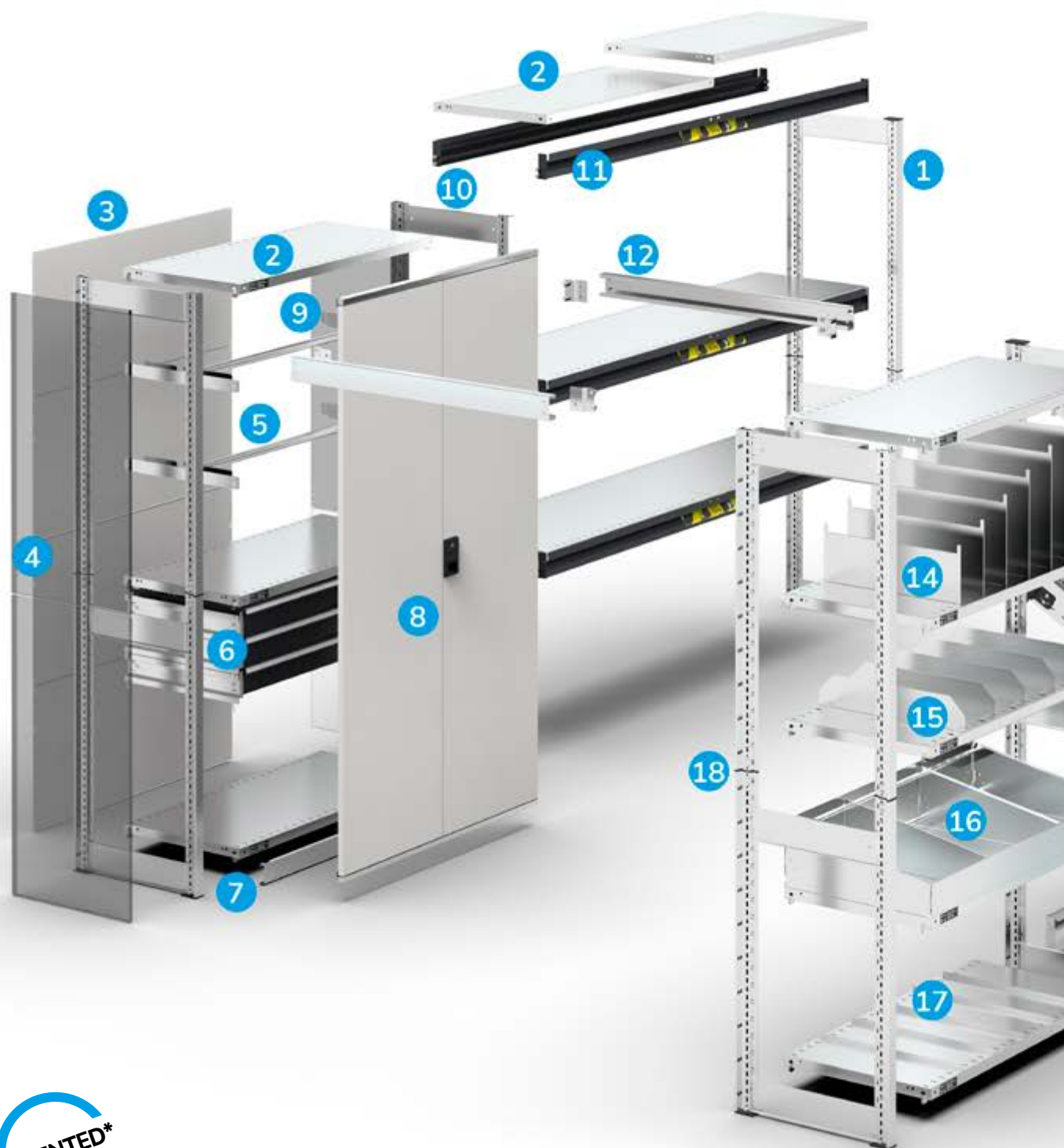

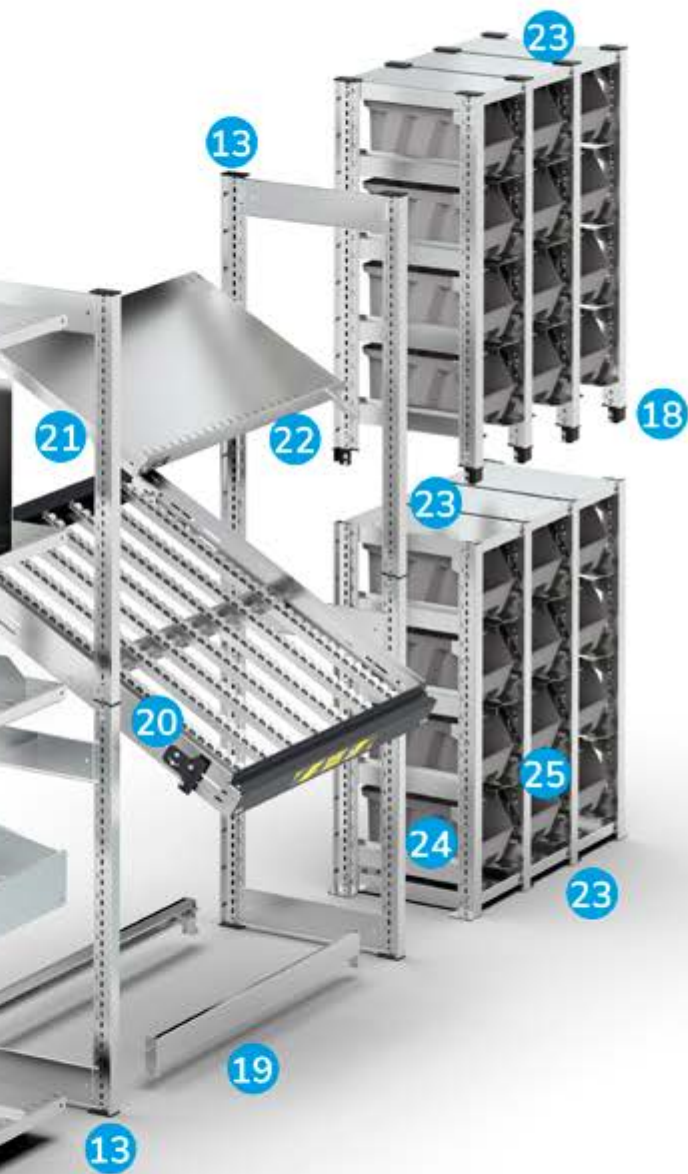

ST ist ein Metallregal mit einfacher Montage, solide und mit großer Tragfähigkeit. Die **modulare Struktur**, die in zwei Breiten (1000 und 1300 mm) und Höhen von 1000 bis 3000 mm erhältlich ist, ermöglicht verschiedene Konfigurationen mit variabler Breite. Die Basisversion des **Regals für Magazin** mit geschlitzten Einlegeböden, Trennwänden und Trennelementen kann in der Tat erweitert werden und sich zu einem **Regal für Reifen**, einem **Regal für dynamisches Magazin**, mit geeigneten Einlegeböden oder geeigneten Rahmen mit Schienen und Rollen, oder einem **Regal für Kleinteile mit Behältern verwandeln**.

1. Geschlitzter Träger Abstand 25 mm pro Seitenteil
2. Geschlitzter Boden (Tragfähigkeit bis zu 300 kg)
3. Hinterwand (auf Anfrage)
4. Seitenwand (auf Anfrage)
5. Kleiderstange (auf Anfrage)
6. Schublade mit einfachem Auszug (Tragfähigkeit 50 kg)
Schublade mit teleskopischem Auszug (Tragfähigkeit 100 kg)
7. Sockel (auf Anfrage)
8. Flügeltürpaar mit Zylinderschloss und 2 Schlüsseln (auf Anfrage)
9. Mittlere Wand (auf Anfrage)
10. Verbindungstraverse für Seitenteile
11. Holm B=2000 mm
Holm B=2600 mm (auf Anfrage)
12. Verbindungstraverse zwischen Regalen (auf Anfrage)
13. Fuß/Verschlusskappe aus Kunststoff
14. Vertikale Trennwände (auf Anfrage)
15. Trennelement H=100 mm
16. Satz Blechstreifen mit trapezförmigen Trennelementen
17. Trennelement H=40 mm
18. Steckverbindung aus Kunststoff für Träger
19. Paar Halterungen für Reifen
20. Rahmen mit variabler Neigung mit Rollenschienen, die in der Länge verschiebbar sind
21. Paar Bügel für geneigten Boden (von 5° bis 30° ca.)
22. Halterand
23. Verschlussboden
24. Führungsschienen für Behälter
25. Kippsicherung für Behälter

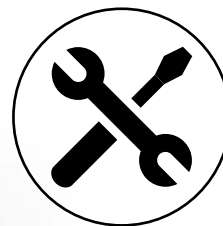

**EINFACHE
MONTAGE**

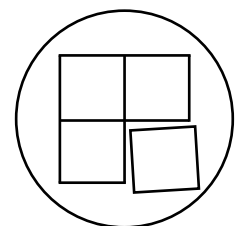

MODULAR

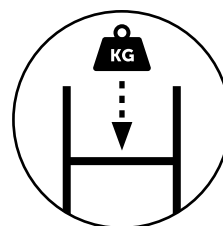

**TRAGKRAFT
BODEN BIS ZU 300
KG**



**TRAGKRAFT WEITE
2300 KG**



ST





CONFIGURE

REGAL MIT 5 BÖDEN

ART.	B mm	T mm	H mm	pro Boden	Endbearbeitung	CHF
A ST1001	1057	321	2011	120	Verzinkt	391,50
A ST1002	1057	421	2011	120	Verzinkt	401,00
A ST1003	1057	521	2011	120	Verzinkt	415,50
A ST1004	1057	621	2011	120	Verzinkt	471,50
A ST1005	1057	821	2011	120	Verzinkt	524,50
B ST1006	1028	321	2011	120	Verzinkt	274,50
B ST1007	1028	421	2011	120	Verzinkt	284,50
B ST1008	1028	521	2011	120	Verzinkt	297,00
B ST1009	1028	621	2011	120	Verzinkt	351,50
B ST1010	1028	821	2011	120	Verzinkt	401,00



REGAL MIT 10 BÖDEN

ART.	B mm	T mm	H mm	pro Boden	Endbearbeitung	CHF
ST2001	2071	521	2011	120	Verzinkt	712,50

Bestehend aus:

Anz.	Beschreibung
3	Kit 4 Träger
2	Set mit 5 geschlitzten Böden
3	Kit 3 Traversen
3	Versteifungskreuz
3	Kit 2 Füße aus Polypropylen
3	Kit 2 Steckverbindungen

CONFIGURE

PATENTED*



SET MIT 5 GESCHLITZTEN BÖDEN

ART.	B mm	T mm	H mm	KG	Endbearbeitung	CHF
FST1030S199	1000	300	35	120	Verzinkt	157,50
FST1040S199	1000	400	35	120	Verzinkt	168,00
FST1050S199	1000	500	35	120	Verzinkt	178,50
FST1060S199	1000	600	35	120	Verzinkt	231,50
FST1080S199	1000	800	35	120	Verzinkt	277,50

GESCHLITZTER BODEN

ART.	B mm	T mm	H mm	KG	Endbearbeitung	CHF
FST1030S099	1000	300	35	120	Verzinkt	53,00
FST1040S099	1000	400	35	120	Verzinkt	53,50
FST1050S099	1000	500	35	120	Verzinkt	56,50
FST1060S099	1000	600	35	120	Verzinkt	59,50
FST1080S099	1000	800	35	120	Verzinkt	72,00



VERSTÄRKUNG FÜR GESCHLITZTEN BODEN

ART.	B mm	T mm	H mm	Endbearbeitung	CHF
FST1310S099	998	50	33	Verzinkt	11,50

⚠ Eine Verstärkung erhöht die Tragfähigkeit des geschlitzten Bodens auf 300kg. Sie kann nicht auf geschlitzten Böden mit Tiefe 300 mm installiert werden.

SET 5 VERSTÄRKUNGEN FÜR GESCHLITZTE BÖDEN

ART.	B mm	T mm	H mm	Endbearbeitung	CHF
FST1310S299	998	50	33	Verzinkt	57,50

⚠ Eine Verstärkung erhöht die Tragfähigkeit des geschlitzten Bodens auf 300kg. Sie kann nicht auf geschlitzten Böden mit Tiefe 300 mm installiert werden.



HALTERAND FÜR GESCHLITZTEN BODEN

ART.	B mm	T mm	H mm	Endbearbeitung	CHF
FST1410S099	972	10	60	Verzinkt	18,50

KIT 5 HALTERÄNDER FÜR GESCHLITZTEN BODEN

ART.	B mm	T mm	H mm	Endbearbeitung	CHF
FST1410S199	972	10	60	Verzinkt	76,50



PAAR BÜGEL FÜR GENEIGTEN BODEN

ART.	B mm	T mm	H mm	Endbearbeitung	CHF
FST1200S099	19	210	64	Verzinkt	23,50



BÜGEL FÜR WANDMONTAGE

ART.	B mm	T mm	H mm	Endbearbeitung	CHF
FST0710S199	24	20	79	Verzinkt	11,00



TRAGKRAFT



VERZINKT

**SCHUBLADEN MIT EINFACHEM AUSZUG 54X27 EH**

Nur für die Regale P 500 mm geeignet

ART.	Nutzmaß			H Frontblende Schublade	KG		RAL	CHF
	B mm	T mm	H mm					
ST1011	908	449	85	100	50	88%	7035	183,00
ST1012	908	449	85	100	50	88%	5012	213,50
ST1013	908	449	85	100	50	88%	7016	183,00

⚠ Es können maximale 6 Schubladen pro Spannweite eingesetzt werden und die maximale Einsatzhöhe beträgt 950 mm.

SCHUBLADEN MIT TELESKOPISCHEM AUSZUG 54X27 EH

Nur für die Regale P 500 mm geeignet



ART.	Nutzmaß			H Frontblende Schublade	KG		RAL	CHF
	B mm	T mm	H mm					
ST1014	908	449	85	100	100	100%	7035	239,50
ST1015	908	449	85	100	100	100%	5012	267,00
ST1016	908	449	85	100	100	100%	7016	239,50
ST1017	908	449	135	150	100	100%	7035	263,00
ST1018	908	449	135	150	100	100%	5012	279,50
ST1019	908	449	135	150	100	100%	7016	263,00

⚠ Es können maximal 3 Schubladen pro Spannweite eingesetzt werden (oder 6, wenn man die Tragfähigkeit auf 50 kg verringert) und die maximale Einsatzhöhe beträgt 950 mm.

**PAAR BLECHSTREIFEN MIT TRAPEZFÖRMIGEN TRENNWÄNDEN**

ART.	B mm	T mm	H mm	Endbearbeitung	CHF
ST1061	999	301	200	Verzinkt	63,00
ST1062	999	401	200	Verzinkt	65,00
ST1063	999	501	200	Verzinkt	66,50
ST1064	999	601	200	Verzinkt	68,50

**ZUSÄTZLICHES PAAR VERZINKTER TRAPEZFÖRMIGER TRENNWÄNDE**

ART.	B mm	T mm	H mm	Endbearbeitung	CHF
FST9630S099	16	293	187	Verzinkt	18,50
FST9640S099	16	393	187	Verzinkt	20,50
FST9650S099	16	493	187	Verzinkt	22,00
FST9660S099	16	593	187	Verzinkt	24,00

**KIT 4 VERZINKTE TRENNELEMENTE FÜR BÖDEN**

ART.	B mm	T mm	H mm	Endbearbeitung	CHF
FST9230S199	39	297	100	Verzinkt	33,50
FST9240S199	39	397	100	Verzinkt	36,50
FST9250S199	39	497	100	Verzinkt	35,00
FST9260S199	39	597	100	Verzinkt	39,00
FST9280S199	39	797	100	Verzinkt	43,50



KIT 4 VERZINKTE TRENNELEMENTE FÜR BÖDEN

ART.	B mm	T mm	H mm	Endbearbeitung	CHF
FST9330S199	39	297	40	Verzinkt	24,00
FST9340S199	39	397	40	Verzinkt	25,50
FST9350S199	39	497	40	Verzinkt	28,00
FST9360S199	39	597	40	Verzinkt	31,00
FST9380S199	39	797	40	Verzinkt	35,00



ROLLENSET

ART.	∅ mm	KG Set Rollen	H mm	Material			CHF
FKRD1002107	100	225	128	Standard-Gummi	2	2	89,50
FKRB1252107	125	300	155	Standard-Gummi	2	2	100,00
FKRU1252101	125	300	155	Synthetischer, abriebfester Gummi	2	2	108,50
FKRS1252101	125	750	155	Elastischer Gummi	2	2	174,00

Die Tragfähigkeit der Rollen der Regale ST ist als statische Tragkraft zu verstehen.



PAAR FÜSSE AUS STAHL

ART.	B mm	T mm	H mm	CHF
FVT01450000	65	68	18	3,00

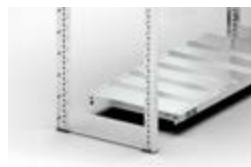

PAAR FÜSSE / VERSCHLUSSKAPPEN AUS KUNSTSTOFF

ART.	B mm	T mm	H mm	CHF
FVT02590000	42	65	55	5,00



KIT 4 PLATTEN FÜR ROLLEN

ART.	B mm	T mm	H mm	RAL	CHF
FST3600S139	105	104	52	7016	63,00



BÜGELPAAR ZUR VERSTÄRKUNG DES REGALS AUF ROLLEN

ART.	B mm	T mm	H mm	RAL	CHF
FST4550S139	113	520	22	7016	53,00
FST4560S139	113	620	22	7016	61,50
FST4580S139	113	820	22	7016	67,00



TRAGKRAFT



AUSZUG



BOCKROLLE



LENKROLLE MIT BREMSE



RAL 5012



RAL 7016



RAL 7035



VERZINKT



REGAL MIT 6 BÖDEN

ART.	B mm	T mm	H mm	KG pro Boden	Schubladen			Endbearbeitung	CHF
					Anz.	KG			
A ST1020	1057	521	2011	120	1	50	88%	Verzinkt	867,00
B ST1021	1028	521	2011	120	1	50	88%	Verzinkt	748,50

Bestehend aus 4 Trennelementen, 2 Paar Blechstreifen, 4 trapezförmige Trennwände, 1 Schublade mit einfachem Auszug

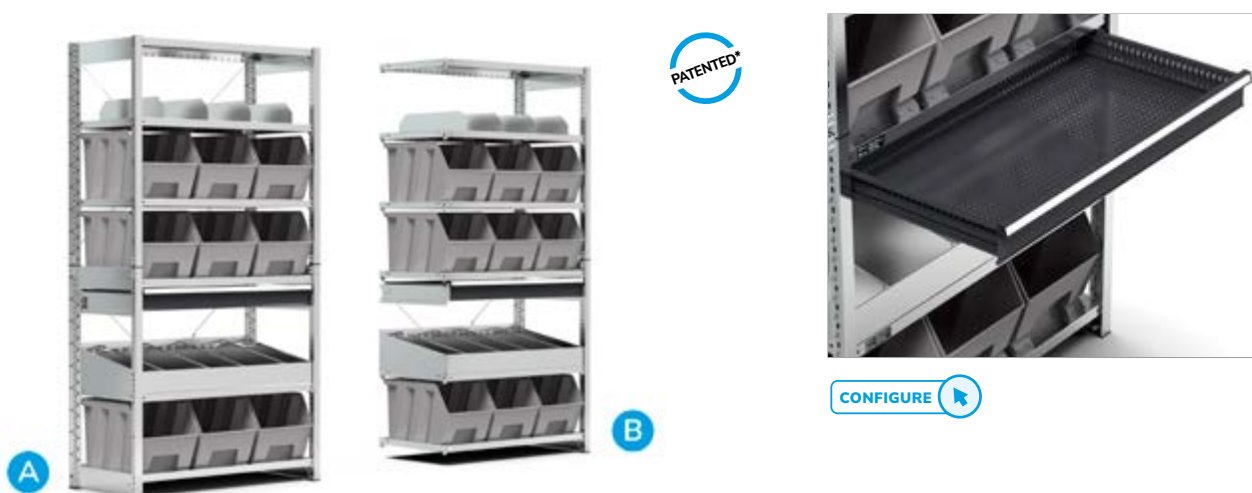

REGAL MIT 6 BÖDEN UND 9 KÄSTEN PICKING BOX AIR GR. 4A5

ART.	B mm	T mm	H mm	KG pro Boden	Schubladen			Endbearbeitung	CHF
					Anz.	KG			
A ST1022	1057	521	2011	120	1	50	88%	Verzinkt	1048,00
B ST1023	1028	521	2011	120	1	50	88%	Verzinkt	929,50

Bestehend aus 4 Trennelementen, 1 Paar Blechstreifen, 4 trapezförmige Trennwände, 1 Schublade mit einfachem Auszug

REGALE MIT 6 BÖDEN OHNE BEHÄLTER

ART.	B mm	T mm	H mm	KG pro Boden	Schubladen			Endbearbeitung	CHF
					Anz.	KG			
A ST1024	1057	521	2011	120	1	50	88%	Verzinkt	800,50
B ST1025	1028	521	2011	120	1	50	88%	Verzinkt	682,00

Bestehend aus 4 Trennelementen, 1 Paar Blechstreifen, 4 trapezförmige Trennwände, 1 Schublade mit einfachem Auszug



CONFIGURE 

REGAL MIT 6 BÖDEN

ART.	B mm	T mm	H mm	 KG pro Boden	Endbearbeitung	CHF
A ST1026	1057	321	2011	120	Verzinkt	607,50
A ST1027	1057	421	2011	120	Verzinkt	625,50
A ST1028	1057	521	2011	120	Verzinkt	649,00
A ST1029	1057	621	2011	120	Verzinkt	716,00

Bestehend aus 2 Paar Blechstreifen, 4 trapezförmigen Trennwänden

B ST1030	1028	321	2011	120	Verzinkt	490,50
B ST1031	1028	421	2011	120	Verzinkt	509,00
B ST1032	1028	521	2011	120	Verzinkt	530,50
B ST1033	1028	621	2011	120	Verzinkt	596,00

Bestehend aus 2 Paar Blechstreifen, 4 trapezförmigen Trennwänden



TRAGKRAFT



AUSZUG



VERZINKT



[CONFIGURE](#)

REGAL FÜR REIFEN

ART.	B mm	T mm	H mm	Anz. Halterungen	pro Halterung	Endbearbeitung	CHF
A ST1034	1057	421	2016	6	50	Verzinkt	352,00
B ST1035	1028	421	2016	6	50	Verzinkt	251,00

HALTERUNG FÜR REIFEN



ART.	Verkaufseinheit	B mm	T mm	H mm	KG	Endbearbeitung	CHF
FST9580S199	2	1000	33	98	50	Verzinkt	25,00



[CONFIGURE](#)

REGAL FÜR REIFEN

ART.	B mm	T mm	H mm	Anz. Halterungen	pro Halterung	Endbearbeitung	CHF
ST2002	2071	421	2016	12	50	Verzinkt	603,00



CONFIGURE

REGAL MIT 6 BÖDEN UND 6 HOLME

ART.	B mm	T mm	H mm	KG pro Paar Holme	Endbearbeitung	CHF
A ST2003	2065	321	2016	250	Verzinkt	905,50
A ST2004	2065	421	2016	250	Verzinkt	915,50
A ST2005	2065	521	2016	250	Verzinkt	933,00
A ST2006	2065	621	2016	250	Verzinkt	992,00
A ST2007	2065	821	2016	250	Verzinkt	1057,50
B ST2008	2036	321	2016	250	Verzinkt	804,00
B ST2009	2036	421	2016	250	Verzinkt	814,50
B ST2010	2036	521	2016	250	Verzinkt	830,00
B ST2011	2036	621	2016	250	Verzinkt	887,50
B ST2012	2036	821	2016	250	Verzinkt	949,50



TRAGKRAFT



VERZINKT

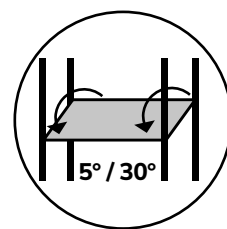

CONFIGURE 

REGALE MIT 6 GENEIGTEN BÖDEN

ART.	B mm	T mm	H mm	 pro Boden	Endbearbeitung	CHF
ST2602	2671	321	2016	100	Verzinkt	869,50
ST2603	2671	421	2016	100	Verzinkt	881,00
ST2604	2671	521	2016	100	Verzinkt	908,50
ST2605	2671	621	2016	100	Verzinkt	979,00
ST2606	2671	821	2016	100	Verzinkt	1064,50

Bestehend aus Halterand und Bügelpaar für geneigte Böden 5°/30°





Vorbereitet für Rollen und Bügel, siehe Seite 107 / 109

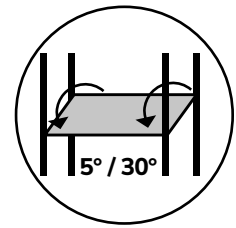

[CONFIGURE](#)

REGALE MIT 7 GENEIGTEN BÖDEN

ART.	B mm	T mm	H mm	Anz. Kit 4 Trennwände	Endbearbeitung	CHF
A ST1036	1057	521	2016	10	Verzinkt	1295,50
A ST1037	1057	621	2016	10	Verzinkt	1468,00
A ST1038	1057	821	2016	10	Verzinkt	1586,00
B ST1039	1028	521	2016	10	Verzinkt	1192,50
B ST1040	1028	621	2016	10	Verzinkt	1363,50
B ST1041	1028	821	2016	10	Verzinkt	1478,00

Bestehend aus Halterand und Bügelpaar für geneigte Böden 5°/30°

! Böden mit Tiefe 500 mm Tragfähigkeit 120 kg. Böden mit Tiefe 600 und 800 mm Tragfähigkeit 300 kg.



TRAGKRAFT



VERZINKT



A



PATENTED*

CONFIGURE

REGAL MIT 4 NEIGBAREN RAHMEN

ART.	B mm	T mm	H mm	KG pro Rahmen	KG pro Rolle	Anz. Schienen mit Rollen	Endbearbeitung	CHF
A ST1101	1100	1509	2009	200	4	32	Verzinkt	2844,00
B ST1102	1100	1009	2009	200	4	32	Verzinkt	2556,00
C ST1401	1400	1009	2009	200	4	32	Verzinkt	2704,00
D ST1402	1400	1509	2009	200	4	32	Verzinkt	2968,00



B



C



D

CONFIGURE

CONFIGURE

CONFIGURE



A

PATENTED*



CONFIGURE

REGAL MIT 4 NEIGBAREN RAHMEN MIT ROLLEN

ART.	B mm	T mm	H mm	KG pro Rahmen	KG pro Rolle	Anz. Schienen mit Rollen	Rollen			Endbearbeitung	CHF
							KG Set Rollen				
A ST1103	1118	1009	2164	200	4	32	750	2	2	Verzinkt	2854,00
B ST1403	1418	1009	2164	200	4	32	750	2	2	Verzinkt	3002,00



B

CONFIGURE



TRAGKRAFT



BOCKROLLE



LENKROLLE MIT BREMSE



VERZINKT



[CONFIGURE](#)

REGAL MIT 5 BÖDEN UND 12 KÄSTEN PICKING BOX AIR GR. 4

ART.	B mm	T mm	H mm	Behälter					pro Boden	Endbearbeitung	CHF
				Nr.	Gr.	KG	L	Farbe			
A ST1045	1057	521	1111	12	4	39	28	■	120	Verzinkt	607,00
B ST1046	1028	521	1111	12	4	39	28	■	120	Verzinkt	541,00

REGAL MIT 5 BÖDEN OHNE BEHÄLTER GR. 4

ART.	B mm	T mm	H mm	pro Boden	Endbearbeitung	CHF
A ST1047	1057	521	1111	120	Verzinkt	331,00
B ST1048	1028	521	1111	120	Verzinkt	265,00



CONFIGURE

REGAL MIT 8 BÖDEN UND 24 KÄSTEN PICKING BOX AIR GR. 4

ART.	B mm	T mm	H mm	Behälter					kg pro Boden	Endbearbeitung	CHF
				Nr.	Gr.	kg	L	Farbe			
A ST1049	1057	521	2056	24	4	39	28		120	Verzinkt	1147,00
B ST1050	1028	521	2056	24	4	39	28		120	Verzinkt	1023,50

REGAL MIT 8 BÖDEN OHNE BEHÄLTER GR. 4

ART.	B mm	T mm	H mm	kg pro Boden	Endbearbeitung	CHF
A ST1051	1057	521	2016	120	Verzinkt	595,00
B ST1052	1028	521	2016	120	Verzinkt	471,50

KASTEN MIT VERSTÄRKTEM BODEN - AUSSENMASS (mm): B=336 T=508 H=203



4

ART.	Verkaufseinheit	Gr.	Nutzmaß			L	Farbe	CHF
			B mm	T mm	H mm			
FPB0004R051LQ	12	4	228	402	196	28		23,00
FPB0004R05132	12	4	228	402	196	28		23,00
FPB0004R0511Z	12	4	228	402	196	28		23,00
FPB0004R0512Y	12	4	228	402	196	28		23,00
FPB0004R0514Q	12	4	228	402	196	28		23,00



TRAGKRAFT



VOLUMEN



VERZINKT



CONFIGURE

REGAL MIT 6 BÖDEN UND 18 KÄSTEN PICKING BOX AIR GR. 4A5

ART.	B mm	T mm	H mm	Behälter					pro Boden	Endbearbeitung	CHF
				Nr.	Gr.	KG	L	Farbe			
A ST1053	1057	521	2131	18	4A5	39	42		120	Verzinkt	977,00
B ST1054	1028	521	2131	18	4A5	39	42		120	Verzinkt	853,50

REGAL MIT 6 BÖDEN OHNE BEHÄLTER GR. 4A5

ART.	B mm	T mm	H mm	pro Boden	Endbearbeitung	CHF
A ST1055	1057	521	2016	120	Verzinkt	482,00
B ST1056	1028	521	2016	120	Verzinkt	358,50

KASTEN MIT VERSTÄRKTEM BODEN - AUSSENMASS (mm): B=336 T=508 H=304



ART.	Verkaufseinheit	Gr.	Nutzmaß			L	Farbe	CHF
			B mm	T mm	H mm			
FPB04A5R0511Q	9	4A5	238	381	298	42		27,50
FPB04A5R05132	9	4A5	238	381	298	42		27,50
FPB04A5R0511Z	9	4A5	238	381	298	42		27,50
FPB04A5R0512Y	9	4A5	238	381	298	42		27,50
FPB04A5R0514Q	9	4A5	238	381	298	42		27,50



CONFIGURE

REGAL MIT 7 BÖDEN UND 21 KÄSTEN PICKING BOX AIR GR. 4/4A5

ART.	B mm	T mm	H mm	Behälter					pro Boden	Endbearbeitung	CHF
				Nr.	Gr.			Farbe			
A ST1057	1057	521	2111	9 + 12	4A5/4	39/39	42/28		120	Verzinkt	1062,00
B ST1058	1028	521	2111	9 + 12	4A5/4	39/39	42/28		120	Verzinkt	938,50

REGAL MIT 7 BÖDEN OHNE BEHÄLTER GR. 4/4A5

ART.	B mm	T mm	H mm	pro Boden	Endbearbeitung	CHF
A ST1059	1057	521	2016	120	Verzinkt	538,50
B ST1060	1028	521	2016	120	Verzinkt	415,00

KASTEN MIT VERSTÄRKTEM BODEN - AUSSENMASS (mm): B=336 T=508 H=203



4

ART.	Verkaufseinheit	Gr.	Nutzmaß				Farbe	CHF
			B mm	T mm	H mm			
FPB0004R051LQ	12	4	228	402	196	28		23,00
FPB0004R05132	12	4	228	402	196	28		23,00
FPB0004R0511Z	12	4	228	402	196	28		23,00
FPB0004R0512Y	12	4	228	402	196	28		23,00
FPB0004R0514Q	12	4	228	402	196	28		23,00



TRAGKRAFT



VOLUMEN



VERZINKT

T= 421 mm

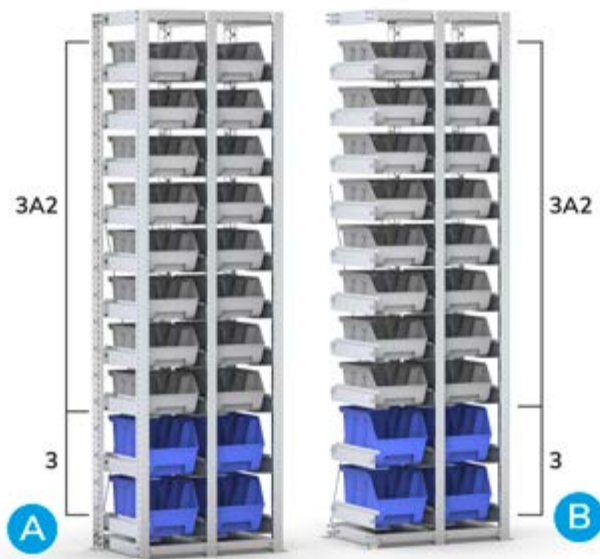

PICKING BOX AIR GR. 3A2 - 3

siehe Seite 12



PICKING BOX MYTHOS GR. 3A2 - 3

siehe Seite 44

REGAL MIT 20 KÄSTEN PICKING BOX AIR GR. 3/3A2

ART.	B mm	T mm	H mm	Anz. Schienen	Behälter				Paar Schienen	Endbearbeitung	CHF
					Nr.	Gr.	KG	Farbe			
A ST0601	634	421	2003	20 + 20	20	3/3A2	22/17		50	Verzinkt	987,50
B ST0602	584	421	2003	20 + 20	20	3/3A2	22/17		50	Verzinkt	922,50

LEERES REGAL FÜR KÄSTEN GR. 3/3A2

ART.	B mm	T mm	H mm	Anz. Schienen	KG	Endbearbeitung	CHF
A ST0603	634	421	2003	20 + 20	50	Verzinkt	724,50
B ST0604	584	421	2003	20 + 20	50	Verzinkt	659,50

ANORDNUNG DER KÄSTEN PICKING BOX

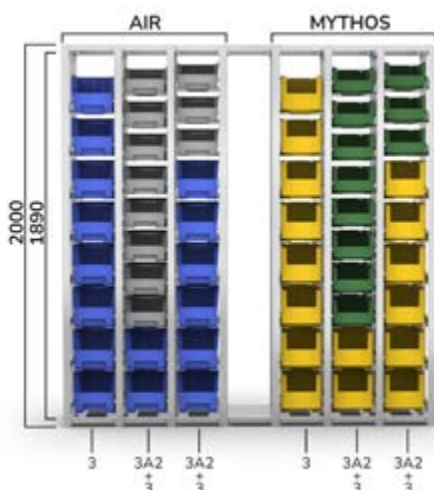

In der Tabelle hier unten wird der Abstand der Führungen für die unterschiedlichen Größen der einzuschiebenden Kästen angegeben.

Größe	Abstand mm	Farbe
3A2 Mythos	175	
3 Mythos	225	
3A2 Air	175	
3 Air	225	

ST

T= 421 mm



1

2

3

4

1 GRUNDFELD H=2000 MM

ART.	B mm	T mm	H mm	Nutzbare H mm	Endbearbeitung	CHF
ST0301	360	421	2003	1890	Verzinkt	204,50

2 ANBAUFELD H=2000 MM

ART.	B mm	T mm	H mm	Nutzbare H mm	Endbearbeitung	CHF
ST0302	310	421	2003	1890	Verzinkt	139,50

3 GRUNDFELD H=1000 MM

ART.	B mm	T mm	H mm	Nutzbare H mm	Endbearbeitung	CHF
ST0303	360	421	1009	890	Verzinkt	152,00

4 ANBAUFELD H=1000 MM

ART.	B mm	T mm	H mm	Nutzbare H mm	Endbearbeitung	CHF
ST0304	310	421	1009	890	Verzinkt	116,50



FÜHRUNGSSCHIENENPAAR FÜR BEHÄLTER

ART.	B mm	T mm	H mm	Endbearbeitung	CHF
ST9001	75	394	69	Verzinkt	18,00



KIT 2 KIPPSICHERUNGEN FÜR BEHÄLTER

ART.	B mm	T mm	H mm	Endbearbeitung	CHF
FST4200S199	62	75	54	Verzinkt	19,00



VERSTEIFUNGSKREUZ

ART.	B mm	T mm	H mm	Endbearbeitung	CHF
FST7310S099	15	10	1290/1340	Verzinkt	20,50



! Bei den Regalen mit einer Höhe von 2003 mm ist der Einbau eines Stützkreuzes für jedes zweite Feld zwingend erforderlich. Bei den Regalen mit einer Höhe von 1009 mm ist der Einbau des Stützkreuzes nicht notwendig.



TRAGKRAFT



VERZINKT

ST

T= 521 mm



PICKING BOX AIR GR. 4 - 4A5

siehe Seite 12



PICKING BOX MYTHOS GR. 4A2 - 4 - 4A5

siehe Seite 44

REGAL MIT 21 KÄSTEN PICKING BOX AIR GR. 4/4A5

ART.	B mm	T mm	H mm	Anz. Schienen	Behälter				Paar Schienen	Endbearbeitung	CHF
					Nr.	Gr.	KG	Farbe			
A ST1217	1208	521	2003	21 + 21	21	4 / 4A5	39 / 39	■ ■	50	Verzinkt	1568,50
B ST1218	1158	521	2003	21 + 21	21	4 / 4A5	39 / 39	■ ■	50	Verzinkt	1483,00

LEERES REGAL FÜR KÄSTEN GR. 4/4A5

ART.	B mm	T mm	H mm	Anz. Schienen	KG	Endbearbeitung	CHF
A ST1219	1208	521	2003	21 + 21	50	Verzinkt	1045,00
B ST1220	1158	521	2003	21 + 21	50	Verzinkt	959,50

ANORDNUNG DER KÄSTEN PICKING BOX

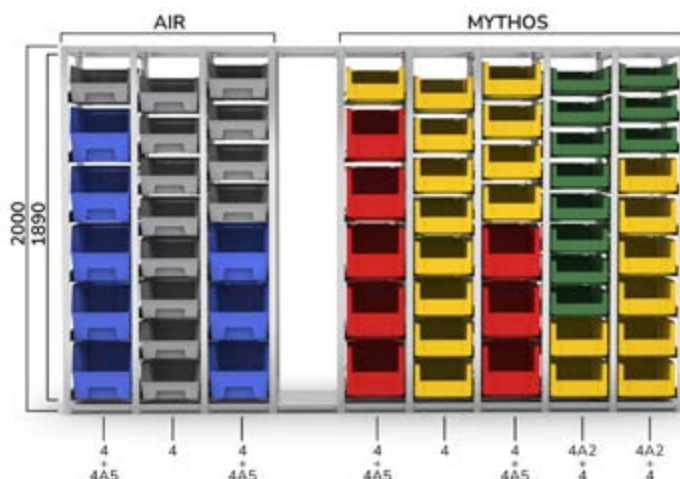

In der Tabelle hier unten wird der Abstand der Führungen für die unterschiedlichen Größen der einzuschiebenden Kästen angegeben.

Größe	Abstand mm
4A2 Mythos	175 ■
4 Mythos	225 ■
4A5 Mythos	325 ■
4 Air	225 ■
4A5 Air	325 ■

ST

T= 521 mm



1

2

3

4

1 GRUNDFELD H=2000 MM

ART.	B mm	T mm	H mm	Nutzbare H mm	Endbearbeitung	CHF
ST0401	460	521	2003	1890	Verzinkt	217,00

2 ANBAUFELD H=2000 MM

ART.	B mm	T mm	H mm	Nutzbare H mm	Endbearbeitung	CHF
ST0402	410	521	2003	1890	Verzinkt	152,00

3 GRUNDFELD H=1000 MM

ART.	B mm	T mm	H mm	Nutzbare H mm	Endbearbeitung	CHF
ST0403	460	521	1009	890	Verzinkt	164,50

4 ANBAUFELD H=1000 MM

ART.	B mm	T mm	H mm	Nutzbare H mm	Endbearbeitung	CHF
ST0404	410	521	1009	890	Verzinkt	129,00



FÜHRUNGSSCHIENENPAAR FÜR BEHÄLTER

ART.	B mm	T mm	H mm	Endbearbeitung	CHF
ST9002	75	494	69	Verzinkt	23,00



KIT 2 KIPPSICHERUNGEN FÜR BEHÄLTER

ART.	B mm	T mm	H mm	Endbearbeitung	CHF
FST4200S199	62	75	54	Verzinkt	19,00



VERSTEIFUNGSKREUZ

ART.	B mm	T mm	H mm	Endbearbeitung	CHF
FST7310S099	15	10	1290/1340	Verzinkt	20,50



⚠ Bei den Regalen mit einer Höhe von 2003 mm ist der Einbau eines Stützkreuzes für jedes zweite Feld zwingend erforderlich. Bei den Regalen mit einer Höhe von 1009 mm ist der Einbau des Stützkreuzes nicht notwendig.



TRAGKRAFT



VERZINKT

T= 421 mm



REGAL MIT 16 BEHÄLTERN EURO BOX GR. 4317/4322

ART.	B mm	T mm	H mm	Anz. Schienen	Kästen				Paar Schienen	Endbearbeitung	CHF
					Nr.	Gr.	KG	Farbe			
A ST0801	810	421	2003	16 + 16	16	4317 / 4322	30 / 30	■	50	Verzinkt	966,50
B ST0802	760	421	2003	16 + 16	16	4317 / 4322	30 / 30	■	50	Verzinkt	901,50

LEERES REGAL FÜR BEHÄLTER 400X300

ART.	B mm	T mm	H mm	Anz. Schienen	KG	Endbearbeitung	CHF
					Paar Schienen		
A ST0803	810	421	2003	16 + 16	50	Verzinkt	660,50
B ST0804	760	421	2003	16 + 16	50	Verzinkt	595,50

ANORDNUNG DER BEHÄLTER EURO BOX 400 X 300

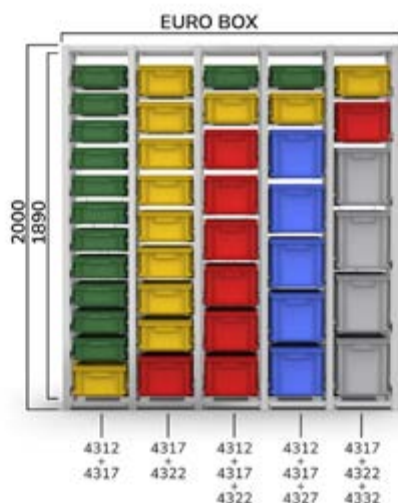

In der Tabelle hier unten wird der Abstand der Führungen für die unterschiedlichen Größen der einzuschubenden Behälter angegeben.

Größe	Abstand mm
4312	150 ■
4317	200 ■
4322	250 ■
4327	300 ■
4332	350 ■

! Die Behälter Euro Box sind nur in Grau erhältlich. Die Farben im Bild dienen ausschließlich zur Illustration, um die verschiedenen Größen zu markieren.

ST

T= 421 mm



1

2

3

4

1 GRUNDFELD H=2000 MM

ART.	B mm	T mm	H mm	Nutzbare H mm	Endbearbeitung	CHF
ST0405	448	421	2003	1890	Verzinkt	208,50

2 ANBAUFELD H=2000 MM

ART.	B mm	T mm	H mm	Nutzbare H mm	Endbearbeitung	CHF
ST0406	398	421	2003	1890	Verzinkt	143,50

3 GRUNDFELD H=1000 MM

ART.	B mm	T mm	H mm	Nutzbare H mm	Endbearbeitung	CHF
ST0407	448	421	1009	890	Verzinkt	156,00

4 ANBAUFELD H=1000 MM

ART.	B mm	T mm	H mm	Nutzbare H mm	Endbearbeitung	CHF
ST0408	398	421	1009	890	Verzinkt	120,50



FÜHRUNGSSCHIENENPAAR FÜR BEHÄLTER

ART.	B mm	T mm	H mm	Endbearbeitung	CHF
ST9001	75	394	69	Verzinkt	18,00



KIT 2 KIPPSICHERUNGEN FÜR BEHÄLTER

ART.	B mm	T mm	H mm	Endbearbeitung	CHF
FST4200S199	62	75	54	Verzinkt	19,00



VERSTEIFUNGSKREUZ

ART.	B mm	T mm	H mm	Endbearbeitung	CHF
FST7310S099	15	10	1290/1340	Verzinkt	20,50



! Bei den Regalen mit einer Höhe von 2003 mm ist der Einbau eines Stützkreuzes für jedes zweite Feld zwingend erforderlich. Bei den Regalen mit einer Höhe von 1009 mm ist der Einbau des Stützkreuzes nicht notwendig.



TRAGKRAFT



VERZINKT

ST

T= 621 mm



EURO BOX 6417 - 6422

siehe Seite 62

REGAL MIT 16 BEHÄLTERN EURO BOX GR. 6417/6422

ART.	B mm	T mm	H mm	Anz. Schienen	Kästen				Paar Schienen	Endbearbeitung	CHF
					Nr.	Gr.	KG	Farbe			
A ST1065	1010	621	2003	16 + 16	16	6417 / 6422	30 / 30	■	50	Verzinkt	1267,50
B ST1066	960	621	2003	16 + 16	16	6417 / 6422	30 / 30	■	50	Verzinkt	1202,50

LEERES REGAL FÜR BEHÄLTER 600X400

ART.	B mm	T mm	H mm	Anz. Schienen	KG	Endbearbeitung	CHF
					Paar Schienen		
A ST1067	1010	621	2003	16 + 16	50	Verzinkt	795,50
B ST1068	960	621	2003	16 + 16	50	Verzinkt	730,50

ANORDNUNG DER BEHÄLTER EURO BOX 600 X 400

In der Tabelle hier unten wird der Abstand der Führungen für die unterschiedlichen Größen der einzuschubenden Behälter angegeben.

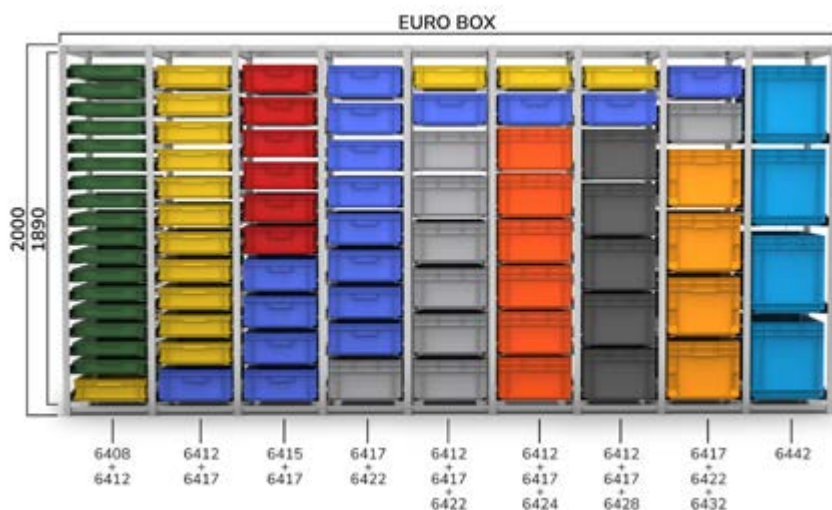

Größe	Abstand mm	Farbe
6408	100	■
6412	150	■
6415	175	■
6417	200	■
6422	250	■
6424	250	■
6428	300	■
6432	350	■
6442	450	■

! Die Behälter Euro Box sind nur in Grau erhältlich. Die Farben im Bild dienen ausschließlich zur Illustration, um die verschiedenen Größen zu markieren.

ST

T= 621 mm



1

2

3

4

1 GRUNDFELD H=2000 MM

ART.	B mm	T mm	H mm	Nutzbare H mm	Endbearbeitung	CHF
ST0501	548	621	2003	1890	Verzinkt	228,00

2 ANBAUFELD H=2000 MM

ART.	B mm	T mm	H mm	Nutzbare H mm	Endbearbeitung	CHF
ST0502	498	621	2003	1890	Verzinkt	163,00

3 GRUNDFELD H=1000 MM

ART.	B mm	T mm	H mm	Nutzbare H mm	Endbearbeitung	CHF
ST0503	548	621	1009	890	Verzinkt	175,50

4 ANBAUFELD H=1000 MM

ART.	B mm	T mm	H mm	Nutzbare H mm	Endbearbeitung	CHF
ST0504	498	621	1009	890	Verzinkt	140,00



FÜHRUNGSSCHIENENPAAR FÜR BEHÄLTER

ART.	B mm	T mm	H mm	Endbearbeitung	CHF
ST9003	75	594	69	Verzinkt	24,00



KIT 2 KIPPSICHERUNGEN FÜR BEHÄLTER

ART.	B mm	T mm	H mm	Endbearbeitung	CHF
FST4200S199	62	75	54	Verzinkt	19,00



VERSTEIFUNGSKREUZ

ART.	B mm	T mm	H mm	Endbearbeitung	CHF
FST7310S099	15	10	1290/1340	Verzinkt	20,50



⚠ Bei den Regalen mit einer Höhe von 2003 mm ist der Einbau eines Stützkreuzes für jedes zweite Feld zwingend erforderlich. Bei den Regalen mit einer Höhe von 1009 mm ist der Einbau des Stützkreuzes nicht notwendig.



TRAGKRAFT



VERZINKT

MONOBLOCK-REGALE

DOMINO



Die **einteiligen Regale für Behälter** Domino weisen eine **wabenförmige Struktur** für die Erstellung von modularen Magazinen auf, in denen Sichtlagerbehälter aus Eisen oder Polypropylen organisiert werden können. Es ist in der Tat möglich, sie sicher zu **stapeln**, um Lösungen zu schaffen, die sich in der Breite und Höhe je nach verfügbarem Platz entwickeln. Der Auszug der Behälter ist schnell und einfach: ein spezieller, an der Vorseite der Führungen installierter Haken verhindert ein vollständiges und unbeabsichtigtes Verschütten des Behälters.

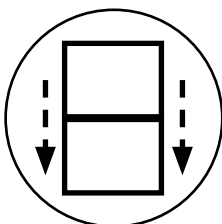

STAPELBAR

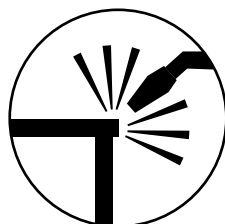

VERSCHWEISSTE
STRUKTUR

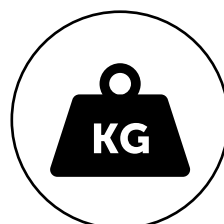

TRAGKRAFT MODUL
BIS ZU 1600 KG

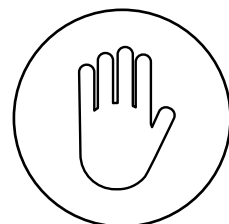

ABSTURZSICHERUNG

DOMINO



REGAL MIT 16 PICKING BOX MYTHOS GR. 3

ART.	B mm	T mm	H mm	RAL	CHF
FED30440301	1025	355	885	7000	751,50

Bestehend aus:

Anz.	Beschreibung
1	Regal mit 16 Stellen für Behälter Gr. 3
16	Kasten aus Polypropylen Picking Box Mythos Gr. 3

STAPELBAR



Anz. gestapelte Rahmen	 jedes Rahmens	 jedes Behälters
2	960	60
3	640	40



REGAL MIT 20 PICKING BOX MYTHOS GR. 4

ART.	B mm	T mm	H mm	RAL	CHF
FED40540301	1765	500	885	7000	1129,00

Bestehend aus:

Anz.	Beschreibung
1	Regal mit 20 Stellen für Behälter Gr. 4
20	Kasten aus Polypropylen Picking Box Mythos Gr. 4

STAPELBAR

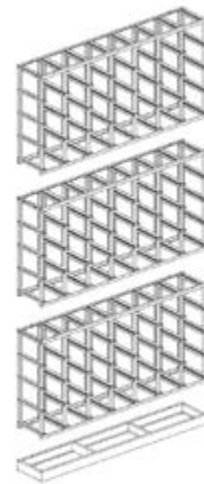

Anz. gestapelte Rahmen	 jedes Rahmens	 jedes Behälters
3	1600	80



TRAGKRAFT



RAL7000

DOMINO



REGAL MIT 16 BEHÄLTERN GR. 3

ART.	B mm	T mm	H mm	RAL	CHF
FED30440201	1025	355	885	7000	1022,50

Bestehend aus:

Anz.	Beschreibung
1	Regal mit 16 Stellen für Behälter Gr. 3
16	Kasten aus Metall Gr. 3



STAPELBAR



Anz. gestapelte Rahmen	jedes Rahmens	jedes Behälters
2	960	60
3	640	40



REGAL MIT 20 BEHÄLTERN GR. 4

ART.	B mm	T mm	H mm	RAL	CHF
FED40540201	1765	500	885	7000	1583,50

Bestehend aus:

Anz.	Beschreibung
1	Regal mit 20 Stellen für Behälter Gr. 4
20	Kasten aus Metall Gr. 4



STAPELBAR

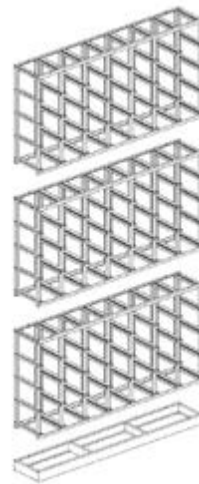

Anz. gestapelte Rahmen	jedes Rahmens	jedes Behälters
3	1600	80

DOMINO

KOMPONENTEN



LEERES REGAL

ART.	B mm	T mm	H mm	RAL	CHF
FED30440A01	1025	310	885	7000	524,00



LEERES REGAL

ART.	B mm	T mm	H mm	RAL	CHF
FED40540A01	1765	460	885	7000	654,50



STAUBSCHUTZDECKEL

ART.	B mm	T mm	H mm	RAL	CHF
FED90340001	1020	315	20	7000	53,50



STAUBSCHUTZDECKEL

ART.	B mm	T mm	H mm	RAL	CHF
FED90450001	1765	465	20	7000	76,00



BODENSOCKEL

ART.	B mm	T mm	H mm	RAL	CHF
FED92340001	1020	313	85	7000	121,00



BODENSOCKEL

ART.	B mm	T mm	H mm	RAL	CHF
FED92450001	1765	463	85	7000	148,00



TRAGKRAFT



RAL7000

WERKBÄNKE FÜR WERKSTÄTTEN

WORK

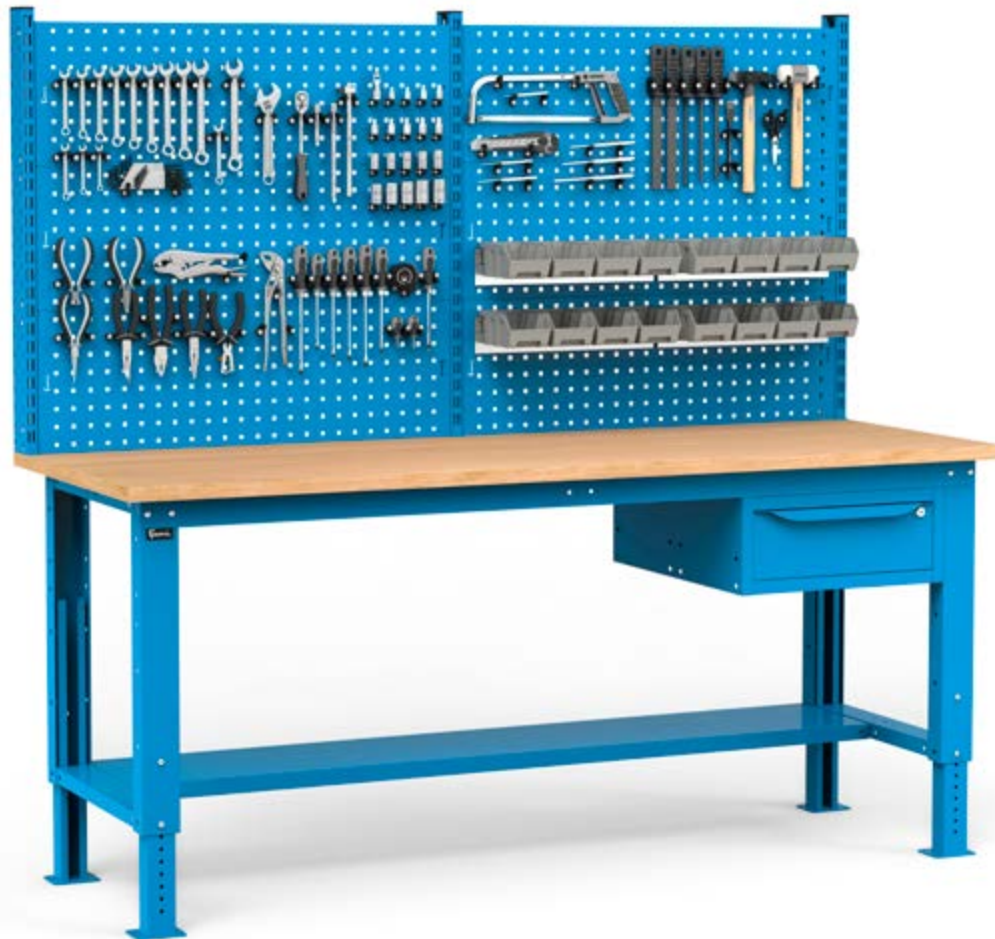

Die Werkbänke der Serie Work sind **flexible Lösungen** und können einfach je nach den Anforderungen personalisiert werden. Sie können mit einer **Arbeitsplatte** aus **Multiplex-Buchenholz** von 30 mm oder mit Arbeitsplatte aus Stahl von 2,5 mm ausgestattet werden und sind in **3 Breiten** verfügbar: 1000, 1500 oder 2000 mm. Die Werkbänke Work können **feste Beine aus Stahl** und eine serienmäßige **untere Arbeitsplatte** oder einen serienmäßigen **unteren Halbboden** und **höhenverstellbare Beine**, die für die Montage von Rollen eingerichtet sind, aufweisen. Die Struktur aus Stahl kann Schränke mit Türen oder Schubladen, Einlegeböden oder Halbböden, Lochplatten und Konsolen aufnehmen.

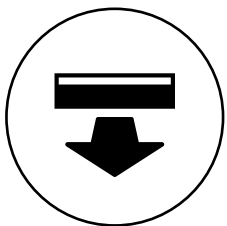

SCHUBLADEN MIT
EINFACHEM AUSZUG



TRAGKRAFT
SCHUBLADEN 80
KG

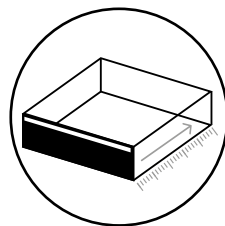

NUTZTIEFE
SCHUBLADE 513 MM

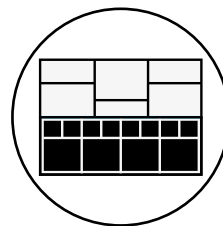

EINTEILUNGS-
SYSTEME

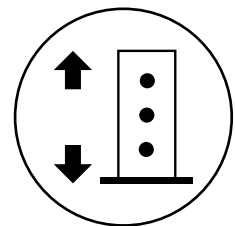

BEINE SIND
HÖHENVERSTELLBAR

WORK



MULTIPLY-ARBEITSPLATTE AUS BUCHE

Die Multiplex-Arbeitsplatte aus Buche bietet Robustheit und Widerstandsfähigkeit und garantiert eine stabile und solide Oberfläche, die perfekt für schwere und Präzisionsarbeiten ist. Sie ist kratzfest, beständig gegen Stöße und andere Arten von Beanspruchung und weist eine Dicke von 30 mm auf.



ARBEITSPLATTE AUS STAHL

Die Arbeitsplatte aus Stahl ist ideal für intensive Arbeitsumgebungen, in denen Schneidwerkzeuge verwendet werden, dank ihrer hohen Beständigkeit gegen Abnutzung und Abrieb. Sie besitzt eine Dicke von 2,5 mm und verfügt über drei erhöhte Ränder.



ABDECKUNG AUS GUMMIERTEM STAHL

Die Abdeckung aus gummiertem Stahl bewahrt die Unversehrtheit der Arbeitsplatte im Falle der Verwendung von Säuren oder Ölen oder wenn schwere Bearbeitungen ausgeführt werden. Sie kann sowohl an Arbeitsplatten aus Multiplex als auch aus Stahl angebracht werden.



RÄDER

Die Rollen verwandeln die höhenverstellbaren Werkbänke Work in praktische mobile Arbeitsplätze. Sie sind aus synthetischem, abriebfestem Gummi oder aus elastischem Gummi erhältlich und werden in Sets, bestehend aus 2 Lenkrollen mit Bremse und 2 festen Rollen geliefert.



EINTEILUNGSSYSTEME

Die Schublade kann intern mit **Schubladeneinteilungen sowie Längs- und Quereinteilungen aus Metall unterteilt werden.**

Letztere werden mit Schrauben am perforierten Boden der Schublade befestigt, um eine Verschüttung des gelagerten Materials zu verhindern.

MODULAR UND ERWEITERBAR

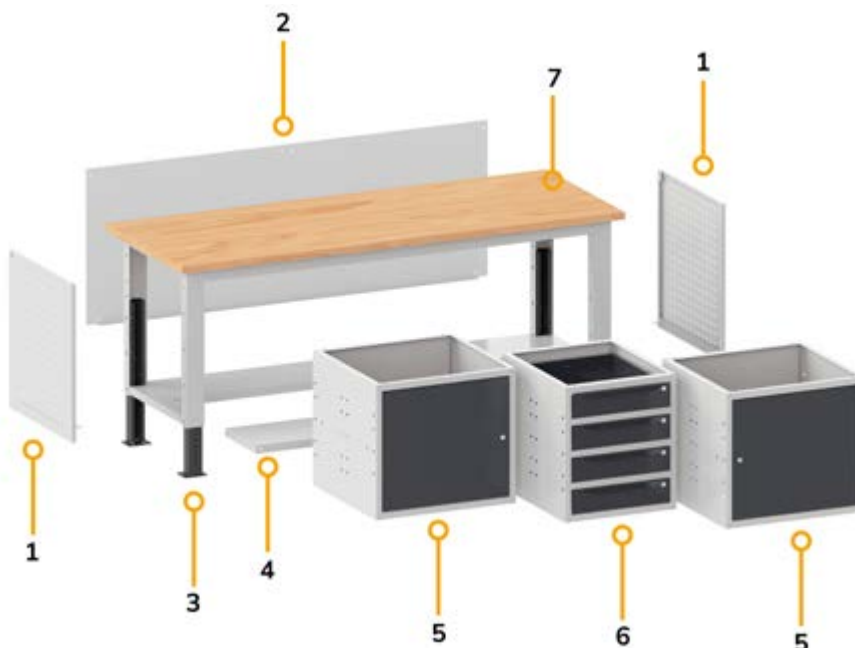

1. Seitliche Lochplatte
2. Rückwand
3. Verstellbare Beine
4. Zusätzlicher Halbboden
5. Schrank mit Tür
6. Schrank mit 4 Schubladen
7. Multiplex-Arbeitsplatte

WORK



ZUSÄTZLICHER HALBBODEN

Der zusätzliche Halbboden ist im unteren Teil der Werkbank installiert, um über eine geräumige und wenig sperrige Ablagekonsole zu verfügen.



ZUSÄTZLICHER FACHBODEN

Der zusätzliche Fachboden optimiert den Platz an der Werkbank und bietet eine zusätzliche Oberfläche für die Lagerung von Arbeitsmaterial.



SEITLICHE LOCHPLATTE

Die Lochplatte verwandelt die Seitenteile der Werkbank in praktische Werkzeugwände, die ideal zur Befestigung von Zubehör und Werkzeughaken sind.

FARBEN

Die Werkbank Work ist in 12 Farbkombinationen verfügbar, von denen 2 auf Lager sind.

WERKBANK



7035
7016



7035*



5012



9002*



7016*



7000*



5019*



9010*



6011*



3003*



5010*



7035
5012*

* Auf Anfrage

	START	PRO	PRO+
	WORK	BR	MASTER
Breite mm	1000-1500-2000	1024-1500-2000-3000	1300-1500-2000-2500-3000
Typologie Arbeitsplatten	Stahl Multiplex	Multiplex	Multiplex
Tiefe Arbeitsplatte mm	750	750	750-800*
Dicke Multiplex-Arbeitsplatte aus Buche mm	30	40	40-50*
Abdeckung	Gummiert	Gummiert	Gummiert
Tragkraft Werkbank kg	1000	1000	800 - 1500
Höhenverstellbar	✓	✓	✓
Feste Beine	✓	-	✓
Beine mit Rollen	Verstellbare Werkbank	-	✓
Elektrifizierte Beine	-	-	✓
Nutztiefe Schubladen	513 mm	447 mm - 27 EH	600 mm - 36 EH
Schublade mit vollständigem Auszug	-	✓	✓
Tragkraft Schubladen kg	80	50-75-100	50-75-100-200
Klipsicherungsstange Schublade	-	✓	✓
Wandsystem	✓	✓	✓
Rückwand	Zubehör	Serienmäßig	Zubehör*



* Auf Anfrage



Ohne Werkzeuge



KONFIGURATIONSBEISPIELE

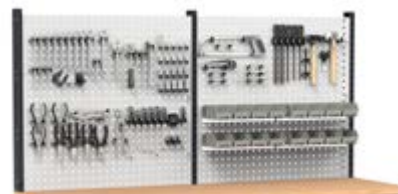

ART.	B mm	T mm	H mm	KG	RAL	CHF
WORK2030	2000	750	1675/2000	1000	7035+7016	1667,50
WORK2036	2000	750	1675/2000	1000	5012	1914,50

Bestehend aus:

Anz.	Beschreibung
1	Verstellbare Werkbank, zerlegt, mit Multiplex-Arbeitsplatte 30 mm
1	Schrank B=500 mm mit 1 Schublade H=150 mm
1	Set mit 3 Doppellochträgern
2	Set mit 3 Lochplatten/Konsolen mit 2 Stegen für Behälter
6	Unipok Werkzeughaken - Packung mit 30 Stück
4	Metallschiene für Sichtlagerboxen Picking Box Gr. 1/2
4	Kit 4 Sichtlagerboxen Picking Box Air Gr. 1



RAL 7035 + RAL 7016

RAL 5012



300 kg

höhenverstellbar

Multiplex-Arbeitsplatte Dicke 30 mm

Zerlegt geliefert

Abstand Beinlöcher 25 mm

Rollen aus synthetischem, abriebfestem Gummi



ART.	B mm	T mm	H mm	RAL	CHF
WORK1553	1500	750	887/1212	7035+7016	784,00
WORK1554	1500	750	887/1212	5012	895,50

Bestehend aus:

Anz.	Beschreibung
1	Verstellbare Werkbank, zerlegt, mit Multiplex-Arbeitsplatte 30 mm
2	Zwei Verstärkungselemente
1	Set mit 4 Rollen aus synthetischem, abriebfestem Gummi Ø 125 mm

CONFIGURE



ART.	B mm	T mm	H mm	RAL	CHF
WORK1555	1500	750	887/1212	7035+7016	954,50
WORK1556	1500	750	887/1212	5012	1077,00

Bestehend aus:

Anz.	Beschreibung
1	Verstellbare Werkbank, zerlegt, mit Multiplex-Arbeitsplatte 30 mm
1	Schrank B=500 mm mit 1 Schublade H=150 mm
1	Zwei Verstärkungselemente
1	Set mit 4 Rollen aus synthetischem, abriebfestem Gummi Ø 125 mm

CONFIGURE



ART.	B mm	T mm	H mm	RAL	CHF
WORK1557	1500	750	887/1212	7035+7016	1486,50
WORK1558	1500	750	887/1212	5012	1697,50

Bestehend aus:

Anz.	Beschreibung
1	Verstellbare Werkbank, zerlegt, mit Multiplex-Arbeitsplatte 30 mm
1	Schrank B=500 mm mit 4 Schubladen H=105 mm
1	Halbboden ohne Schlitze B=1260 mm
1	Zwei Verstärkungselemente
1	Set mit 4 Rollen aus synthetischem, abriebfestem Gummi Ø 125 mm

CONFIGURE

300 kg

höhenverstellbar

Multiplex-Arbeitsplatte Dicke 30 mm

Zerlegt geliefert

Abstand Beinlöcher 25 mm

Rollen aus synthetischem, abriebfestem Gummi



ART.	B mm	T mm	H mm	RAL	CHF
WORK2056	2000	750	887/1212	7035+7016	882,50
WORK2057	2000	750	887/1212	5012	992,50

Bestehend aus:

Anz.	Beschreibung
1	Verstellbare Werkbank, zerlegt, mit Multiplex-Arbeitsplatte 30 mm
2	Zwei Verstärkungselemente
1	Set mit 4 Rollen aus synthetischem, abriebfestem Gummi Ø 125 mm

CONFIGURE



ART.	B mm	T mm	H mm	RAL	CHF
WORK2058	2000	750	887/1212	7035+7016	1053,00
WORK2059	2000	750	887/1212	5012	1174,00

Bestehend aus:

Anz.	Beschreibung
1	Verstellbare Werkbank, zerlegt, mit Multiplex-Arbeitsplatte 30 mm
1	Schrank B=500 mm mit 1 Schublade H=150 mm
1	Zwei Verstärkungselemente
1	Set mit 4 Rollen aus synthetischem, abriebfestem Gummi Ø 125 mm

CONFIGURE



ART.	B mm	T mm	H mm	RAL	CHF
WORK2060	2000	750	887/1212	7035+7016	1604,00
WORK2061	2000	750	887/1212	5012	1816,50

Bestehend aus:

Anz.	Beschreibung
1	Verstellbare Werkbank, zerlegt, mit Multiplex-Arbeitsplatte 30 mm
1	Schrank B=500 mm mit 4 Schubladen H=105 mm
1	Halbboden ohne Schlitz B=1760 mm
1	Zwei Verstärkungselemente
1	Set mit 4 Rollen aus synthetischem, abriebfestem Gummi Ø 125 mm

CONFIGURE



TRAGKRAFT



BOCKROLLE



LENKROLLE MIT BREMSE



RAL 7035 + RAL 7016



RAL 5012



1000 kg

Zerlegt geliefert

Multiplex-Arbeitsplatte Dicke 30 mm

Tragkraft
Schubladen 80 kg

Auszug Schublade 86%



ART.	B mm	T mm	H mm	RAL	CHF
WORK1541	1500	750	882	7035+7016	741,00
WORK1542	1500	750	882	5012	782,00

Bestehend aus:

Anz.	Beschreibung
1	Zerlegt gelieferte Werkbank mit Multiplex-Arbeitsplatte 30 mm
1	Schrank B=500 mm mit 1 Schublade H=150 mm

CONFIGURE



ART.	B mm	T mm	H mm	RAL	CHF
WORK1543	1500	750	882	7035+7016	1197,00
WORK1544	1500	750	882	5012	1317,00

Bestehend aus:

Anz.	Beschreibung
1	Zerlegt gelieferte Werkbank mit Multiplex-Arbeitsplatte 30 mm
1	Schrank B=500 mm mit 4 Schubladen H=105 mm

CONFIGURE



ART.	B mm	T mm	H mm	RAL	CHF
WORK1545	1500	750	882	7035+7016	1396,00
WORK1546	1500	750	882	5012	1554,00

Bestehend aus:

Anz.	Beschreibung
1	Zerlegt gelieferte Werkbank mit Multiplex-Arbeitsplatte 30 mm
1	Schrank B=500 mm mit 4 Schubladen H=105 mm
1	Rückwand
1	Boden ohne Schlitz B=760 mm

CONFIGURE

 **1000 kg**

 **höhenverstellbar**

 **Multiplex-Arbeitsplatte Dicke 30 mm**

 **Zerlegt geliefert**

 **Abstand Beinlöcher 25 mm**



ART.	B mm	T mm	H mm	RAL	CHF
WORK1501	1500	750	732/1057	7035+7016	812,00
WORK1502	1500	750	732/1057	5012	932,50

Bestehend aus:

Anz.	Beschreibung
1	Verstellbare Werkbank, zerlegt, mit Multiplex-Arbeitsplatte 30 mm
1	Schrank B=500 mm mit 1 Schublade H=150 mm

[CONFIGURE](#) 



ART.	B mm	T mm	H mm	RAL	CHF
WORK1503	1500	750	732/1057	7035+7016	1344,00
WORK1504	1500	750	732/1057	5012	1553,00

Bestehend aus:

Anz.	Beschreibung
1	Verstellbare Werkbank, zerlegt, mit Multiplex-Arbeitsplatte 30 mm
1	Schrank B=500 mm mit 4 Schubladen H=105 mm
1	Halbboden ohne Schlitz B=1260 mm

[CONFIGURE](#) 



ART.	B mm	T mm	H mm	RAL	CHF
WORK1507	1500	750	732/1057	7035+7016	1457,50
WORK1508	1500	750	732/1057	5012	1697,50

Bestehend aus:

Anz.	Beschreibung
1	Verstellbare Werkbank, zerlegt, mit Multiplex-Arbeitsplatte 30 mm
1	Schrank B=500 mm mit 4 Schubladen H=105 mm
1	Rückwand
1	Halbboden ohne Schlitz B=760 mm
1	Halterung für mittleren Halbboden

[CONFIGURE](#) 



TRAGKRAFT



RAL 7035 + RAL 7016



RAL 5012



1000 kg

höhenverstellbar

Multiplex-Arbeitsplatte Dicke 30 mm

Zerlegt geliefert

Abstand Beinlöcher 25 mm



ART.	B mm	T mm	H mm	RAL	CHF
WORK1505	1500	750	732/1057	7035+7016	1614,50
WORK1506	1500	750	732/1057	5012	1856,50

Bestehend aus:

Anz.	Beschreibung
1	Verstellbare Werkbank, zerlegt, mit Multiplex-Arbeitsplatte 30 mm
1	Schrank B=500 mm mit 4 Schubladen H=105 mm
1	Schrank B = 500 mm mit 1 Tür und 1 verstellbaren Boden
1	Schliessboden für Schrank B=500 mm

CONFIGURE



ART.	B mm	T mm	H mm	RAL	CHF
WORK1511	1500	750	732/1057	7035+7016	1425,50
WORK1512	1500	750	732/1057	5012	1604,50

Bestehend aus:

Anz.	Beschreibung
1	Verstellbare Werkbank, zerlegt, mit Multiplex-Arbeitsplatte 30 mm
2	Schrank B = 629 mm mit 1 Schublade H = 150 mm und 1 Tür
1	Halbboden ohne Schlitz B=1260 mm

CONFIGURE



ART.	B mm	T mm	H mm	RAL	CHF
WORK1509	1500	750	732/1057	7035+7016	1690,00
WORK1510	1500	750	732/1057	5012	1935,50

Bestehend aus:

Anz.	Beschreibung
1	Verstellbare Werkbank, zerlegt, mit Multiplex-Arbeitsplatte 30 mm
1	Schrank B=629 mm mit 4 Schubladen H=105 mm
1	Schrank B = 629 mm mit 1 Tür und 1 verstellbaren Boden
1	Halbboden ohne Schlitz B=1260 mm

CONFIGURE

ALTERNATIVE KONFIGURATIONEN



Ohne Werkzeuge



ART.	B mm	T mm	H mm	KG	RAL	CHF
WORK1540	1500	750	1977/2302	1000	7035+7016	3367,50

Bestehend aus:

Anz.	Beschreibung	Anz.	Beschreibung
1	Verstellbare Werkbank, zerlegt, mit Multiplex-Arbeitsplatte 30 mm	1	Set mit 3 Lochplatten/Konsolen mit 2 Stegen für Behälter
1	Schrank B = 629 mm mit 1 Tür und 1 verstellbaren Boden	1	Doppellampe
1	Bodenplatte für Schrank B=629 mm	1	Einzellampe
1	Schrank B=629 mm mit 3 Schubladen H=150 mm	1	Set mit Rollenhalter mit Papierrolle Ø 130 mm
2	Seitliche Lochplatte	1	Halterung für Steckdosenleiste für 4 Steckdosen
1	Abfallbehälter Volumen 30l	1	Steckdosenleiste für 4 Schukostecker
1	Großes Ablagefach umkehrbar	1	Anschlusskabel Wieland Schuko/Französisch
2	Abgewinkelter Spraydosenhalter mit 2 Plätzen	4	Unipok Werkzeughaken - Packung mit 30 Stück
1	Set mit 2 Doppellochträgern für Werkbank	2	Metallschiene für Sichtlagerboxen Picking Box Gr. 1/2
1	Set mit 2 schrägen Halterungen mit Schiene	2	Kit 4 Sichtlagerboxen Picking Box Air Gr. 1



TRAGKRAFT



RAL 7035 + RAL 7016



RAL 5012



1000 kg



höhenverstellbar

Multiplex-Arbeitsplatte Dicke 30 mm

Zerlegt geliefert



Abstand Beinlöcher 25 mm



Ohne Werkzeuge



[CONFIGURE](#)



Ohne Werkzeuge



[CONFIGURE](#)



Ohne Werkzeuge



[CONFIGURE](#)

ART.	B mm	T mm	H mm	RAL	CHF
WORK1528	1500	750	1675/2000	7035+7016	1330,00
WORK1534	1500	750	1675/2000	5012	1560,50

Bestehend aus:

Anz.	Beschreibung
1	Verstellbare Werkbank, zerlegt, mit Multiplex-Arbeitsplatte 30 mm
1	Schrank B=500 mm mit 1 Schublade H=150 mm
1	Set mit 2 Doppelochsträgern für Werkbank
1	Set mit 3 Lochplatten/Konsolen mit 2 Stegen für Behälter
6	Unipok Werkzeughaken - Packung mit 30 Stück
2	Metallschiene für Sichtlagerboxen Picking Box Gr. 1/2
2	Kit 4 Sichtlagerboxen Picking Box Air Gr. 1

ART.	B mm	T mm	H mm	RAL	CHF
WORK1529	1500	750	1675/2000	7035+7016	1862,00
WORK1535	1500	750	1675/2000	5012	2181,00

Bestehend aus:

Anz.	Beschreibung
1	Verstellbare Werkbank, zerlegt, mit Multiplex-Arbeitsplatte 30 mm
1	Schrank B=500 mm mit 4 Schubladen H=105 mm
1	Halbboden ohne Schlitze B=1260 mm
1	Set mit 2 Doppelochsträgern für Werkbank
1	Set mit 3 Lochplatten/Konsolen mit 2 Stegen für Behälter
6	Unipok Werkzeughaken - Packung mit 30 Stück
2	Metallschiene für Sichtlagerboxen Picking Box Gr. 1/2
2	Kit 4 Sichtlagerboxen Picking Box Air Gr. 1

ART.	B mm	T mm	H mm	RAL	CHF
WORK1530	1500	750	1675/2000	7035+7016	1975,50
WORK1536	1500	750	1675/2000	5012	2325,50

Bestehend aus:

Anz.	Beschreibung
1	Verstellbare Werkbank, zerlegt, mit Multiplex-Arbeitsplatte 30 mm
1	Rückwand
1	Schrank B=500 mm mit 4 Schubladen H=105 mm
1	Halbboden ohne Schlitze B=760 mm
1	Halterung für mittleren Halbboden
1	Set mit 2 Doppelochsträgern für Werkbank
1	Set mit 3 Lochplatten/Konsolen mit 2 Stegen für Behälter
6	Unipok Werkzeughaken - Packung mit 30 Stück
2	Metallschiene für Sichtlagerboxen Picking Box Gr. 1/2
2	Kit 4 Sichtlagerboxen Picking Box Air Gr. 1

KONFIGURATIONSBEISPIELE

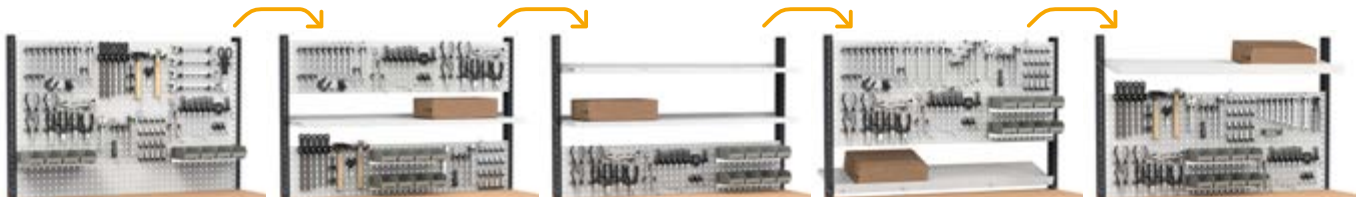

Ohne Werkzeuge



[CONFIGURE](#)

ART.	B mm	T mm	H mm	RAL	CHF
WORK1531	1500	750	1675/2000	7035+7016	2132,50
WORK1537	1500	750	1675/2000	5012	2484,50

Bestehend aus:

Anz.	Beschreibung
1	Verstellbare Werkbank, zerlegt, mit Multiplex-Arbeitsplatte 30 mm
1	Schrank B = 500 mm mit 1 Tür und 1 verstellbaren Boden
1	Schliessboden für Schrank B=500 mm
1	Schrank B=500 mm mit 4 Schubladen H=105 mm
1	Set mit 2 Doppellochträgern für Werkbank
1	Set mit 3 Lochplatten/Konsolen mit 2 Stegen für Behälter
6	Unipok Werkzeughaken - Packung mit 30 Stück
2	Metallschiene für Sichtlagerboxen Picking Box Gr. 1/2
2	Kit 4 Sichtlagerboxen Picking Box Air Gr. 1



Ohne Werkzeuge



[CONFIGURE](#)

ART.	B mm	T mm	H mm	RAL	CHF
WORK1532	1500	750	1675/2000	7035+7016	1943,50
WORK1538	1500	750	1675/2000	5012	2232,50

Bestehend aus:

Anz.	Beschreibung
1	Verstellbare Werkbank, zerlegt, mit Multiplex-Arbeitsplatte 30 mm
2	Schrank B = 629 mm mit 1 Schublade H = 150 mm und 1 Tür
1	Halbboden ohne Schlitze B=1260 mm
1	Set mit 2 Doppellochträgern für Werkbank
1	Set mit 3 Lochplatten/Konsolen mit 2 Stegen für Behälter
6	Unipok Werkzeughaken - Packung mit 30 Stück
2	Metallschiene für Sichtlagerboxen Picking Box Gr. 1/2
2	Kit 4 Sichtlagerboxen Picking Box Air Gr. 1



Ohne Werkzeuge



[CONFIGURE](#)

ART.	B mm	T mm	H mm	RAL	CHF
WORK1533	1500	750	1675/2000	7035+7016	2208,00
WORK1539	1500	750	1675/2000	5012	2563,50

Bestehend aus:

Anz.	Beschreibung
1	Verstellbare Werkbank, zerlegt, mit Multiplex-Arbeitsplatte 30 mm
1	Schrank B = 629 mm mit 1 Tür und 1 verstellbaren Boden
1	Schrank B=629 mm mit 4 Schubladen H=105 mm
1	Halbboden ohne Schlitze B=1260 mm
1	Set mit 2 Doppellochträgern für Werkbank
1	Set mit 3 Lochplatten/Konsolen mit 2 Stegen für Behälter
6	Unipok Werkzeughaken - Packung mit 30 Stück
2	Metallschiene für Sichtlagerboxen Picking Box Gr. 1/2
2	Kit 4 Sichtlagerboxen Picking Box Air Gr. 1



TRAGKRAFT



RAL 7035 + RAL 7016



RAL 5012



1000 kg

Zerlegt geliefert

Multiplex-Arbeitsplatte Dicke 30 mm

Tragkraft
Schubladen 80 kg

Auszug Schublade 86%



ART.	B mm	T mm	H mm	RAL	CHF
WORK2044	2000	750	882	7035+7016	839,50
WORK2045	2000	750	882	5012	897,50

Bestehend aus:

Anz.	Beschreibung
1	Zerlegt gelieferte Werkbank mit Multiplex-Arbeitsplatte 30 mm
1	Schrank B=500 mm mit 1 Schublade H=150 mm

CONFIGURE



ART.	B mm	T mm	H mm	RAL	CHF
WORK2046	2000	750	882	7035+7016	1295,50
WORK2047	2000	750	882	5012	1432,50

Bestehend aus:

Anz.	Beschreibung
1	Zerlegt gelieferte Werkbank mit Multiplex-Arbeitsplatte 30 mm
1	Schrank B=500 mm mit 4 Schubladen H=105 mm

CONFIGURE



ART.	B mm	T mm	H mm	RAL	CHF
WORK2048	2000	750	882	7035+7016	1912,50
WORK2049	2000	750	882	5012	2121,50

Bestehend aus:

Anz.	Beschreibung
1	Zerlegt gelieferte Werkbank mit Multiplex-Arbeitsplatte 30 mm
1	Schrank B=500 mm mit 4 Schubladen H=105 mm
2	Schrank B = 629 mm mit 1 Tür und 1 verstellbaren Boden

CONFIGURE

 **1000 kg**

 **höhenverstellbar**

 **Multiplex-Arbeitsplatte Dicke 30 mm**

 **Zerlegt geliefert**

 **Abstand Beinlöcher 25 mm**



ART.	B mm	T mm	H mm	RAL	CHF
WORK2001	2000	750	732/1057	7035+7016	910,50
WORK2002	2000	750	732/1057	5012	1029,50

Bestehend aus:

Anz.	Beschreibung
1	Verstellbare Werkbank, zerlegt, mit Multiplex-Arbeitsplatte 30 mm
1	Schrank B=500 mm mit 1 Schublade H=150 mm

[CONFIGURE](#) 



ART.	B mm	T mm	H mm	RAL	CHF
WORK2003	2000	750	732/1057	7035+7016	1461,50
WORK2004	2000	750	732/1057	5012	1672,00

Bestehend aus:

Anz.	Beschreibung
1	Verstellbare Werkbank, zerlegt, mit Multiplex-Arbeitsplatte 30 mm
1	Schrank B=500 mm mit 4 Schubladen H=105 mm
1	Halbboden ohne Schlitz B=1760 mm

[CONFIGURE](#) 



ART.	B mm	T mm	H mm	RAL	CHF
WORK2009	2000	750	732/1057	7035+7016	2078,50
WORK2010	2000	750	732/1057	5012	2361,00

Bestehend aus:

Anz.	Beschreibung
1	Verstellbare Werkbank, zerlegt, mit Multiplex-Arbeitsplatte 30 mm
1	Schrank B=500 mm mit 4 Schubladen H=105 mm
2	Schrank B= 629 mm mit 1 Tür und 1 verstellbaren Boden
1	Halbboden ohne Schlitz B=1760 mm

[CONFIGURE](#) 



TRAGKRAFT



RAL 7035 + RAL 7016



RAL 5012



1000 kg

höhenverstellbar

Multiplex-Arbeitsplatte Dicke 30 mm

Zerlegt geliefert

Abstand Beinlöcher 25 mm



ART.	B mm	T mm	H mm	RAL	CHF
WORK2005	2000	750	732/1057	7035+7016	1745,00
WORK2006	2000	750	732/1057	5012	1991,50

Bestehend aus:

Anz.	Beschreibung
1	Verstellbare Werkbank, zerlegt, mit Multiplex-Arbeitsplatte 30 mm
1	Schrank B=500 mm mit 4 Schubladen H=105 mm
1	Schrank B = 500 mm mit 1 Tür und 1 verstellbaren Boden
1	Halbboden ohne Schlitz B=1760 mm

CONFIGURE



ART.	B mm	T mm	H mm	RAL	CHF
WORK2007	2000	750	732/1057	7035+7016	1921,50
WORK2008	2000	750	732/1057	5012	2205,50

Bestehend aus:

Anz.	Beschreibung
1	Verstellbare Werkbank, zerlegt, mit Multiplex-Arbeitsplatte 30 mm
1	Schrank B=500 mm mit 4 Schubladen H=105 mm
1	Schrank B = 500 mm mit 1 Tür und 1 verstellbaren Boden
1	Rückwand
1	Halbboden ohne Schlitz B=760 mm
1	Schliessboden für Schrank B=500 mm

CONFIGURE



ART.	B mm	T mm	H mm	RAL	CHF
WORK2011	2000	750	732/1057	7035+7016	1883,50
WORK2012	2000	750	732/1057	5012	2088,00

Bestehend aus:

Anz.	Beschreibung
1	Verstellbare Werkbank, zerlegt, mit Multiplex-Arbeitsplatte 30 mm
1	Schrank B = 500 mm mit 1 Schublade H = 150 mm und 1 Tür
2	Schrank B = 629 mm mit 1 Schublade H = 150 mm und 1 Tür
1	Halbboden ohne Schlitz B=1760 mm

CONFIGURE

ALTERNATIVE KONFIGURATIONEN



Ohne Werkzeuge

[CONFIGURE](#) 



ART.	B mm	T mm	H mm	 KG	RAL	CHF
WORK2043	2000	750	1977/2302	1000	7035+7016	3950,50

Bestehend aus:

Anz.	Beschreibung
1	Verstellbare Werkbank, zerlegt, mit Multiplex-Arbeitsplatte 30 mm
2	Schrank B = 629 mm mit 1 Tür und 1 verstellbaren Boden
1	Schrank B=500 mm mit 3 Schubladen H=150 mm
1	Halbboden ohne Schlitze B=1760 mm
2	Seitliche Lochplatte
1	Abfallbehälter Volumen 30 l
2	Abgewinkelter Silikonkartuschenhalter mit 2 Stellen
1	Dokumentenhalter A4
1	Set mit 3 Doppellochträgern
1	Set mit 3 schrägen Halterungen mit 2 Schienen

Anz.	Beschreibung
2	Set mit 3 Lochplatten/Konsolen mit 2 Stegen für Behälter
1	Doppellampe
2	Abgewinkelter Spraydosenhalter mit 2 Plätzen
1	Set mit Rollenhalter mit Papierrolle Ø=240 mm
7	Unipok Werkzeughaken - Packung mit 30 Stück
1	Halterung für Steckdosenleiste für 4 Steckdosen
1	Steckdosenleiste für 4 Schuko-Stecker
1	Anschlusskabel Wieland Schuko/Französisch
1	Großes Ablagefach umkehrbar



TRAGKRAFT



RAL 7035 + RAL 7016



RAL 5012



1000 kg



höhenverstellbar

Multiplex-Arbeitsplatte Dicke 30 mm

Zerlegt geliefert



Abstand Beinlöcher 25 mm



Ohne Werkzeuge



[CONFIGURE](#)

ART.	B mm	T mm	H mm	RAL	CHF
WORK2030	2000	750	1675/2000	7035+7016	1667,50
WORK2036	2000	750	1675/2000	5012	1914,50

Bestehend aus:

Anz.	Beschreibung
1	Verstellbare Werkbank, zerlegt, mit Multiplex-Arbeitsplatte 30 mm
1	Schrank B=500 mm mit 1 Schublade H=150 mm
1	Set mit 3 Doppelochträgern
2	Set mit 3 Lochplatten/Konsolen mit 2 Stegen für Behälter
6	Unipok Werkzeughaken - Packung mit 30 Stück
4	Metallschiene für Sichtlagerboxen Picking Box Gr. 1/2
4	Kit 4 Sichtlagerboxen Picking Box Air Gr. 1



Ohne Werkzeuge



[CONFIGURE](#)

ART.	B mm	T mm	H mm	RAL	CHF
WORK2031	2000	750	1675/2000	7035+7016	2218,50
WORK2037	2000	750	1675/2000	5012	2557,00

Bestehend aus:

Anz.	Beschreibung
1	Verstellbare Werkbank, zerlegt, mit Multiplex-Arbeitsplatte 30 mm
1	Schrank B=500 mm mit 4 Schubladen H=105 mm
1	Halbboden ohne Schlitze B=1760 mm
1	Set mit 3 Doppelochträgern
2	Set mit 3 Lochplatten/Konsolen mit 2 Stegen für Behälter
6	Unipok Werkzeughaken - Packung mit 30 Stück
4	Metallschiene für Sichtlagerboxen Picking Box Gr. 1/2
4	Kit 4 Sichtlagerboxen Picking Box Air Gr. 1



Ohne Werkzeuge



[CONFIGURE](#)

ART.	B mm	T mm	H mm	RAL	CHF
WORK2032	2000	750	1675/2000	7035+7016	2502,00
WORK2038	2000	750	1675/2000	5012	2876,50

Bestehend aus:

Anz.	Beschreibung
1	Verstellbare Werkbank, zerlegt, mit Multiplex-Arbeitsplatte 30 mm
1	Schrank B = 500 mm mit 1 Tür und 1 verstellbaren Boden
1	Schrank B=500 mm mit 4 Schubladen H=105 mm
1	Halbboden ohne Schlitze B=1760 mm
1	Set mit 3 Doppelochträgern
2	Set mit 3 Lochplatten/Konsolen mit 2 Stegen für Behälter
6	Unipok Werkzeughaken - Packung mit 30 Stück
4	Metallschiene für Sichtlagerboxen Picking Box Gr. 1/2
4	Kit 4 Sichtlagerboxen Picking Box Air Gr. 1

KONFIGURATIONSBEISPIELE

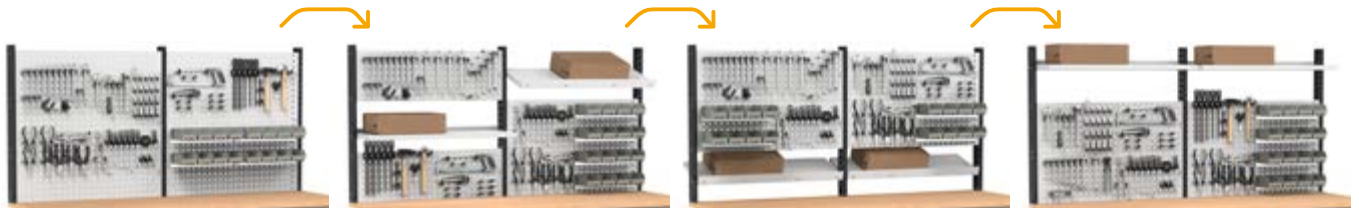

Ohne Werkzeuge



Ohne Werkzeuge



Ohne Werkzeuge



ART.	B mm	T mm	H mm	RAL	CHF
WORK2033	2000	750	1675/2000	7035+7016	2678,50
WORK2039	2000	750	1675/2000	5012	3090,50

Bestehend aus:

Anz.	Beschreibung
1	Verstellbare Werkbank, zerlegt, mit Multiplex-Arbeitsplatte 30 mm
1	Rückwand
1	Schrank B = 500 mm mit 1 Tür und 1 verstellbaren Boden
1	Schliessboden für Schrank B=500 mm
1	Schrank B=500 mm mit 4 Schubladen H=105 mm
1	Halbboden ohne Schlitze B=760 mm
1	Set mit 3 Doppelochträgern
2	Set mit 3 Lochplatten/Konsolen mit 2 Stegen für Behälter
6	Unipok Werkzeughaken - Packung mit 30 Stück
4	Metallschiene für Sichtlagerboxen Picking Box Gr. 1/2
4	Kit 4 Sichtlagerboxen Picking Box Air Gr. 1

ART.	B mm	T mm	H mm	RAL	CHF
WORK2034	2000	750	1675/2000	7035+7016	2640,50
WORK2040	2000	750	1675/2000	5012	2973,00

Bestehend aus:

Anz.	Beschreibung
1	Verstellbare Werkbank, zerlegt, mit Multiplex-Arbeitsplatte 30 mm
2	Schrank B = 629 mm mit 1 Schublade H = 150 mm und 1 Tür
1	Schrank B = 500 mm mit 1 Schublade H = 150 mm und 1 Tür
1	Halbboden ohne Schlitze B=1760 mm
1	Set mit 3 Doppelochträgern
2	Set mit 3 Lochplatten/Konsolen mit 2 Stegen für Behälter
6	Unipok Werkzeughaken - Packung mit 30 Stück
4	Metallschiene für Sichtlagerboxen Picking Box Gr. 1/2
4	Kit 4 Sichtlagerboxen Picking Box Air Gr. 1

ART.	B mm	T mm	H mm	RAL	CHF
WORK2035	2000	750	1675/2000	7035+7016	2835,50
WORK2041	2000	750	1675/2000	5012	3246,00

Bestehend aus:

Anz.	Beschreibung
1	Verstellbare Werkbank, zerlegt, mit Multiplex-Arbeitsplatte 30 mm
2	Schrank B = 629 mm mit 1 Tür und 1 verstellbaren Boden
1	Schrank B=500 mm mit 4 Schubladen H=105 mm
1	Halbboden ohne Schlitze B=1760 mm
1	Set mit 3 Doppelochträgern
2	Set mit 3 Lochplatten/Konsolen mit 2 Stegen für Behälter
6	Unipok Werkzeughaken - Packung mit 30 Stück
4	Metallschiene für Sichtlagerboxen Picking Box Gr. 1/2
4	Kit 4 Sichtlagerboxen Picking Box Air Gr. 1



TRAGKRAFT



RAL 7035 + RAL 7016



RAL 5012

B ➔ 1000 - 1500 - 2000 mm

 1000 kg

 Multiplex-Arbeitsplatte Dicke 30 mm

 Zerlegt geliefert

 Arbeitsplatte aus Stahl Dicke 2,5 mm



3D

3D

3D

WERKBANK MIT ARBEITSPLATTE AUS STAHL

ART.	B mm	T mm	H mm	Arbeitsplatte		RAL	CHF
				Material	mm		
FBG01S1000F00PD	1031	704	887	Stahl	2,5	7035+7016	429,00
FBG01S1000F0004	1031	704	887	Stahl	2,5	5012	499,50
FBG01S1500F00PD	1507	704	887	Stahl	2,5	7035+7016	536,50
FBG01S1500F0004	1507	704	887	Stahl	2,5	5012	643,50
FBG01S2000F00PD	2007	704	887	Stahl	2,5	7035+7016	635,00
FBG01S2000F0004	2007	704	887	Stahl	2,5	5012	741,00



3D

3D

3D

WERKBANK MIT ARBEITSPLATTE AUS HOLZ

ART.	B mm	T mm	H mm	Arbeitsplatte		RAL	CHF
				Material	mm		
FBG02S1000F0008	1024	750	882	Multiplex	30	7035	429,00
FBG02S1000F0004	1024	750	882	Multiplex	30	5012	451,50
FBG02S1500F0008	1500	750	882	Multiplex	30	7035	536,50
FBG02S1500F0004	1500	750	882	Multiplex	30	5012	564,50
FBG02S2000F0008	2000	750	882	Multiplex	30	7035	635,00
FBG02S2000F0004	2000	750	882	Multiplex	30	5012	680,00



VERPACKUNG MIT ZERLEGETER WERKBANK



ABDECKUNG AUS GUMMIERTEM STAHL AN 2 SEITEN FÜR ARBEITSPLATTE AUS STAHL

ART.	B mm	T mm	H mm	CHF
FBG32100007	1024	702	27	164,00
FBG32150007	1500	702	27	230,50
FBG32200007	2000	702	27	297,00



ABDECKUNG AUS GUMMIERTEM STAHL AN 2 SEITEN FÜR MULTIPLEX-ARBEITSPLATTE

ART.	B mm	T mm	H mm	CHF
FBL22300007	1024	750	22	164,00
MBC15752G020V07	1500	750	22	240,00
MBC20752G020V07	2000	750	22	308,00

WORK

KOMPONENTEN

B ➤ 1000 - 1500 - 2000 mm

 1000 kg

 höhenverstellbar

 Multiplex-Arbeitsplatte Dicke 30 mm

 Zerlegt geliefert

 Abstand Beinlöcher 25 mm

 Arbeitsplatte aus Stahl Dicke 2,5 mm



3D

3D

3D

VERSTELLBARE WERKBANK MIT ARBEITSPLATTE AUS STAHL

ART.	B mm	T mm	H mm	Arbeitsplatte		RAL	CHF
				Material	mm		
FBG01S1000R00PD	1031	704	737/1062	Stahl	2,5	7035+7016	500,50
FBG01S1000R0004	1031	704	737/1062	Stahl	2,5	5012	571,00
FBG01S1500R00PD	1507	704	737/1062	Stahl	2,5	7035+7016	607,50
FBG01S1500R0004	1507	704	737/1062	Stahl	2,5	5012	715,00
FBG01S2000R00PD	2007	704	737/1062	Stahl	2,5	7035+7016	706,00
FBG01S2000R0004	2007	704	737/1062	Stahl	2,5	5012	812,00



3D

3D

3D

VERSTELLBARE WERKBANK MIT ARBEITSPLATTE AUS HOLZ

ART.	B mm	T mm	H mm	Arbeitsplatte		RAL	CHF
				Material	mm		
FBG02S1000R00PD	1024	750	732/1057	Multiplex	30	7035+7016	500,50
FBG02S1000R0004	1024	750	732/1057	Multiplex	30	5012	571,00
FBG02S1500R00PD	1500	750	732/1057	Multiplex	30	7035+7016	607,50
FBG02S1500R0004	1500	750	732/1057	Multiplex	30	5012	715,00
FBG02S2000R00PD	2000	750	732/1057	Multiplex	30	7035+7016	706,00
FBG02S2000R0004	2000	750	732/1057	Multiplex	30	5012	812,00





VERPACKUNG MIT ZERLEGTER WERKBANK

ROLLENSET

Nur für höhenverstellbare Werkbank Work geeignet



ART.	Ø mm	KG	H mm	Material			CHF
FKRU1252101	125	300	155	Synthetischer, abriebfester Gummi	2	2	108,50
FKRS1252101	125	750	155	Elastischer Gummi	2	2	174,00



LENKROLLE MIT BREMSE



BOCKROLLE



ZWEI VERSTÄRKUNGSELEMENTE

ART.	B mm	T mm	H mm	RAL	CHF
FBGKITS0008	145	39	145	7035	34,00
FBGKITS0004	145	39	145	5012	36,00



Zwei Verstärkungselemente pro Bein verwenden, wenn kein Schubladenschrank eingesetzt ist



TRAGKRAFT



DICKE



RAL 7035 + RAL 7016



RAL 5012



RAL 7035

WORK

KOMPONENTEN TECHNISCHE ZEICHNUNG

2000

1000



1500

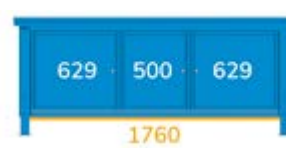
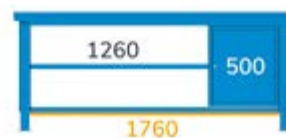
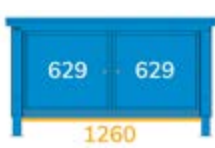

SCHRÄNKE

B → 500 mm

SCHRANK MIT 1 SCHUBLADE



ART.	B mm	T mm	H mm	Schubladen				RAL	CHF
				Anz.	H mm	KG	↕		
FBG03S50C0001PD	500	630	210	1	150	80	86%	7035+7016	204,50
FBG03S50C000104	500	630	210	1	150	80	86%	5012	217,50

SCHRANK MIT 3 SCHUBLADEN



ART.	B mm	T mm	H mm	Schubladen				RAL	CHF
				Anz.	H mm	KG	↕		
FBG03S50C0002PD	500	630	570	3	150	80	86%	7035+7016	488,00
FBG03S50C000204	500	630	570	3	150	80	86%	5012	571,00

SCHRANK MIT 4 SCHUBLADEN



ART.	B mm	T mm	H mm	Schubladen				RAL	CHF
				Anz.	H mm	KG	↕		
FBG03S50C0003PD	500	630	570	4	105	80	86%	7035+7016	660,50
FBG03S50C000304	500	630	570	4	105	80	86%	5012	752,50

SCHRANK MIT 1 SCHUBLADE UND 1 TÜR



ART.	B mm	T mm	H mm	Schubladen				Tür		RAL	CHF
				Anz.	H mm	KG	↕	Anz.	Höhe mm		
FBG03S50C0004PD	500	630	570	1	150	80	86%	1	310	7035+7016	340,50
FBG03S50C000404	500	630	570	1	150	80	86%	1	310	5012	364,50

⚠ Ohne Schliessboden

SCHRANK MIT 1 TÜR UND 1 BODEN



ART.	B mm	T mm	H mm	Tür		RAL	CHF
				Anz.	Höhe mm		
FBG03S50C0005PD	500	612	570	1	491	7035+7016	283,50
FBG03S50C000504	500	612	570	1	491	5012	319,50

⚠ Ohne Schliessboden

SCHLISSBODEN



SCHLISSBODEN FÜR SCHRÄNKE B= 500 mm

ART.	B mm	T mm	H mm	RAL	CHF
FBG16S50V0V0008	494	572	4	7035	63,00
FBG16S50V0V0004	494	572	4	5012	69,50

⚠ Nur für Schränke mit Tür, wenn der Halbboden vorhanden ist



SCHLISSBODEN FÜR SCHRÄNKE B= 629 mm

ART.	B mm	T mm	H mm	RAL	CHF
FBG16S63V0V0008	623	572	4	7035	63,00
FBG16S63V0V0004	623	572	4	5012	69,50

⚠ Nur für Schränke mit Tür, wenn der Halbboden vorhanden ist



SCHRÄNKE

B → 629 mm

SCHRANK MIT 3 SCHUBLADEN

ART.	B mm	T mm	H mm	Schubladen				RAL	CHF
				Anz.	H mm	KG	Auszug		
FBG03S63C0002PD	629	630	570	3	150	80	86%	7035+7016	541,00
FBG03S63C000204	629	630	570	3	150	80	86%	5012	621,00

SCHRANK MIT 4 SCHUBLADEN

ART.	B mm	T mm	H mm	Schubladen				RAL	CHF
				Anz.	H mm	KG	Auszug		
FBG03S63C0003PD	629	630	570	4	105	80	86%	7035+7016	698,00
FBG03S63C000304	629	630	570	4	105	80	86%	5012	790,50

SCHRANK MIT 1 SCHUBLADE UND 1 TÜR

ART.	B mm	T mm	H mm	Schubladen				Tür		RAL	CHF
				Anz.	H mm	KG	Auszug	Anz.	Höhe mm		
FBG03S63C0004PD	629	630	570	1	150	80	86%	1	310	7035+7016	371,00
FBG03S63C000404	629	630	570	1	150	80	86%	1	310	5012	402,00

⚠ Ohne Schliessboden

SCHRANK MIT 1 TÜR UND 1 BODEN

ART.	B mm	T mm	H mm	Tür		RAL	CHF
				Anz.	Höhe mm		
FBG03S63C0005PD	629	612	570	1	491	7035+7016	308,50
FBG03S63C000504	629	612	570	1	491	5012	344,50

⚠ Ohne Schliessboden



TRAGKRAFT



AUSZUG



RAL 7035 + RAL 7016



RAL 5012



RAL 7035



RÜCKWAND

ART.	B mm	H mm	geeignet für Werkbank B mm	RAL	CHF
FBG12S080000008	825	665	1024-1031	7035	92,00
FBG12S080000004	825	665	1024-1031	5012	107,50
FBG12S130000008	1325	665	1500-1507	7035	110,50
FBG12S130000004	1325	665	1500-1507	5012	136,00
FBG12S180000008	1825	665	2000-2007	7035	148,50
FBG12S180000004	1825	665	2000-2007	5012	182,50



SEITLICHES BLINDABDECKUNGSPAAR

Für Werkbank B = 1024 - 1031 mm mit Schrank B = 629 mm

ART.	B mm	T mm	H mm	RAL	CHF
FBG14S130V00008	65	35	568	7035	35,00
FBG14S130V00004	65	35	568	5012	54,00



SEITLICHE LOCHPLATTE

ART.	B mm	T mm	H mm	Abm. Loch mm	RAL	CHF
FBG15S00V0V0008	610	75	669	10x10	7035	88,50
FBG15S00V0V0004	610	75	669	10x10	5012	95,00



ZUSÄTZLICHER BODEN OHNE SCHLITZE

ART.	B mm	T mm	H mm	 KG	RAL	CHF
FBG08S070600108	760	600	35	250	7035	88,50
FBG08S070600104	760	600	35	250	5012	101,00
FBG08S120600108	1260	600	35	250	7035	117,00
FBG08S120600104	1260	600	35	250	5012	129,50
FBG08S170600108	1760	600	35	200	7035	148,50
FBG08S170600104	1760	600	35	200	5012	182,50

WORK

KOMPONENTEN



ZUSÄTZLICHER HALBBODEN OHNE SCHLITZE

ART.	B mm	T mm	H mm	KG	RAL	CHF
FBG09S070300108	760	300	35	100	7035	60,00
FBG09S070300104	760	300	35	100	5012	69,50
FBG09S120300108	1260	300	35	100	7035	76,00
FBG09S120300104	1260	300	35	100	5012	85,50
FBG09S170300108	1760	300	35	100	7035	95,00
FBG09S170300104	1760	300	35	100	5012	107,50



HALTERUNG NUR FÜR ZUSÄTZLICHEN HALBBODEN

ART.	B mm	T mm	H mm	RAL	CHF
FBG13S605V00008	605	77	35	7035	19,00
FBG13S605V00004	605	77	35	5012	24,50



ALTERNATIVE KONFIGURATIONEN



Ohne Werkzeuge



ART.	B mm	T mm	H mm	KG	RAL	CHF
WORK2042	2000	704	2098	1000	7035+7016	3721,00



TRAGKRAFT



RAL 7035 + RAL 7016



RAL 5012



RAL 7035



EINTEILUNGSSYSTEME

B → 500 mm



ART.	geeignet für Schublade H mm	Anz. Querteiler	CHF
FBG18S50DV00199	105/150	3	25,00



ART.	geeignet für Schublade H mm	Anz. Querteiler	Anz. Längsteiler	CHF
FBG18S50DV00299	105/150	1	1	18,00



ART.	geeignet für Schublade H mm	Komponenten	CHF
FBG18S50CD00103	105/150	4 x Einsatzkasten 100x50 mm	15,00



ART.	geeignet für Schublade H mm	Komponenten	CHF
FBG18S50CD00203	105/150	3 x Einsatzkasten 100x50 mm 2 x Einsatzkasten 150x75 mm 1 x Einsatzkasten 150x150 mm	23,00



ART.	geeignet für Schublade H mm	Komponenten	CHF
MATSEP001	105/150	1 x FBG18S50CD00103 1 x FBG18S50CD00203 1 x FBG18S50DV00299	56,00



ART.	geeignet für Schublade H mm	Komponenten	CHF
MATSEP002	105/150	1 x FBG18S50CD00103 2 x FBG18S50CD00203 1 x FBG18S50DV00299	79,00



MATTE FÜR SCHUBLADENSCHRANK B=500 MM

ART.	Material	CHF
FBG18S50TP00107	Polyester	9,00



EINTEILUNGSSYSTEME

B → 629 mm



ART.	geeignet für Schublade H mm	Anz. Querteiler	CHF
FBG18S63DV00199	105/150	3	27,00



ART.	geeignet für Schublade H mm	Anz. Querteiler	Anz. Längsteiler	CHF
FBG18S63DV00299	105/150	1	1	19,00



ART.	geeignet für Schublade H mm	Komponenten	CHF
FBG18S63CD00103	105/150	5 x Einsatzkasten 100x50 mm	18,50



ART.	geeignet für Schublade H mm	Komponenten	CHF
FBG18S63CD00203	105/150	2 x Einsatzkasten 75x75 mm 2 x Einsatzkasten 150x75 mm 2 x Einsatzkasten 150x150 mm	23,00



ART.	geeignet für Schublade H mm	Komponenten	CHF
MATSEP003	105/150	1 x FBG18S63CD00103 1 x FBG18S63CD00203 1 x FBG18S63DV00299	60,50



ART.	geeignet für Schublade H mm	Komponenten	CHF
MATSEP004	105/150	1 x FBG18S63CD00103 2 x FBG18S63CD00203 1 x FBG18S63DV00299	83,50



MATTE FÜR SCHUBLADENSCHRANK B=629 MM

ART.	Material	CHF
FBG18S63TP00107	Polyester	11,50

KOMPAKTE WERKBÄNKE

BR



Die Werkbank BR weist eine **modulare Struktur** auf, die es ermöglicht, diese zu jedem Zeitpunkt zu erweitern und zu bereichern, und die sich ständig an die Bedürfnisse des Benutzers anpasst. Sie ist in **4 Breiten** von 1000 bis 3000 mm verfügbar und besitzt eine robuste **Arbeitsplatte** aus **Multiplex-Buchenholz** mit Dicke 40 mm und **höhenverstellbare Beine** für eine ergonomische Arbeitsposition. Sie kann mit Lösungen von hohem Volumen wie Werkzeugträger, Schränke mit Einlegeböden, mit Türen und Schubladenschränken ausgestattet werden. Letztere können sowohl bezüglich des Auszugs von 92 bis 100% als auch der Tragfähigkeit von 50 bis 100 kg personalisiert werden.

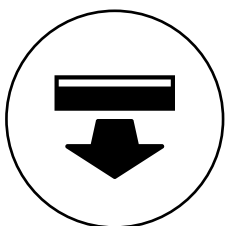

**SCHUBLADEN MIT
VOLLAUSZUG**



**TRAGKRAFT
SCHUBLADEN
50-75-100 KG**

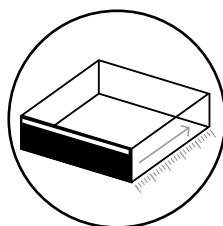

**NUTZTIEFE
SCHUBLADE 27 EH**

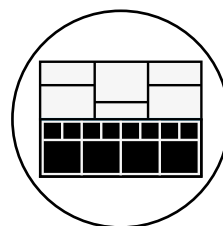

**EINTEILUNGS-
SYSTEME**

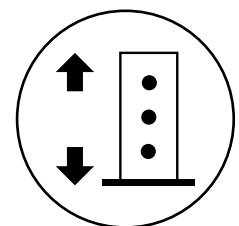

**BEINE SIND
HÖHENVERSTELLBAR**



MULTIPLEX-ARBEITSPLATTE AUS BUCHE

Die Multiplex-Arbeitsplatte aus Buche bietet Robustheit und Widerstandsfähigkeit und garantiert eine stabile und solide Oberfläche, die perfekt für schwere und Präzisionsarbeiten ist. Sie ist kratzfest, beständig gegen Stöße und andere Arten von Beanspruchung und weist eine Dicke von 40 mm auf.



ABDECKUNG AUS GUMMIERTEM STAHL

Die Abdeckung aus gummiertem Stahl bewahrt die Unversehrtheit der Arbeitsplatte im Falle der Verwendung von Säuren oder Ölen oder wenn schwere Bearbeitungen ausgeführt werden.



RÜCKWAND

Die Rückwand, die serienmäßig in an den Werkbänken BR vorhanden ist, verstärkt die Struktur der Werkbank und schafft im unteren Teil ein Fach, sodass das gelagerte Material nicht unabsichtlich herausfallen kann.



SCHLOSS

Das Zylinderschloss ist über eine Vierkantstange mit der hinteren Schließeinheit verbunden, die aus einem drehbaren Kunststoffelement und einer Schließstange aus Stahlblech besteht. Durch Drehen des Schlüssels wird das Nockensystem der Schließeinheit aktiviert, das die hintere Stange dreht (A).



EINTEILUNGSSYSTEME

Die Schublade kann intern mittels Werkzeugbehälter 5S Pikpad, Einsatzkästen für Kleinteile und Längs- und Querteiler aus Metall unterteilt werden. Letztere werden mit Schrauben am perforierten Boden der Schublade befestigt, um eine Verschüttung des gelagerten Materials zu verhindern.



MODULAR UND ERWEITERBAR

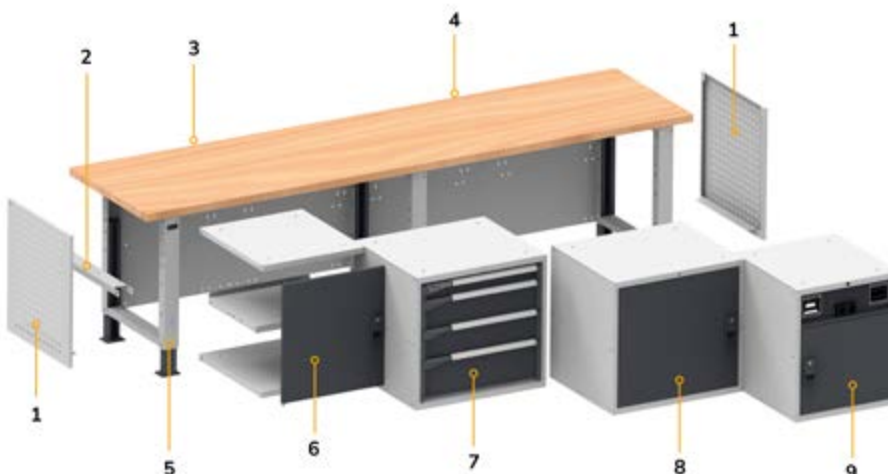

1. Seitliche Lochplatte
2. Halterung für mittleren Halbboden
3. Rückwand
4. Multiplex-Arbeitsplatte
5. Verstellbare Beine
6. Zusammenstellbares Modul
7. Schrank mit Schubladen
8. Schrank mit Tür
9. Technischschrank mit Tür

SCHUBLADENAUSZUG UND -VERWALTUNG

Die Master DE-Schublade stellt eine Revolution in der Welt der Industriemöbel dar, denn sie wurde so konzipiert und entwickelt, dass sie in Bezug auf Auszug/Tragfähigkeit und Inneneinteilung unabhängig anpassbar ist.

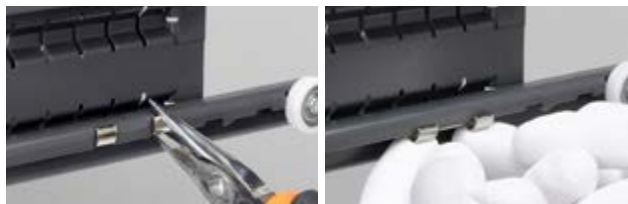

FREI KONFIGURIERBAR

Die neue flexible **Auszugsschiene** ermöglicht die mechanische Einstellung des hinteren Schubladenanschlags von Schubladen und Auszugsböden in **3 verschiedenen Positionen**, wodurch **3 verschiedene Schubladen-Tragfähigkeiten erzielt werden können: 50, 75, 100 kg**. Ein Etikett gibt die maximale Tragfähigkeit der Schublade je nach Auszug und Art der Führung an.



FLEXIBLER AUSZUG KONFIGURIERT FÜR VOLLAUSZUG 50 KG

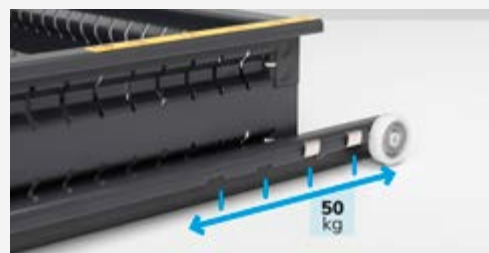
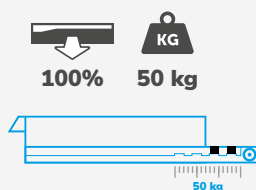

FLEXIBLER AUSZUG KONFIGURIERT FÜR VOLLAUSZUG 75 KG

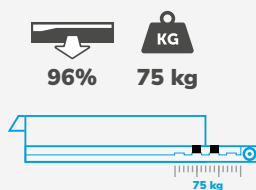

FLEXIBLER AUSZUG FÜR TEILAUSZUG 100 KG

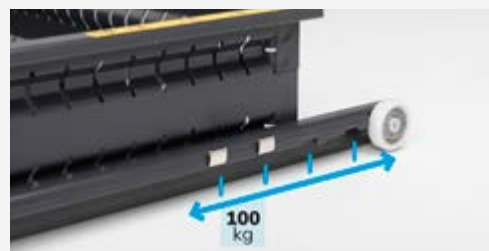
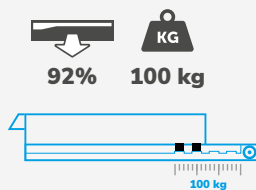

VOLLSTÄNDIGER AUSZUG



FREIE KONFIGURATIONSMÖGLICHKEITEN
Verändern Sie schnell und einfach den Auszug der Schublade, um die Traglast bis 100 kg zu erhöhen.

SEHR LEISTUNGSSTARKE SCHIENEN



LEICHTLAUF
Dank der langen Schienen und der Schubladen ist es möglich, die Lager an der Vorderseite des Schrankes anzubringen, um die Sichtbarkeit, die Tragfähigkeit und den Auszug zu erhöhen.

GELOCHTE SCHUBLADEN



MILLIMETERGENAUE EINTEILUNG
Löcher und Schlitz in den Schubladen erleichtern die Innenaufteilung der Schublade für eine perfekte Organisation von Werkzeugen und Materialien.



Innovationen, welche die Identifizierung des Inhalts in den Schubladen vereinfachen.

Mit der Syfront-Technologie von Sylogik® ist die Schubladen-Vorderseite nicht mehr nur ein Verschlusselement, sondern wird zu einer echten visuellen Schnittstelle.

- Individuelle Gestaltung mit ästhetischen und dekorativen Elementen
- Benutzereingabe: Etiketten für die Beschreibung und Katalogisierung des Inhalts
- Benutzerausgabe: Möglichkeit, visuelle oder beschreibende Nachrichten auf dem Griff einzufügen

PERSONALISIERBARE GRIFFE

UMFASSENDE INFORMATIONEN

Fügen Sie in den Griff Strichcodes, Etiketten oder Bilder ein, um schnell den Inhalt jeder einzelnen Schublade zu erfassen.



FARBEN

Der Master-Schrank ist in 12 Farbkombinationen erhältlich, denen 8 verschiedene Grifffarben zugeordnet werden können, um maßgeschneiderte Lösungen bis ins kleinste Detail zu schaffen. So ist es möglich, bestimmte Farben bestimmten Arbeitsbereichen oder Projekten zuzuordnen oder die Firmenfarbe in die im Unternehmen installierten Möbel zu implementieren.

10 RAL-Farben für den Metallteil
8 Farben für das Kunststoffzubehör
Unendliche Kombinationen





VORDERER GRIFF



WERKBÄNKE



* Auf Anfrage

	START	PRO	PRO+	
	WORK	BR	MASTER	
Breite mm	1000-1500-2000	1024-1500-2000-3000	1300-1500-2000-2500-3000	 1000
Typologie Arbeitsplatten	Stahl Multiplex	Multiplex	Multiplex	
Tiefe Arbeitsplatte mm	750	750	750-800*	 1500
Dicke Multiplex-Arbeitsplatte aus Buche mm	30	40	40-50*	
Abdeckung	Gummiert	Gummiert	Gummiert	 2000
Tragkraft Werkbank kg	1000	1000	800 - 1500	
Höhenverstellbar	✓	✓	✓	 3000
Feste Beine	✓	-	✓	
Beine mit Rollen	Verstellbare Werkbank	-	✓	
Elektrifizierte Beine	-	-	✓	
Nutztiefe Schubladen	513 mm	447 mm - 27 EH	600 mm - 36 EH	
Schublade mit vollständigem Auszug	-	✓	✓	
Tragkraft Schubladen kg	80	50-75-100	50-75-100-200	
Kippsicherungsstange Schublade	-	✓	✓	
Wandsystem	✓	✓	✓	
Rückwand	Zubehör	Serienmäßig	Zubehör*	

* Auf Anfrage

[CONFIGURE](#)

ART.	B mm	T mm	H mm	KG	RAL	CHF
MASTERBR2007	2000	750	1805/2130	1000	7035+7016	5455,00

Bestehend aus:

Anz.	Beschreibung	Anz.	Beschreibung
1	Zerlegt gelieferte Werkbank mit Multiplex-Arbeitsplatte 40 mm	2	Hängeschrank mit Klapptür ohne Schloss
1	Schrank B=560 mm mit 4 Schubladen 1x75 2x150 1x200	2	Haltebügelpaar für Hängeschränke an Doppellochträgern
4	Boden oben/unten B=560 mm	2	LED-Leiste
1	Volltür rechts H = 600 mm mit Griff Dark Grey	2	Steckdosenleiste für 2 Schukostecker
1	Volltür links H = 600 mm mit Griff Dark Grey	1	Steckdosenleiste für 4 Schukostecker
2	Halterung für mittleren Halbboden	1	Fehlerstrom-Leitungsschutzschalter
2	Boden innen B=558 mm	1	Anschlusskabel Wieland Schuko/Französisch
2	Seitliche Lochplatte	1	Dokumentenhalter A4
1	Lochplatte/Konsole mit Steg für Behälter	1	Set mit Rollenhalter mit Papierrolle Ø=240 mm
1	Set mit 3 Doppellochträgern	2	Abgewinkelter Spraydosenshalter mit 2 Plätzen
1	Set mit 2 Lochplatten/Konsolen mit 1 Steg für Behälter	5	Unipok Werkzeughaken - Packung mit 30 Stück
1	Lochplatte Electric	1	Abfallbehälter Volumen 30 l



TRAGKRAFT



RAL 7035 + RAL 7016



1000 kg

höhenverstellbar

Multiplex-Arbeitsplatte Dicke 40 mm

Zerlegt geliefert

Abstand Beinlöcher 25 mm



ART.	B mm	T mm	H mm	RAL	CHF
MASTERBR1505	1500	750	740/1065	7035+7016	1527,50

Bestehend aus:

Anz.	Beschreibung
1	Zerlegt gelieferte Werkbank mit Multiplex-Arbeitsplatte 40 mm
1	Schrank B=560 mm mit 3 Schubladen 1x75 2x100
1	Zwei Verstärkungselemente

[CONFIGURE](#)

ART.	B mm	T mm	H mm	RAL	CHF
MASTERBR1506	1500	750	740/1065	7035+7016	1673,00

Bestehend aus:

Anz.	Beschreibung
1	Zerlegt gelieferte Werkbank mit Multiplex-Arbeitsplatte 40 mm
1	Schrank B=560 mm mit 4 Schubladen 1x75 2x150 1x200
1	Zwei Verstärkungselemente

[CONFIGURE](#)

ART.	B mm	T mm	H mm	RAL	CHF
MASTERBR1501	1500	750	740/1065	7035+7016	1952,00

Bestehend aus:

Anz.	Beschreibung
1	Zerlegt gelieferte Werkbank mit Multiplex-Arbeitsplatte 40 mm
1	Schrank B=560 mm mit 4 Schubladen 1x75 2x150 1x200
2	Zusätzlicher Halbboden B=560 mm
1	Halterung für mittleren Halbboden
2	Seitliche Lochplatte

[CONFIGURE](#)



KONFIGURATIONSBEISPIELE

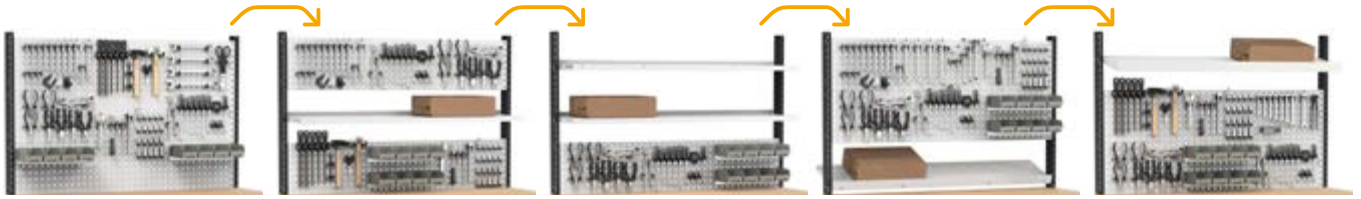

ART.	B mm	T mm	H mm	RAL	CHF
MASTERBR1514	1500	750	1683/2008	7035+7016	2045,50

Bestehend aus:

Anz.	Beschreibung
1	Zerlegt gelieferte Werkbank mit Multiplex-Arbeitsplatte 40 mm
1	Schrank B=560 mm mit 3 Schubladen 1x75 2x100
1	Zwei Verstärkungselemente
1	Set mit 2 Doppelochsträgern für Werkbank
1	Set mit 3 Lochplatten/Konsolen mit 2 Stegen für Behälter
6	Unipok Werkzeughaken - Packung mit 30 Stück
2	Metallschiene für Sichtlagerboxen Picking Box Gr. 1/2
2	Kit 4 Sichtlagerboxen Picking Box Air Gr. 1

Ohne Werkzeuge



CONFIGURE



ART.	B mm	T mm	H mm	RAL	CHF
MASTERBR1515	1500	750	1683/2008	7035+7016	2191,00

Bestehend aus:

Anz.	Beschreibung
1	Zerlegt gelieferte Werkbank mit Multiplex-Arbeitsplatte 40 mm
1	Schrank B=560 mm mit 4 Schubladen 1x75 2x150 1x200
1	Zwei Verstärkungselemente
1	Set mit 2 Doppelochsträgern für Werkbank
1	Set mit 3 Lochplatten/Konsolen mit 2 Stegen für Behälter
6	Unipok Werkzeughaken - Packung mit 30 Stück
2	Metallschiene für Sichtlagerboxen Picking Box Gr. 1/2
2	Kit 4 Sichtlagerboxen Picking Box Air Gr. 1

Ohne Werkzeuge



CONFIGURE



ART.	B mm	T mm	H mm	RAL	CHF
MASTERBR1510	1500	750	1683/2008	7035+7016	2470,00

Bestehend aus:

Anz.	Beschreibung
1	Zerlegt gelieferte Werkbank mit Multiplex-Arbeitsplatte 40 mm
2	Seitliche Lochplatte
1	Schrank B=560 mm mit 4 Schubladen 1x75 2x150 1x200
2	Zusätzlicher Halbboden B=560 mm
1	Halterung für mittleren Halbboden
1	Set mit 2 Doppelochsträgern für Werkbank
1	Set mit 3 Lochplatten/Konsolen mit 2 Stegen für Behälter
6	Unipok Werkzeughaken - Packung mit 30 Stück
2	Metallschiene für Sichtlagerboxen Picking Box Gr. 1/2
2	Kit 4 Sichtlagerboxen Picking Box Air Gr. 1

Ohne Werkzeuge



CONFIGURE





1000 kg

höhenverstellbar

Multiplex-Arbeitsplatte Dicke 40 mm

Zerlegt geliefert

Abstand Beinlöcher 25 mm



ART.	B mm	T mm	H mm	RAL	CHF
MASTERBR1502	1500	750	740/1065	7035+7016	2128,00

Bestehend aus:

Anz.	Beschreibung
1	Zerlegt gelieferte Werkbank mit Multiplex-Arbeitsplatte 40 mm
1	Schrank B=560 mm mit 4 Schubladen 1x75 2x150 1x200
2	Boden oben/unten B=560 mm
1	Volltür links H = 600 mm mit Griff Dark Grey
1	Halterung für mittleren Halbboden
1	Boden innen B=558 mm
2	Seitliche Lochplatte

[CONFIGURE](#)

ART.	B mm	T mm	H mm	RAL	CHF
MASTERBR1503	1500	750	740/1065	7035+7016	2810,00

Bestehend aus:

Anz.	Beschreibung
1	Zerlegt gelieferte Werkbank mit Multiplex-Arbeitsplatte 40 mm
1	Schrank B=560 mm mit 4 Schubladen 1x75 2x150 1x200
1	Schrank B=560 mm mit 5 Schubladen 1x75 3x100 1x200

[CONFIGURE](#)



ART.	B mm	T mm	H mm	RAL	CHF
MASTERBR1504	1500	750	740/1065	7035+7016	1992,00

Bestehend aus:

Anz.	Beschreibung
1	Zerlegt gelieferte Werkbank mit Multiplex-Arbeitsplatte 40 mm
2	Schrank B = 560 mm, vorgerüstet für Tür mit 1 Schublade H = 150 mm
1	Halbtür links H = 435 mm mit Griff Dark Grey
1	Halbtür rechts H = 435 mm mit Griff Dark Grey

[CONFIGURE](#)

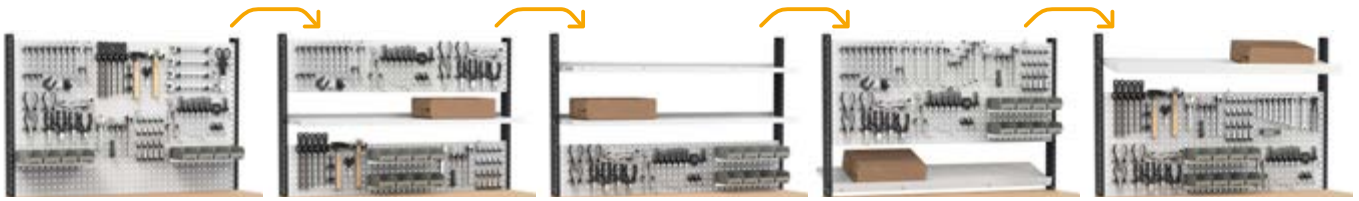
KONFIGURATIONSBEISPIELE



Ohne Werkzeuge

[CONFIGURE](#)



Ohne Werkzeuge

[CONFIGURE](#)



Ohne Werkzeuge

[CONFIGURE](#)

ART.	B mm	T mm	H mm	RAL	CHF
MASTERBR1511	1500	750	1683/2008	7035+7016	2646,00

Bestehend aus:

Anz.	Beschreibung
1	Zerlegt gelieferte Werkbank mit Multiplex-Arbeitsplatte 40 mm
2	Seitliche Lochplatte
1	Schrank B=560 mm mit 4 Schubladen 1x75 2x150 1x200
2	Boden oben/unten B=560 mm
1	Volltür links H = 600 mm mit Griff Dark Grey
1	Boden innen B=558 mm
1	Halterung für mittleren Halbboden
1	Set mit 2 Doppellochträgern für Werkbank
1	Set mit 3 Lochplatten/Konsolen mit 2 Stegen für Behälter
6	Unipok Werkzeughaken - Packung mit 30 Stück
2	Metallschiene für Sichtlagerboxen Picking Box Gr. 1/2
2	Kit 4 Sichtlagerboxen Picking Box Air Gr. 1

ART.	B mm	T mm	H mm	RAL	CHF
MASTERBR1512	1500	750	1683/2008	7035+7016	3328,00

Bestehend aus:

Anz.	Beschreibung
1	Zerlegt gelieferte Werkbank mit Multiplex-Arbeitsplatte 40 mm
1	Schrank B=560 mm mit 4 Schubladen 1x75 2x150 1x200
1	Schrank B=560 mm mit 5 Schubladen 1x75 3x100 1x200
1	Set mit 2 Doppellochträgern für Werkbank
1	Set mit 3 Lochplatten/Konsolen mit 2 Stegen für Behälter
6	Unipok Werkzeughaken - Packung mit 30 Stück
2	Metallschiene für Sichtlagerboxen Picking Box Gr. 1/2
2	Kit 4 Sichtlagerboxen Picking Box Air Gr. 1

ART.	B mm	T mm	H mm	RAL	CHF
MASTERBR1513	1500	750	1683/2008	7035+7016	2510,00

Bestehend aus:

Anz.	Beschreibung
1	Zerlegt gelieferte Werkbank mit Multiplex-Arbeitsplatte 40 mm
2	Schrank B = 560 mm, vorgerüstet für Tür mit 1 Schublade H = 150 mm
1	Halbtür links H = 435 mm mit Griff Dark Grey
1	Halbtür rechts H = 435 mm mit Griff Dark Grey
1	Set mit 2 Doppellochträgern für Werkbank
1	Set mit 3 Lochplatten/Konsolen mit 2 Stegen für Behälter
6	Unipok Werkzeughaken - Packung mit 30 Stück
2	Metallschiene für Sichtlagerboxen Picking Box Gr. 1/2
2	Kit 4 Sichtlagerboxen Picking Box Air Gr. 1





1000 kg

höhenverstellbar

Multiplex-Arbeitsplatte Dicke 40 mm

Zerlegt geliefert

Abstand Beinlöcher 25 mm



ART.	B mm	T mm	H mm	RAL	CHF
MASTERBR2005	2000	750	740/1065	7035+7016	1635,50

Bestehend aus:

Anz.	Beschreibung
1	Zerlegt gelieferte Werkbank mit Multiplex-Arbeitsplatte 40 mm
1	Schrank B=560 mm mit 3 Schubladen 1x75 2x100
1	Zwei Verstärkungselemente

[CONFIGURE](#)

ART.	B mm	T mm	H mm	RAL	CHF
MASTERBR2006	2000	750	740/1065	7035+7016	1781,00

Bestehend aus:

Anz.	Beschreibung
1	Zerlegt gelieferte Werkbank mit Multiplex-Arbeitsplatte 40 mm
1	Schrank B=560 mm mit 4 Schubladen 1x75 2x150 1x200
1	Zwei Verstärkungselemente

[CONFIGURE](#)

ART.	B mm	T mm	H mm	RAL	CHF
MASTERBR2001	2000	750	740/1065	7035+7016	2388,50

Bestehend aus:

Anz.	Beschreibung
1	Zerlegt gelieferte Werkbank mit Multiplex-Arbeitsplatte 40 mm
1	Schrank B=560 mm mit 4 Schubladen 1x75 2x150 1x200
1	Schrank B = 560 mm, vorgerüstet für Tür mit 1 verstellbaren Boden
1	Volltür links H = 600 mm mit Griff Dark Grey
2	Zusätzlicher Halbboden B=560 mm

[CONFIGURE](#)



KONFIGURATIONSBEISPIELE



Ohne Werkzeuge



CONFIGURE

ART.	B mm	T mm	H mm	RAL	CHF
MASTERBR2013	2000	750	1683/2008	7035+7016	2392,50

Bestehend aus:

Anz.	Beschreibung
1	Zerlegt gelieferte Werkbank mit Multiplex-Arbeitsplatte 40 mm
1	Schrank B=560 mm mit 3 Schubladen 1x75 2x100
1	Zwei Verstärkungselemente
1	Set mit 3 Doppellochträgern
2	Set mit 3 Lochplatten/Konsolen mit 2 Stegen für Behälter
6	Unipok Werkzeughaken - Packung mit 30 Stück
4	Metallschiene für Sichtlagerboxen Picking Box Gr. 1/2
4	Kit 4 Sichtlagerboxen Picking Box Air Gr. 1



Ohne Werkzeuge



CONFIGURE

ART.	B mm	T mm	H mm	RAL	CHF
MASTERBR2014	2000	750	1683/2008	7035+7016	2538,00

Bestehend aus:

Anz.	Beschreibung
1	Zerlegt gelieferte Werkbank mit Multiplex-Arbeitsplatte 40 mm
1	Schrank B=560 mm mit 4 Schubladen 1x75 2x150 1x200
1	Zwei Verstärkungselemente
1	Set mit 3 Doppellochträgern
2	Set mit 3 Lochplatten/Konsolen mit 2 Stegen für Behälter
6	Unipok Werkzeughaken - Packung mit 30 Stück
4	Metallschiene für Sichtlagerboxen Picking Box Gr. 1/2
4	Kit 4 Sichtlagerboxen Picking Box Air Gr. 1



Ohne Werkzeuge



CONFIGURE

ART.	B mm	T mm	H mm	RAL	CHF
MASTERBR2009	2000	750	1683/2008	7035+7016	3145,50

Bestehend aus:

Anz.	Beschreibung
1	Zerlegt gelieferte Werkbank mit Multiplex-Arbeitsplatte 40 mm
1	Schrank B = 560 mm, vorgerüstet für Tür mit 1 verstellbaren Boden
1	Volltür links H = 600 mm mit Griff Dark Grey
1	Schrank B=560 mm mit 4 Schubladen 1x75 2x150 1x200
2	Zusätzlicher Halbboden B=560 mm
1	Set mit 3 Doppellochträgern
2	Set mit 3 Lochplatten/Konsolen mit 2 Stegen für Behälter
6	Unipok Werkzeughaken - Packung mit 30 Stück
4	Metallschiene für Sichtlagerboxen Picking Box Gr. 1/2
4	Kit 4 Sichtlagerboxen Picking Box Air Gr. 1





1000 kg

höhenverstellbar

Multiplex-Arbeitsplatte Dicke 40 mm

Zerlegt geliefert

Abstand Beinlöcher 25 mm



ART.	B mm	T mm	H mm	RAL	CHF
MASTERBR2002	2000	750	740/1065	7035+7016	3035,00

Bestehend aus:

Anz.	Beschreibung
1	Zerlegt gelieferte Werkbank mit Multiplex-Arbeitsplatte 40 mm
1	Schrank B=560 mm mit 4 Schubladen 1x75 2x150 1x200
1	Schrank B=560 mm mit 5 Schubladen 1x75 3x100 1x200
2	Zusätzlicher Halbboden B=560 mm



CONFIGURE



ART.	B mm	T mm	H mm	RAL	CHF
MASTERBR2003	2000	750	740/1065	7035+7016	2703,00

Bestehend aus:

Anz.	Beschreibung
1	Zerlegt gelieferte Werkbank mit Multiplex-Arbeitsplatte 40 mm
1	Schrank B=560 mm mit 5 Schubladen 1x75 3x100 1x200
4	Boden oben/unten B=560 mm
1	Volltür rechts H = 600 mm mit Griff Dark Grey
1	Volltür links H = 600 mm mit Griff Dark Grey
2	Halterung für mittleren Halbboden
2	Boden innen B=558 mm
2	Seitliche Lochplatte



CONFIGURE



ART.	B mm	T mm	H mm	RAL	CHF
MASTERBR2004	2000	750	740/1065	7035+7016	2784,50

Bestehend aus:

Anz.	Beschreibung
1	Zerlegt gelieferte Werkbank mit Multiplex-Arbeitsplatte 40 mm
3	Schrank B = 560 mm, vorgerüstet für Tür mit 1 Schublade H = 150 mm
1	Halbtür rechts H = 435 mm mit Griff Dark Grey
2	Halbtür links H = 435 mm mit Griff Dark Grey



CONFIGURE

KONFIGURATIONSBEISPIELE

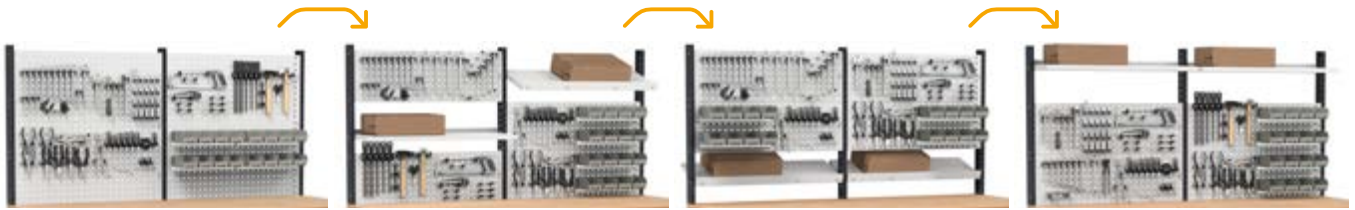

Ohne Werkzeuge

[CONFIGURE](#)

ART.	B mm	T mm	H mm	RAL	CHF
MASTERBR2010	2000	750	1683/2008	7035+7016	3792,00

Bestehend aus:

Anz.	Beschreibung
1	Zerlegt gelieferte Werkbank mit Multiplex-Arbeitsplatte 40 mm
1	Schrank B=560 mm mit 5 Schubladen 1x75 3x100 1x200
1	Schrank B=560 mm mit 4 Schubladen 1x75 2x150 1x200
2	Zusätzlicher Halbboden B=560 mm
1	Set mit 3 Doppellochträgern
2	Set mit 3 Lochplatten/Konsolen mit 2 Stegen für Behälter
6	Unipok Werkzeughaken - Packung mit 30 Stück
4	Metallschiene für Sichtlagerboxen Picking Box Gr. 1/2
4	Kit 4 Sichtlagerboxen Picking Box Air Gr. 1



Ohne Werkzeuge

[CONFIGURE](#)

ART.	B mm	T mm	H mm	RAL	CHF
MASTERBR2011	2000	750	1683/2008	7035+7016	3460,00

Bestehend aus:

Anz.	Beschreibung
1	Zerlegt gelieferte Werkbank mit Multiplex-Arbeitsplatte 40 mm
4	Boden oben/unten B=560 mm
1	Volltür links H = 600 mm mit Griff Dark Grey
1	Volltür rechts H = 600 mm mit Griff Dark Grey
2	Boden innen B=558 mm
2	Halterung für mittleren Halbboden
1	Schrank B=560 mm mit 5 Schubladen 1x75 3x100 1x200
2	Seitliche Lochplatte
1	Set mit 3 Doppellochträgern
2	Set mit 3 Lochplatten/Konsolen mit 2 Stegen für Behälter
6	Unipok Werkzeughaken - Packung mit 30 Stück
4	Metallschiene für Sichtlagerboxen Picking Box Gr. 1/2
4	Kit 4 Sichtlagerboxen Picking Box Air Gr. 1



Ohne Werkzeuge

[CONFIGURE](#)



ART.	B mm	T mm	H mm	RAL	CHF
MASTERBR2012	2000	750	1683/2008	7035+7016	3541,50

Bestehend aus:

Anz.	Beschreibung
1	Zerlegt gelieferte Werkbank mit Multiplex-Arbeitsplatte 40 mm
3	Schrank B = 560 mm, vorgerüstet für Tür mit 1 Schublade H = 150 mm
2	Halbtür links H = 435 mm mit Griff Dark Grey
1	Halbtür rechts H = 435 mm mit Griff Dark Grey
1	Set mit 3 Doppellochträgern
2	Set mit 3 Lochplatten/Konsolen mit 2 Stegen für Behälter
6	Unipok Werkzeughaken - Packung mit 30 Stück
4	Metallschiene für Sichtlagerboxen Picking Box Gr. 1/2
4	Kit 4 Sichtlagerboxen Picking Box Air Gr. 1



KOMPONENTEN

 1000 kg



höhenverstellbar

 Multiplex-Arbeitsplatte Dicke 40 mm

 Zerlegt geliefert



Abstand Beinlöcher 25 mm



ART.	B mm	T mm	H mm	Arbeitsplatte		RAL	CHF
				Material	mm		
MBR01S0V0V001PD	1024	750	740/1065	Multiplex	40	7035+7016	534,50

[CONFIGURE](#) 



ART.	B mm	T mm	H mm	Arbeitsplatte		RAL	CHF
				Material	mm		
MBR02S0V0V001PD	1500	750	740/1065	Multiplex	40	7035+7016	623,00

[CONFIGURE](#) 



ART.	B mm	T mm	H mm	Arbeitsplatte		RAL	CHF
				Material	mm		
MBR03S0V0V001PD	2000	750	740/1065	Multiplex	40	7035+7016	731,00

[CONFIGURE](#) 



ART.	B mm	T mm	H mm	Arbeitsplatte		RAL	CHF
				Material	mm		
MBR04S0V0V001PD	3000	750	740/1065	Multiplex	40	7035+7016	1285,50

[CONFIGURE](#) 



VERPACKUNG MIT ZERLEGTER WERKBANK



ZWEI VERSTÄRKUNGSELEMENTE

ART.	B mm	T mm	H mm	RAL	CHF
FBGKITS0008	145	39	145	7035	34,00



Ein Verstärkungselement pro Bein verwenden, wenn weder Schubladenschrank noch Boden eingesetzt sind (zwei Verstärkungselemente bei den Werkbänken 1024/1500/2000, vier Verstärkungselemente für die Werkbänke 3000)

BR

KOMPONENTEN



ABDECKUNG AUS GUMMIERTEM STAHL AN 2 SEITEN FÜR MULTIPLEX-ARBEITSPLATTE

ART.	B mm	T mm	H mm	CHF
FBL22300007	1024	750	22	164,00
MBC15752G020V07	1500	750	22	240,00
MBC20752G020V07	2000	750	22	308,00
MBC30752G020V07	3000	750	22	537,50

TECHNISCHE ZEICHNUNG

B → 1000 mm



B → 1500 mm

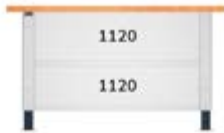

B → 2000 mm

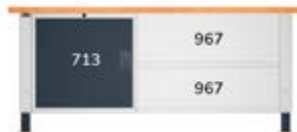

B → 3000 mm

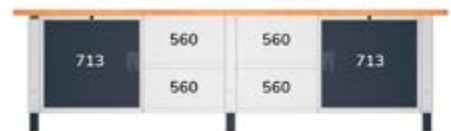
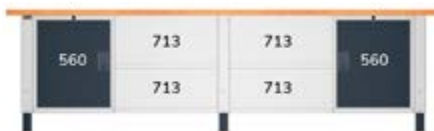

TRAGKRAFT



DICKE



RAL 7035 + RAL 7016



RAL 7035

SCHRANK MIT 3 SCHUBLADEN



ART.	B mm	T mm	H mm	Schubladen					RAL	CHF
				Anz.	H 75 mm	H 100 mm	KG			
MBR05SC010203PD	560	610	369	3	1	2	100-75-50	92-96-100%	7035+7016	870,50



SCHRANK MIT 4 SCHUBLADEN



ART.	B mm	T mm	H mm	Schubladen					RAL	CHF	
				Anz.	H 75 mm	H 150 mm	H 200 mm	KG			
MBR05SC010204PD	560	610	669	4	1	2	1	100-75-50	92-96-100%	7035+7016	1016,00



SCHRANK MIT 5 SCHUBLADEN



ART.	B mm	T mm	H mm	Schubladen					RAL	CHF	
				Anz.	H 75 mm	H 100 mm	H 200 mm	KG			
MBR05SC010205PD	560	610	669	5	1	3	1	100-75-50	92-96-100%	7035+7016	1171,00



SCHRANK MIT MITTLEREM BODEN UND VORRÜSTUNG FÜR TÜREN



ART.	B mm	T mm	H mm	verstellbarer Boden	RAL	CHF
MBR05SX00020708	560	610	669	1	7035	416,00

VOLLTÜR LINKS H = 600 MM MIT GRIFF DARK GREY



ART.	B mm	T mm	H mm	Öffnung	RAL	CHF
MBR06SC01020239	504	34	600	links	7016	108,50

VOLLTÜR RECHTS H = 600 MM MIT GRIFF DARK GREY



ART.	B mm	T mm	H mm	Öffnung	RAL	CHF
MBR06SC01020139	504	34	600	rechts	7016	108,50



TECHNISCHER SCHRANK B = 560 MM, VORGERÜSTET FÜR TÜR

Geeignet für Türen Art. MBR06SC01020339 und Art. MBR06SC01020439

ART.	B mm	T mm	H mm	RAL	CHF
MBR05SX000208PD	560	610	669	7035+7016	462,00



KABELAUFROLLVORRICHTUNG MIT SCHUKO-STECKDOSE

ART.	L Kabel m	Art der Steckdose	Volt	Watt	CHF
MBR13S0V0V00100	20	Schuko	230	1600	1106,00



AUFROLLVORRICHTUNG FÜR DRUCKLUFTLEITUNG

ART.	L Kabel m	Max. Druck MPa	Ø mm	CHF
MBR13S0V0V00200	14	1,5	10	508,00



ROLLE FÜR AUFROLLVORRICHTUNG

ART.	CHF
MBR13S0V0V00339	57,50



PLATTE FÜR AUFROLLVORRICHTUNG Für die Befestigung an der Schrankrückseite

ART.	CHF
MBR13S0V0V00499	41,00



1. Technischer Schrank B = 560 mm, vorgerüstet für Tür
2. Modul: Rolle für Aufrollvorrichtung

3. Modul: Steckdosenleiste 4-fach
4. Modul: Steckdosenleiste 2-fach



TRAGKRAFT



AUSZUG



RAL 7035 + RAL 7016



RAL 7016



RAL 7035

KOMponenten
SCHRÄNKE

B → 560 mm

27X27 EH

SCHRANK B = 560 MM, VORGERÜSTET FÜR TÜR MIT 1 SCHUBLADE H = 150 MM



ART.	B mm	T mm	H mm	Schubladen			RAL	CHF
				H 150 mm				
MBR05SC010206PD	560	610	669	1	100-75-50	92-96-100%	7035+7016	580,50



HALBTÜR LINKS H = 435 MM MIT GRIFF DARK GREY



ART.	B mm	T mm	H mm	Öffnung	RAL	CHF
MBR06SC01020439	504	34	435	links	7016	104,00

HALBTÜR RECHTS H = 435 MM MIT GRIFF DARK GREY



ART.	B mm	T mm	H mm	Öffnung	RAL	CHF
MBR06SC01020339	504	34	435	rechts	7016	104,00

SCHRANK MIT SCHUBLADEN

B → 713 mm

36X27 EH

SCHRANK B=713 MM MIT 4 SCHUBLADEN 1X75 2X150 1X200



ART.	B mm	T mm	H mm	Schubladen					RAL	CHF	
				Anz.	H 75 mm	H 150 mm	H 200 mm				
MBR05SC010304PD	713	610	669	4	1	2	1	100-75-50	92-96-100%	7035+7016	1078,00



SCHRANK B=713 MM MIT 5 SCHUBLADEN 1X75 3X100 1X200



ART.	B mm	T mm	H mm	Schubladen					RAL	CHF	
				Anz.	H 75 mm	H 100 mm	H 200 mm				
MBR05SC010305PD	713	610	669	5	1	3	1	100-75-50	92-96-100%	7035+7016	1216,00





SCHRANK B=713 MM, VORGERÜSTET FÜR TÜR MIT 1 VERSTELLBAREN BODEN

ART.	B mm	T mm	H mm	RAL	CHF
MBR05SX00030708	713	610	669	7035	447,50



VOLLTÜR LINKS H = 600 MM MIT GRIFF DARK GREY

ART.	B mm	T mm	H mm	Öffnung	RAL	CHF
MBR06SC01030239	657	34	600	links	7016	116,50





VOLLTÜR RECHTS H = 600 MM MIT GRIFF DARK GREY

ART.	B mm	T mm	H mm	Öffnung	RAL	CHF
MBR06SC01030139	657	34	600	rechts	7016	116,50



SCHRANK B=713 MM, VORGERÜSTET FÜR TÜR MIT 1 SCHUBLADE H = 150 MM

ART.	B mm	T mm	H mm	Schubladen			RAL	CHF
				H 150 mm				
MBR05SC010306PD	713	610	669	1	100-75-50	92-96-100%	7035+7016	631,50



HALBTÜR LINKS H = 435 MM MIT GRIFF DARK GREY

ART.	B mm	T mm	H mm	Öffnung	RAL	CHF
MBR06SC01030439	657	34	435	links	7016	110,00



HALBTÜR RECHTS H = 435 MM MIT GRIFF DARK GREY

ART.	B mm	T mm	H mm	Öffnung	RAL	CHF
MBR06SC01030339	657	34	435	rechts	7016	110,00



TRAGKRAFT



AUSZUG



RAL 7035 + RAL 7016



RAL 7016



RAL 7035



SEITLICHE LOCHPLATTE

ART.	B mm	T mm	H mm	Abm. Loch mm	RAL	CHF
FBG15S00V0V0008	610	75	669	10x10	7035	88,50



ZUSÄTZLICHER FACHBODEN

ART.	B mm	T mm	H mm	KG	RAL	CHF
MBR08S070600008	713	605	35	250	7035	85,50
MBR08S090600008	967	605	35	250	7035	107,00
MBR08S110600008	1120	605	35	250	7035	107,00
MBR08S120600008	1273	605	35	250	7035	113,50
MBR08S160600008	1680	605	35	200	7035	143,50



ZUSÄTZLICHER HALBBODEN

ART.	B mm	T mm	H mm	KG	RAL	CHF
MBR09S050300008	560	305	35	100	7035	58,50
MBR09S070300008	713	305	35	100	7035	58,50
MBR09S090300008	967	305	35	100	7035	66,50
MBR09S110300008	1120	305	35	100	7035	66,50
MBR09S120300008	1273	305	35	100	7035	76,00
MBR09S160300008	1680	305	35	100	7035	92,00



HALTERUNG FÜR MITTLEREN HALBBODEN

ART.	B mm	T mm	H mm	RAL	CHF
FBG13S605V00008	605	77	35	7035	19,00

KOMPONENTEN ZUSAMMENSTELLBARES MODUL



BODEN INNEN 27X27 EH

ART.	B mm	T mm	H mm	KG	RAL	CHF
MBR11S0V0020008	558	466	60	100	7035	56,00



BODEN OBEN UND UNTEN 27X27 EH

ART.	B mm	T mm	H mm	KG	RAL	CHF
MBR10S050600008	560	610	32	100	7035	63,50

1. Boden innen 27x27 EH
2. Boden oben und unten 27x27 EH
3. Halterung für mittleren Halbboden
4. Volltür rechts H = 600 mm mit Griff Dark Grey
5. Volltür links H = 600 mm mit Griff Dark Grey



VOLLTÜR RECHTS H = 600 MM MIT GRIFF DARK GREY

ART.	B mm	T mm	H mm	Öffnung	RAL	CHF
MBR06SC01020539	554	34	600	rechts	7016	110,00



HALTERUNG FÜR MITTLEREN HALBBODEN

ART.	B mm	T mm	H mm	RAL	CHF
FBG13S605V00008	605	77	35	7035	19,00



VOLLTÜR LINKS H = 600 MM MIT GRIFF DARK GREY

ART.	B mm	T mm	H mm	Öffnung	RAL	CHF
MBR06SC01020639	554	34	600	links	7016	110,00



TRAGKRAFT



RAL 7016



RAL 7035



B → 560 mm



ART.	geeignet für Schublade H mm	Komponenten	CHF
FFH84050200	50/300	16 x Querteiler B=36 mm 7 x Querteiler B=47 mm 6 x Trennwände mit 3 Kanälen 3 x Trennwände mit 4 Kanälen	43,50

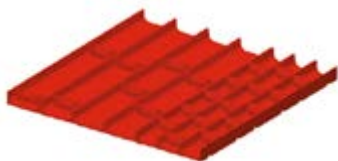

ART.	geeignet für Schublade H mm	Komponenten	CHF
FFH84050300	50/300	15 x Querteiler B=47 mm 8 x Querteiler B=73 mm 6 x Trennwände mit 2 Kanälen 3 x Trennwände mit 3 Kanälen	43,50



ART.	geeignet für Schublade H mm	Komponenten	CHF
FFH84050400	50/300	18 x Querteiler B=73 mm 9 x Trennwände mit 2 Kanälen	41,50

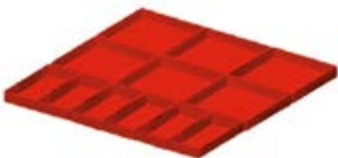

ART.	geeignet für Schublade H mm	Komponenten	CHF
FFH84071800	75	6 x Einsatzkasten 150x75 mm	44,50
FFH84101800	100/125	6 x Einsatzkasten 150x150 mm	49,00



ART.	geeignet für Schublade H mm	Komponenten	CHF
FFH84070800	75		25,50
FFH84100800	100/125	2 x Geschlitzte Längsteiler B=457 mm 3 x Querteiler B = 151 mm	31,50
FFH84150800	150/175		40,50
FFH84200800	200/250		59,00

EINTEILUNGSSYSTEME

B → 713 mm

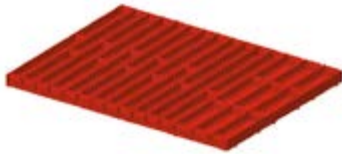

ART.	geeignet für Schublade H mm	Komponenten	CHF
FFH10051000	50/300	3 x Trennwände mit 3 Kanälen 9 x Trennwände mit 4 Kanälen 12 x Querteiler B=47 mm 36 x Querteiler B=36 mm	61,50



ART.	geeignet für Schublade H mm	Komponenten	CHF
FFH10051300	50/300	18 x Querteiler B=47 mm 12 x Querteiler B=73 mm 6 x Trennwände mit 2 Kanälen 6 x Trennwände mit 3 Kanälen	55,50



ART.	geeignet für Schublade H mm	Komponenten	CHF
FFH10051500	50/300	20 x Querteiler B=36 mm 20 x Querteiler B=47 mm 6 x Trennwände mit 3 Kanälen 5 x Trennwände mit 4 Kanälen 1 x Inbusschlüsselhalter	61,50



ART.	geeignet für Schublade H mm	Komponenten	CHF
FFH10071800	75	16 x Einsatzkasten 75x75 mm 8 x Einsatzkasten 150x75 mm 4 x Einsatzkasten 150x150 mm	62,50

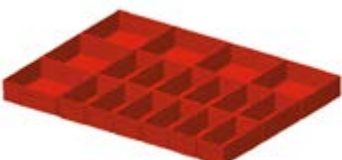

ART.	geeignet für Schublade H mm	Komponenten	CHF
FFH10071600	75	12 x Einsatzkasten 150x75 mm	57,00
FFH10101600	100/125	6 x Einsatzkasten 150x150 mm	66,50



ART.	geeignet für Schublade H mm	Komponenten	CHF
FFH10070500	75		31,50
FFH10100500	100/125	2 x Geschlitzte Längsteiler B=457 mm	33,00
FFH10150500	150/175	3 x Querteiler B=202 mm	43,50
FFH10200500	200/250		62,00

[CONFIGURE](#)

ART.	B mm	T mm	H mm	KG	RAL	CHF
MASTERBR3001	3000	750	1985/2310	1000	7035+7016	9204,00

Bestehend aus:

Anz.	Beschreibung	Anz.	Beschreibung
1	Zerlegt gelieferte Werkbank mit Multiplex-Arbeitsplatte 40 mm	1	Dokumentenhalter A4
1	Schrank B = 560 mm, vorgerüstet für Tür mit 1 verstellbaren Boden	1	Set mit Rollenhalter mit Papierrolle Ø=240 mm
2	Schrank B=713 mm mit 4 Schubladen 1x75 2x150 1x200	4	Abgewinkelter Spraydosenshalter mit 2 Plätzen
1	Technischer Schrank B = 560 mm, vorgerüstet für Tür	6	Unipok Werkzeughaken - Packung mit 30 Stück
1	Halbtür rechts H = 435 mm mit Griff Dark Grey	1	Metallschiene für Sichtlagerboxen Picking Box Gr. 1/2
1	Volltür links H = 600 mm mit Griff Dark Grey	1	Kit 4 Sichtlagerboxen Picking Box Air Gr. 1
2	Seitliche Lochplatte	2	Großes Ablagefach umkehrbar
1	Set mit 3 Doppellochträgern	1	Abfallbehälter Volumen 30 l
2	Set mit 3 Lochplatten/Konsolen mit 2 Stegen für Behälter	3	Kit 2 Sichtlagerboxen Picking Box Air Gr. 3A2
2	Doppellampe	1	Platte für Aufrollvorrichtung
2	Hängeschrank mit Tür	2	Rolle für Aufrollvorrichtung
1	Steckdoseleiste für 2 Schukostecker	1	Aufrollvorrichtung für Druckluftleitung
1	Anschlusskabel Wieland Schuko/Französisch	1	Kabelaufrollvorrichtung mit Schuko-Steckdose
1	Set mit 3 schrägen Halterungen mit 2 Schienen		



[CONFIGURE](#)

ART.	B mm	T mm	H mm	KG	RAL	CHF
MASTERBR1508	1500	750	1985/2310	1000	7035+7016	4145,00

Bestehend aus:

Anz.	Beschreibung	Anz.	Beschreibung
1	Zerlegt gelieferte Werkbank mit Multiplex-Arbeitsplatte 40 mm	1	Anschlusskabel Wieland Schuko/Französisch
1	Schrank B=560 mm mit 5 Schubladen 1x75 3x100 1x200	1	Dokumentenhalter A4
2	Boden oben/unten B=560 mm	1	Set mit Rollenhalter mit Papierrolle Ø=240 mm
1	Volltür links H = 600 mm mit Griff Dark Grey	2	Abgewinkelter Spraydosenshalter mit 2 Plätzen
1	Halterung für mittleren Halbboden	4	Unipok Werkzeughaken - Packung mit 30 Stück
1	Boden innen B=558 mm	1	Abfallbehälter Volumen 30 l
2	Seitliche Lochplatte	2	Hängeschrank mit Tür
1	Halterung für Steckdosenleiste für 2 Steckdosen	1	Doppellampe
1	Halterung für Steckdosenleiste für 4 Steckdosen	1	Set mit 3 Lochplatten/Konsolen mit 2 Stegen für Behälter
1	Steckdosenleiste für 2 Schukostecker	1	Set mit 2 schrägen Halterungen mit Schiene
1	Steckdosenleiste für 4 Schukostecker	1	Set mit 2 Doppellochträgern für Werkbank



TRAGKRAFT

RAL 7035 + RAL 7016

PROFESSIONELLE WERKBÄNKE

MASTER



Die Werkbänke **Master** bieten eine perfekte Kombination von **Vielseitigkeit**, Funktionalität und persönlicher Gestaltung. Diese Werkbänke mit hoher Tragfähigkeit sind in **5 Breiten** (1300, 1500, 2000, 2500, 3000 mm) verfügbar und besitzen eine **Multiplex-Arbeitsplatte** aus **Buche** mit Dicke **40 mm**. Sie sind in hohem Maße mit einem großen Sortiment an Komponenten wie zusätzliche Fachböden, Schränke mit **Schubladen** mit verschiedener Tragfähigkeit und Auszug, Schränke mit **Schraubstock** oder Schränke für **Anschlüsse** individuell konfigurierbar. Die innovativen **Beine** können **fest**, **höhenverstellbar** oder mit **Rollen** sein und umfassen ein **Loch** mit Deckel für die Installation einer **Mehrfachsteckerleiste** mit zwei Steckplätzen.

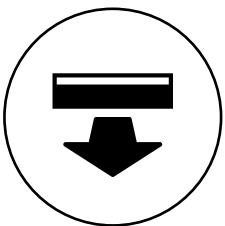

SCHUBLADEN MIT VOLL-AUSZUG

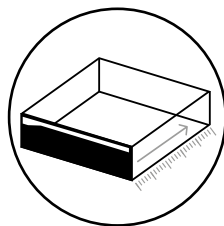

NUTZTIEFE SCHUBLADE 27 EH

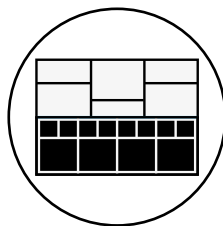

EINTEILUNGSSYSTEME

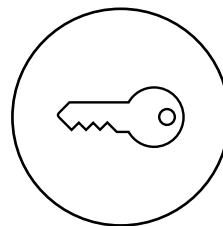

SCHLOSS MIT SCHLÜSSEL

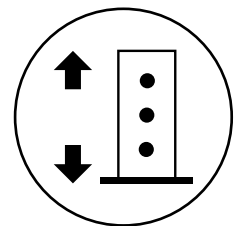

BEINE SIND HÖHENVERSTELLBAR

MASTER



MULTIPLEX-ARBEITSPLATTE AUS BUCHE

Die Multiplex-Arbeitsplatte aus Buche bietet Robustheit und Widerstandsfähigkeit und garantiert eine stabile und solide Oberfläche, die perfekt für schwere und Präzisionsarbeiten ist. Sie ist kratzfest, beständig gegen Stöße und andere Arten von Beanspruchung und weist eine Dicke von 40 mm auf.



ABDECKUNG AUS GUMMIERTEM STAHL

Die Abdeckung aus gummiertem Stahl bewahrt die Unversehrtheit der Arbeitsplatte im Falle der Verwendung von Säuren oder Ölen oder wenn schwere Bearbeitungen ausgeführt werden.



GRIFF

Der Griff erleichtert die Verstellung der Werkbank mit Rollen und bietet so ein sicheres Greifen und eine optimale Kontrolle während der Manöver.



EINTEILUNGSSYSTEME

Die Schublade kann intern mittels Werkzeugbehälter 5S Pikpad, Einsatzkästen für Kleinteile und Längs- und Querteiler aus Metall unterteilt werden.



EINBRUCHSICHERES SYSTEM

SICHERHEIT AN ERSTER STELLE
Im Gegensatz zu vielen am Markt erhältlichen Schränken, macht es das patentierte Schließsystem Einbrechen unmöglich, das Schloss aufzubrechen. Bei gewaltsamem Öffnen ist der Einbruch immer sichtbar.



RÄDER

Die Rollen verwandeln die Werkbänke Master in praktische mobile Arbeitsplätze. Sie sind aus synthetischem, abriebfestem Gummi oder aus elastischem Gummi erhältlich und können fest, drehbar oder drehbar mit Bremse sein.



Jedes Bein der Werkbank Master weist serienmäßig ein Loch mit Deckel auf, der, nach dessen Entfernen die Befestigung einer Mehrfachsteckerleiste mit 2 Steckplätzen ermöglicht. Je nach Art der Installation des Beins ist es möglich, zu wählen, ob die Seite mit dem Loch im vorderen oder rückwärtigen Teil der Bank angebracht werden soll.

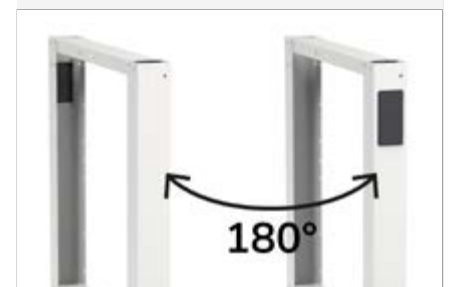

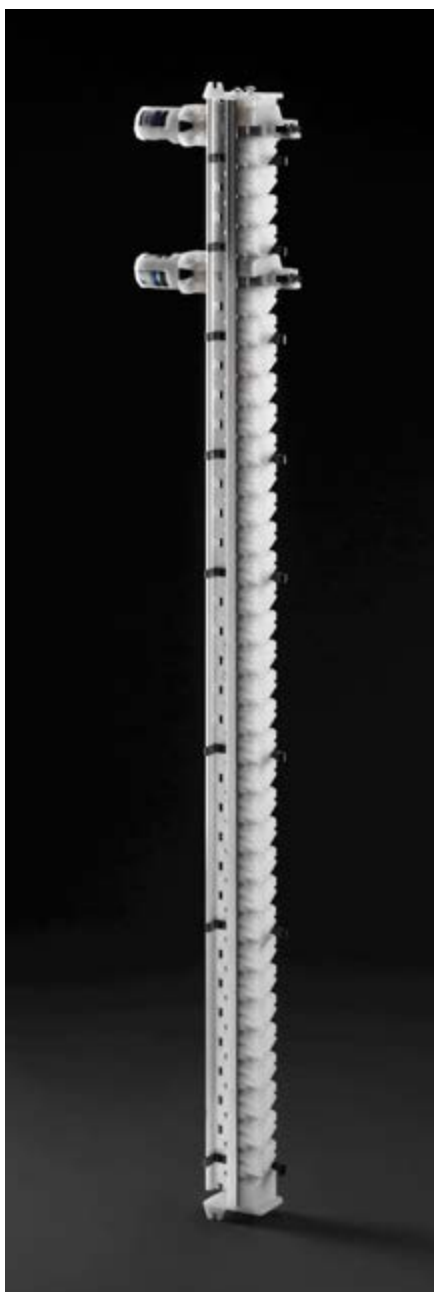

ANTI-KIPP-WIRBELSTANGE

Die Stange besteht aus einem Aluminiumprofil und bleibt immer fest, ohne sich zu drehen.

Die Schließbewegung wird durch **Dübel erreicht, die sich vertikal bewegen**, indem sie eine der elementaren Kräfte der Physik ausnutzen: **die Schwerkraft. Je einfacher die Bewegung ist, desto geringer ist die Wahrscheinlichkeit, dass sie bricht.**

Die Stange ist im **25-mm-Raster gebohrt** und ermöglicht die Anbringung mehrerer Schließköpfe.

Dadurch kann der Zugang zu den Schubladen in mehrere Gruppen aufgeteilt werden. Die Unterteilung der Gruppen kann in der Höhe konfiguriert werden.

MECHANISCHES SYSTEM

Das Steuersystem der mechanischen Schließeinheit verwendet die Sylogik®-Technologie. **Die Unterschiede sind entscheidend.**

Das Antriebssystem vom Schließzylinder zum Stangenkopf besteht aus Stahldrähten mit elastischer Ummantelung und linearer Bewegung.

Im Vergleich zu den üblichen starren Vierkantstangensystemen mit Drehbewegung ermöglicht es die Parallelität der Position des Schließzylinders zum Stangenkopf. Dies ermöglicht es dem Planer, den Zylinder an der am besten geeigneten Stelle im Schrank anzubringen.

Der Schloßzylinder ruht auf einer Rücklauftrommel, so dass verschiedene Zylinderhersteller* gewählt werden können.

Auf diese Weise kann der Schrank in bestehende Schränke integriert werden, wobei derselbe Schlüsseltyp beibehalten wird.

* Option auf Anfrage und gegen Aufpreis

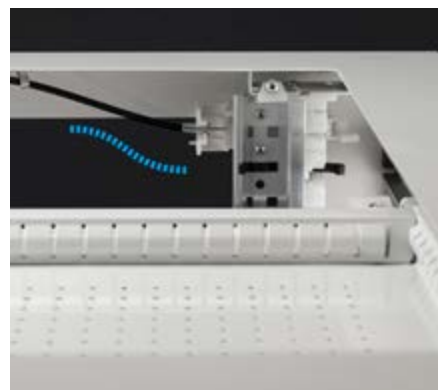

VOLLSTÄNDIGER AUSZUG



FREIE KONFIGURATIONSMÖGLICHKEITEN
Verändern Sie schnell und einfach den Auszug der Schublade, um die Traglast bis 100 kg zu erhöhen.

SEHR LEISTUNGSSTARKE SCHIENEN



LEICHTLAUF
Dank der langen Schienen und der Schubladen ist es möglich, die Lager an der Vorderseite des Schrankes anzubringen, um die Sichtbarkeit, die Tragfähigkeit und den Auszug zu erhöhen.

GELOCHTE SCHUBLADEN



MILLIMETERGENAUE EINTEILUNG
Löcher und Schlitze in den Schubladen erleichtern die Innenaufteilung der Schublade für eine perfekte Organisation von Werkzeugen und Materialien.

MASTER

SCHUBLADENAUSZUG UND -VERWALTUNG

Die **Master-Schublade** stellt eine Revolution in der Welt der **Industriemöbel** dar, denn sie wurde so konzipiert und entwickelt, dass sie in Bezug auf Auszug/Tragfähigkeit und Inneneinteilung unabhängig anpassbar ist.



FREI KONFIGURIERBAR

Die neue flexible **Auszugsschiene** ermöglicht die mechanische Einstellung des hinteren Schubladenschlags von Schubladen und Auszugsböden in **3 verschiedenen Positionen**, wodurch **3 verschiedene Schubladen-Tragfähigkeiten erzielt werden können: 50, 75, 100 kg**. Der Einbau der innovativen **Teleskopführung** erhöht die Tragfähigkeit der **Schublade/des Schubladenbodens auf bis zu 200 kg**. Ein Etikett gibt die maximale Tragfähigkeit der Schublade je nach Auszug und Art der Führung an.



FLEXIBLER AUSZUG KONFIGURIERT FÜR VOLLAUSZUG 50 KG

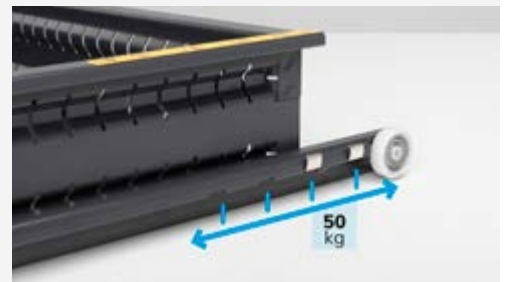
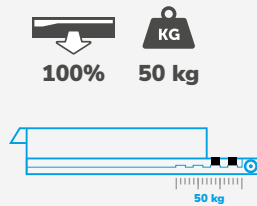

FLEXIBLER AUSZUG KONFIGURIERT FÜR VOLLAUSZUG 75 KG

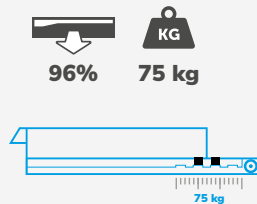

FLEXIBLER AUSZUG FÜR TEILAUSZUG 100 KG

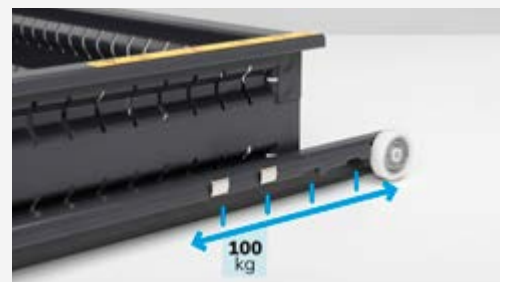
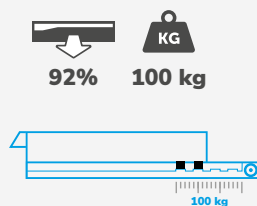

TELESKOPISCHER AUSZUG KONFIGURIERT FÜR VOLLAUSZUG 200 KG

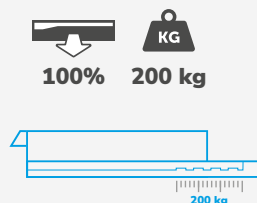

MASTER

FARBEN

Die Werkbank Master ist in 13 Farbkombinationen verfügbar, mit denen 8 verschiedene Farben für die Griffe kombiniert werden können, um individuelle Lösungen bis ins kleinste Detail zu schaffen. So ist es möglich, bestimmte Farben bestimmten Arbeitsbereichen oder Projekten zuzuordnen oder die Firmenfarbe in die im Unternehmen installierten Möbel zu implementieren.

10 RAL-Farben für den Metallteil
8 Farben für das Kunststoffzubehör
Unendliche Kombinationen





VORDERER GRIFF



WERKBÄNKE



* Auf Anfrage

	START	PRO	PRO+	
	WORK	BR	MASTER	
Breite mm	1000-1500-2000	1024-1500-2000-3000	1300-1500-2000-2500-3000	 1300
Typologie Arbeitsplatten	Stahl Multiplex	Multiplex	Multiplex	 1500
Tiefe Arbeitsplatte mm	750	750	750-800*	 2000
Dicke Multiplex-Arbeitsplatte aus Buche mm	30	40	40-50*	 2500
Abdeckung	Gummiert	Gummiert	Gummiert	 3000
Tragkraft Werkbank kg	1000	1000	800 - 1500	
Höhenverstellbar	✓	✓	✓	
Feste Beine	✓	-	✓	
Beine mit Rollen	Verstellbare Werkbank	-	✓	
Elektrifizierte Beine	-	-	✓	
Nutztiefe Schubladen	513 mm	447 mm - 27 EH	600 mm - 36 EH	
Schublade mit vollständigem Auszug	-	✓	✓	
Tragkraft Schubladen kg	80	50-75-100	50-75-100-200	
Kippsicherungsstange Schublade	-	✓	✓	
Wandsystem	✓	✓	✓	
Rückwand	Zubehör	Serienmäßig	Zubehör*	

* Auf Anfrage



VERSTELLBARE WERKBANK

ABM. (mm): B=2000 T=750 H=1829/2179

ART.	 KG	RAL	CHF
MASTERWR2081	1000	7035+7016	6600,00

Schrank 1xPR mit Tür
 Schrank mit 4 Schubladen 1x100 2x150 1x200
 Schrank für Anschlüsse mit Steckdosenleiste für 4 Schukostecker
 Schrank mit Kippmechanismus und Schraubstock
 Rollladenschrank
 Bestehend aus 240 Haken Unipok
 Ohne Werkzeuge





Abstand Beinlöcher
25 mm



**Multiplex-
Arbeitsplatte Dicke**
40 mm

Zerlegt geliefert



Tragkraft Schublade
100-75-50 kg



Auszug Schublade
92-96-100%



siehe Seite 248



WERKBANK

ABM. (mm): B=1500 T=750 H=890

ART.	KG	RAL	CHF
MASTERWR1501	800	7035+7016	546,50
MASTERWR1502	800	5012+7016	586,50



VERSTELLBARE WERKBANK

ABM. (mm): B=1500 T=750 H=765/1115

ART.	KG	RAL	CHF
MASTERWR1503	800	7035+7016	655,50
MASTERWR1504	800	5012+7016	695,50



VERSTELLBARE WERKBANK MIT ROLLEN

ABM. (mm): B=1500 T=750 H=921/1271

ART.	KG	RAL	CHF
MASTERMR1503	300	7035+7016	901,50
MASTERMR1504	300	5012+7016	948,50

Set mit 4 Rollen aus synthetischem, abriebfestem Gummi Ø 125 mm



VERSTELLBARE WERKBANK

ABM. (mm): B=1500 T=750 H=1708/2058

ART.	KG	RAL	CHF
MASTERWR1505	800	7035+7016	1173,50
MASTERWR1506	800	5012+7016	1323,50

Bestehend aus 180 Haken Unipok und 8 Behältern Picking Box Air Ohne Werkzeuge



KONFIGURATIONSBEISPIELE

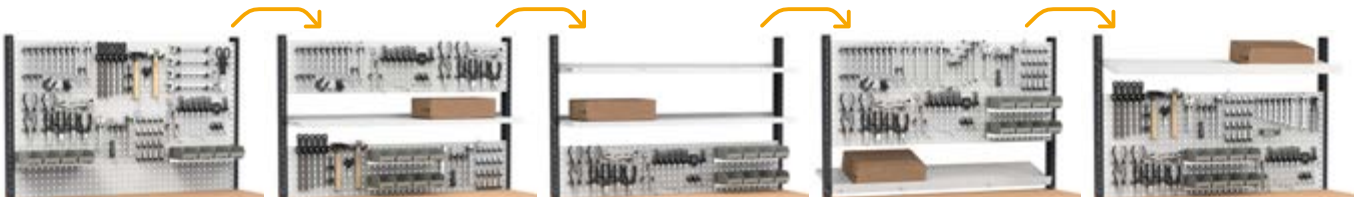

3D

WERKBANK

ABM. (mm): B=1500 T=750 H=890

ART.	KG	RAL	CHF
MASTERWR1507	800	7035+7016	1068,00
MASTERWR1508	800	5012+7016	1129,50

Schrank mit 1 Schublade 1x100

3D

VERSTELLBARE WERKBANK

ABM. (mm): B=1500 T=750 H=765/1115

ART.	KG	RAL	CHF
MASTERWR1509	800	7035+7016	1177,00
MASTERWR1510	800	5012+7016	1238,50

Schrank mit 1 Schublade 1x100



3D

VERSTELLBARE WERKBANK MIT ROLLEN

ABM. (mm): B=1500 T=750 H=921/1271

ART.	KG	RAL	CHF
MASTERMR1509	300	7035+7016	1388,00
MASTERMR1510	300	5012+7016	1456,50

Schrank mit 1 Schublade 1x100

Set mit 4 Rollen aus synthetischem, abriebfestem Gummi Ø 125 mm

3D

VERSTELLBARE WERKBANK

ABM. (mm): B=1500 T=750 H=1708/2058

ART.	KG	RAL	CHF
MASTERWR1511	800	7035+7016	1695,00
MASTERWR1512	800	5012+7016	1866,50

Schrank mit 1 Schublade 1x100

Bestehend aus 180 Haken Unipok und 8 Behältern Picking Box Air
Ohne Werkzeuge



TRAGKRAFT



RAL 7035+ RAL 7016



RAL 5012+ RAL 7016



Abstand Beinlöcher
25 mm



**Multiplex-
Arbeitsplatte Dicke**
40 mm



Zerlegt geliefert



Tragkraft Schublade
100-75-50 kg



Auszug Schublade
92-96-100%



siehe Seite 248



WERKBANK

ABM. (mm): B=1500 T=750 H=890

ART.	KG	RAL	CHF
MASTERWR1513	800	7035+7016	1420,50
MASTERWR1514	800	5012+7016	1592,50

Schrank mit 3 Schubladen 1x50 1x100 1x150



VERSTELLBARE WERKBANK

ABM. (mm): B=1500 T=750 H=765/1115

ART.	KG	RAL	CHF
MASTERWR1515	800	7035+7016	1529,50
MASTERWR1516	800	5012+7016	1701,50

Schrank mit 3 Schubladen 1x50 1x100 1x150



VERSTELLBARE WERKBANK MIT ROLLEN

ABM. (mm): B=1500 T=750 H=921/1271

ART.	KG	RAL	CHF
MASTERMR1515	300	7035+7016	1775,50
MASTERMR1516	300	5012+7016	1954,50

Schrank mit 3 Schubladen 1x50 1x100 1x150
Set mit 4 Rollen aus synthetischem, abriebfestem Gummi Ø 125 mm



VERSTELLBARE WERKBANK

ABM. (mm): B=1500 T=750 H=1708/2058

ART.	KG	RAL	CHF
MASTERWR1517	800	7035+7016	2047,50
MASTERWR1518	800	5012+7016	2329,50

Schrank mit 3 Schubladen 1x50 1x100 1x150
Bestehend aus 180 Haken Unipok und 8 Behältern Picking Box Air
Ohne Werkzeuge



KONFIGURATIONSBEISPIELE

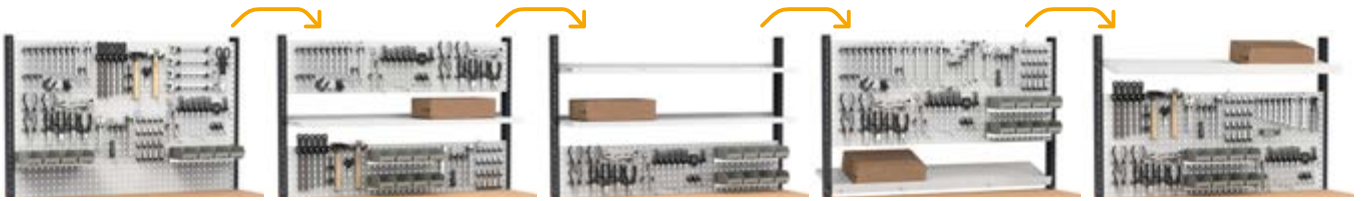

3D

WERKBANK

ABM. (mm): B=1500 T=750 H=890

ART.	KG	RAL	CHF
MASTERWR1519	800	7035+7016	1682,50
MASTERWR1520	800	5012+7016	1788,00

Schrank mit 4 Schubladen 2x75 1x150 1x200

3D

VERSTELLBARE WERKBANK

ABM. (mm): B=1500 T=750 H=765/1115

ART.	KG	RAL	CHF
MASTERWR1521	800	7035+7016	1791,50
MASTERWR1522	800	5012+7016	1897,00

Schrank mit 4 Schubladen 2x75 1x150 1x200



3D

VERSTELLBARE WERKBANK MIT ROLLEN

ABM. (mm): B=1500 T=750 H=921/1271

ART.	KG	RAL	CHF
MASTERMR1521	300	7035+7016	2037,50
MASTERMR1522	300	5012+7016	2150,00

Schrank mit 4 Schubladen 2x75 1x150 1x200
Set mit 4 Rollen aus synthetischem, abriebfestem Gummi Ø 125 mm

3D

VERSTELLBARE WERKBANK

ABM. (mm): B=1500 T=750 H=1708/2058

ART.	KG	RAL	CHF
MASTERWR1523	800	7035+7016	2309,50
MASTERWR1524	800	5012+7016	2525,00

Schrank mit 4 Schubladen 2x75 1x150 1x200
Bestehend aus 180 Haken Unipok und 8 Behältern Picking Box Air
Ohne Werkzeuge



TRAGKRAFT



RAL 7035+ RAL 7016



RAL 5012+ RAL 7016



Abstand Beinlöcher
25 mm



**Multiplex-
Arbeitsplatte Dicke**
40 mm

Zerlegt geliefert



Tragkraft Schublade
100-75-50 kg



Auszug Schublade
92-96-100%



siehe Seite 248



WERKBANK

ABM. (mm): B=1500 T=750 H=890

ART.	KG	RAL	CHF
MASTERWR1525	1500	7035+7016	1707,50
MASTERWR1526	1500	5012+7016	1791,50

Schrank mit 4 Schubladen 3x150 1x300



VERSTELLBARE WERKBANK

ABM. (mm): B=1500 T=750 H=765/1115

ART.	KG	RAL	CHF
MASTERWR1527	800	7035+7016	1845,50
MASTERWR1528	800	5012+7016	1947,50

Schrank mit 4 Schubladen 1x100 2x150 1x200



VERSTELLBARE WERKBANK MIT ROLLEN

ABM. (mm): B=1500 T=750 H=921/1271

ART.	KG	RAL	CHF
MASTERMR1527	300	7035+7016	2098,50
MASTERMR1528	300	5012+7016	2209,00

Schrank mit 4 Schubladen 1x100 2x150 1x200
Set mit 4 Rollen aus synthetischem, abriebfestem Gummi Ø 125 mm



VERSTELLBARE WERKBANK

ABM. (mm): B=1500 T=750 H=1708/2058

ART.	KG	RAL	CHF
MASTERWR1529	800	7035+7016	2363,50
MASTERWR1530	800	5012+7016	2575,50

Schrank mit 4 Schubladen 1x100 2x150 1x200
Bestehend aus 180 Haken Unipok und 8 Behältern Picking Box Air
Ohne Werkzeuge

KONFIGURATIONSBEISPIELE

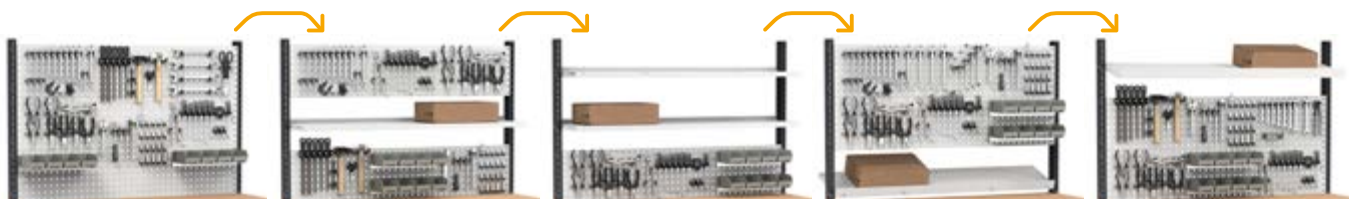

VERSTELLBARE WERKBANK

ABM. (mm): B=1500 T=750 H=2010/2360

ART.	KG	RAL	CHF
MASTERWR1580	800	7035+7016	3513,50

Schrank mit 4 Schubladen 1x100 2x150 1x200
 Bestehend aus 120 Haken Unipok und Zubehören Iron Team
 Ohne Werkzeuge



TRAGKRAFT



RAL 7035+ RAL 7016



RAL 5012+ RAL 7016



Abstand Beinlöcher
25 mm



**Multiplex-
Arbeitsplatte Dicke**
40 mm



Zerlegt geliefert



Tragkraft Schublade
100-75-50 kg



Auszug Schublade
92-96-100%



siehe Seite 248



WERKBANK

ABM. (mm): B=1500 T=750 H=890

ART.	KG	RAL	CHF
MASTERWR1531	1500	7035+7016	1726,50
MASTERWR1532	1500	5012+7016	1952,50

Schrank mit 5 Schubladen 2x100 1x150 2x200



VERSTELLBARE WERKBANK

ABM. (mm): B=1500 T=750 H=765/1115

ART.	KG	RAL	CHF
MASTERWR1533	800	7035+7016	1961,00
MASTERWR1534	800	5012+7016	2088,00

Schrank mit 5 Schubladen 2x75 1x100 1x150 1x200



VERSTELLBARE WERKBANK MIT ROLLEN

ABM. (mm): B=1500 T=750 H=921/1271

ART.	KG	RAL	CHF
MASTERMR1533	300	7035+7016	2214,00
MASTERMR1534	300	5012+7016	2349,50

Schrank mit 5 Schubladen 2x75 1x100 1x150 1x200
Set mit 4 Rollen aus synthetischem, abriebfestem Gummi Ø 125 mm



VERSTELLBARE WERKBANK

ABM. (mm): B=1500 T=750 H=1708/2058

ART.	KG	RAL	CHF
MASTERWR1535	800	7035+7016	2479,00
MASTERWR1536	800	5012+7016	2716,00

Schrank mit 5 Schubladen 2x75 1x100 1x150 1x200
Bestehend aus 180 Haken Unipok und 8 Behältern Picking Box Air
Ohne Werkzeuge



KONFIGURATIONSBEISPIELE

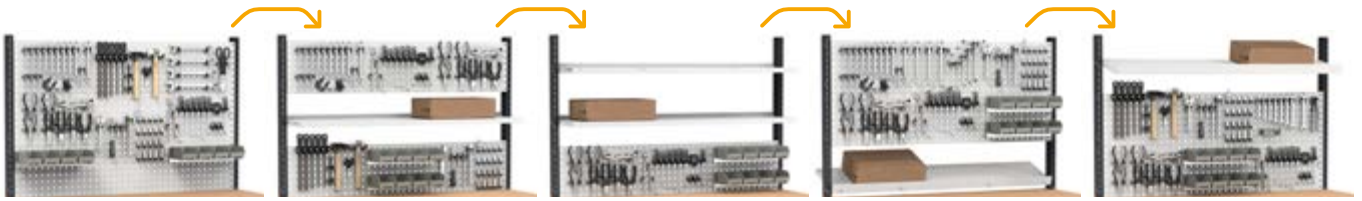

3D

WERKBANK

ABM. (mm): B=1500 T=750 H=890

ART.	KG	RAL	CHF
MASTERWR1537	1500	7035+7016	1968,50
MASTERWR1538	1500	5012+7016	2096,50

Schrank mit 6 Schubladen 1x50 2x100 2x150 1x200

3D

VERSTELLBARE WERKBANK

ABM. (mm): B=1500 T=750 H=765/1115

ART.	KG	RAL	CHF
MASTERWR1539	800	7035+7016	2086,50
MASTERWR1540	800	5012+7016	2243,00

Schrank mit 6 Schubladen 1x50 2x75 2x100 1x200



Konfigurationsbeispiel

siehe Seite 189



3D

VERSTELLBARE WERKBANK

ABM. (mm): B=1500 T=750 H=1708/2058

ART.	KG	RAL	CHF
MASTERWR1541	800	7035+7016	2604,50
MASTERWR1542	800	5012+7016	2871,00

Schrank mit 6 Schubladen 1x50 2x75 2x100 1x200

Bestehend aus 180 Haken Unipok und 8 Behältern Picking Box Air
Ohne Werkzeuge



TRAGKRAFT



RAL 7035+ RAL 7016



RAL 5012+ RAL 7016



Abstand Beinlöcher
25 mm



**Multiplex-
Arbeitsplatte Dicke**
40 mm



Zerlegt geliefert



Tragkraft Schublade
100-75-50 kg



Auszug Schublade
92-96-100%



siehe Seite 248



WERKBANK

ABM. (mm): B=1500 T=750 H=890

ART.	KG	RAL	CHF
MASTERWR1543	1500	7035+7016	1389,00
MASTERWR1544	1500	5012+7016	1426,50

Schrank mit 1 Schublade 1x100 1xPR mit Tür



VERSTELLBARE WERKBANK

ABM. (mm): B=1500 T=750 H=765/1115

ART.	KG	RAL	CHF
MASTERWR1545	800	7035+7016	1431,00
MASTERWR1546	800	5012+7016	1471,00

Schrank 1xPR mit Tür



Konfigurationsbeispiel

siehe Seite 189



VERSTELLBARE WERKBANK

ABM. (mm): B=1500 T=750 H=1708/2058

ART.	KG	RAL	CHF
MASTERWR1547	800	7035+7016	1949,00
MASTERWR1548	800	5012+7016	2099,00

Schrank 1xPR mit Tür
Bestehend aus 180 Haken Unipok und 8 Behältern Picking Box Air
Ohne Werkzeuge



KONFIGURATIONSBEISPIELE

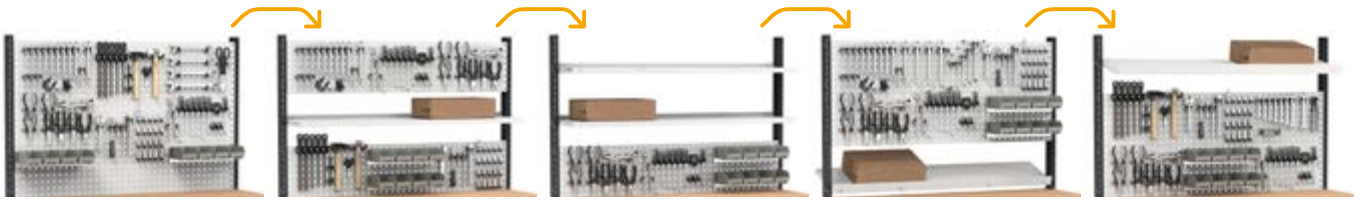

3D

WERKBANK

ABM. (mm): B=1500 T=750 H=890

ART.	KG	RAL	CHF
MASTERWR1549	1500	7035+7016	2550,00
MASTERWR1550	1500	5012	2631,50

Schrank mit 1 Schublade 1x100 1xPR mit Tür
Schrank mit 4 Schubladen 3x150 1x300

3D

VERSTELLBARE WERKBANK

ABM. (mm): B=1500 T=750 H=765/1115

ART.	KG	RAL	CHF
MASTERWR1551	1000	7035+7016	2736,50
MASTERWR1552	1000	5012+7016	2863,50

Schrank 1xPR mit Tür
Schrank mit 5 Schubladen 2x75 1x100 1x150 1x200



3D

VERSTELLBARE WERKBANK MIT ROLLEN

ABM. (mm): B=1500 T=750 H=921/1271

ART.	KG	RAL	CHF
MASTERMR1551	750	7035+7016	2997,50
MASTERMR1552	750	5012+7016	3124,50

Schrank 1xPR mit Tür
Schrank mit 5 Schubladen 2x75 1x100 1x150 1x200
Set mit 4 Rollen aus elastischem Gummi Ø 125 mm

3D

VERSTELLBARE WERKBANK

ABM. (mm): B=1500 T=750 H=1708/2058

ART.	KG	RAL	CHF
MASTERWR1553	1000	7035+7016	3254,50
MASTERWR1554	1000	5012+7016	3491,50

Schrank 1xPR mit Tür
Schrank mit 5 Schubladen 2x75 1x100 1x150 1x200
Bestehend aus 180 Haken Unipok und 8 Behältern Picking Box Air
Ohne Werkzeuge





Abstand Beinlöcher
25 mm



**Multiplex-
Arbeitsplatte Dicke**
40 mm

Zerlegt geliefert



Tragkraft Schublade
100-75-50 kg



Auszug Schublade
92-96-100%



siehe Seite 248



WERKBANK

ABM. (mm): B=1500 T=750 H=890

ART.	KG	RAL	CHF
MASTERWR1555	1500	7035+7016	2887,50
MASTERWR1556	1500	5012	3157,50

Schrank mit 4 Schubladen 3x150 1x300

Schrank mit 5 Schubladen 2x100 1x150 2x200



VERSTELLBARE WERKBANK

ABM. (mm): B=1500 T=750 H=765/1115

ART.	KG	RAL	CHF
MASTERWR1557	1000	7035+7016	3151,00
MASTERWR1558	1000	5012+7016	3340,00

Schrank mit 4 Schubladen 1x100 2x150 1x200

Schrank mit 5 Schubladen 2x75 1x100 1x150 1x200



Konfigurationsbeispiel

siehe Seite 189



VERSTELLBARE WERKBANK

ABM. (mm): B=1500 T=750 H=1708/2058

ART.	KG	RAL	CHF
MASTERWR1559	1000	7035+7016	3669,00
MASTERWR1560	1000	5012+7016	3968,00

Schrank mit 4 Schubladen 1x100 2x150 1x200

Schrank mit 5 Schubladen 2x75 1x100 1x150 1x200

Bestehend aus 180 Haken Unipok und 8 Behältern Picking Box Air
Ohne Werkzeuge



KONFIGURATIONSBEISPIELE

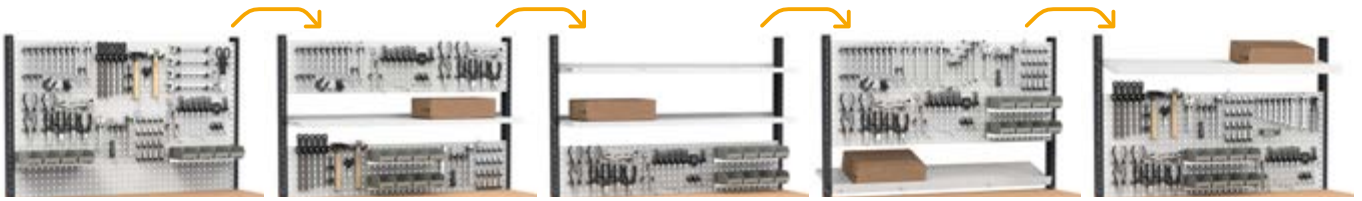

3D

WERKBANK

ABM. (mm): B=1500 T=750 H=890

ART.	KG	RAL	CHF
MASTERWR1561	1500	7035+7016	3148,50
MASTERWR1562	1500	5012	3462,50

Schrank mit 5 Schubladen 2x100 1x150 2x200
Schrank mit 6 Schubladen 1x50 2x100 2x150 1x200

3D

VERSTELLBARE WERKBANK

ABM. (mm): B=1500 T=750 H=765/1115

ART.	KG	RAL	CHF
MASTERWR1563	1000	7035+7016	3392,00
MASTERWR1564	1000	5012+7016	3635,50

Schrank mit 5 Schubladen 2x75 1x100 1x150 1x200
Schrank mit 6 Schubladen 1x50 2x75 2x100 1x200

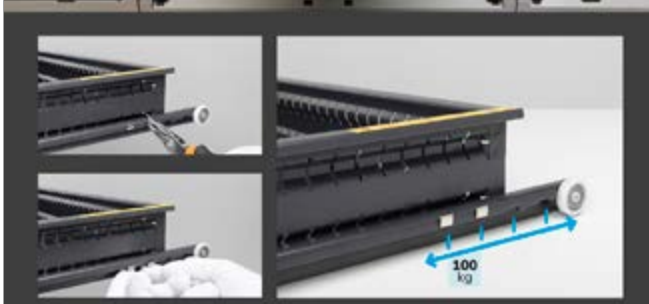

Konfigurationsbeispiel

siehe Seite 189



3D

VERSTELLBARE WERKBANK

ABM. (mm): B=1500 T=750 H=1708/2058

ART.	KG	RAL	CHF
MASTERWR1565	1000	7035+7016	3910,00
MASTERWR1566	1000	5012+7016	4263,50

Schrank mit 5 Schubladen 2x75 1x100 1x150 1x200
Schrank mit 6 Schubladen 1x50 2x75 2x100 1x200
Bestehend aus 180 Haken Unipok und 8 Behältern Picking Box Air
Ohne Werkzeuge



TRAGKRAFT



RAL 7035 + RAL 7016



RAL 5012 + RAL 7016



RAL 5012



Abstand Beinlöcher
25 mm



**Multiplex-
Arbeitsplatte Dicke**
40 mm

Zerlegt geliefert



siehe Seite 248



Tragkraft Schublade
100-75-50 kg



Auszug Schublade
92-96-100%



VERSTELLBARE WERKBANK

ABM. (mm): B=1500 T=750 H=765/1115

ART.	KG	RAL	CHF
MASTERWR1567	1000	7035+7016	2621,00
MASTERWR1568	1000	5012+7016	2723,00

Schrank 1xPR mit Tür

Schrank mit 4 Schubladen 1x100 2x150 1x200



VERSTELLBARE WERKBANK MIT ROLLEN

ABM. (mm): B=1500 T=750 H=921/1271

ART.	KG	RAL	CHF
MASTERMR1567	750	7035+7016	2882,00
MASTERMR1568	750	5012+7016	2984,00

Schrank 1xPR mit Tür

Schrank mit 4 Schubladen 1x100 2x150 1x200

Set mit 4 Rollen aus elastischem Gummi Ø 125 mm



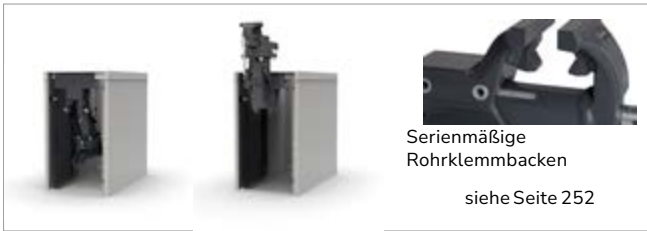

3D

VERSTELLBARE WERKBANK

ABM. (mm): B=1500 T=750 H=765/1115

ART.	KG	RAL	CHF
MASTERWR1569	1000	7035+7016	3439,50
MASTERWR1570	1000	5012+7016	3535,50

Schrank mit 4 Schubladen 1x100 2x150 1x200
Schrank mit Kippmechanismus und Schraubstock

3D

VERSTELLBARE WERKBANK MIT ROLLEN

ABM. (mm): B=1500 T=750 H=921/1271

ART.	KG	RAL	CHF
MASTERMR1569	750	7035+7016	3700,50
MASTERMR1570	750	5012+7016	3796,50

Schrank mit 4 Schubladen 1x100 2x150 1x200
Schrank mit Kippmechanismus und Schraubstock
Set mit 4 Rollen aus elastischem Gummi Ø 125 mm



3D

VERSTELLBARE WERKBANK

ABM. (mm): B=1500 T=750 H=765/1115

ART.	KG	RAL	CHF
MASTERWR1571	1000	7035+7016	3640,00
MASTERWR1572	1000	5012+7016	3742,00

Schrank mit 4 Schubladen 1x100 2x150 1x200
Schrank für Anschlüsse mit Steckdosenseite für 4 Schukostecker
Schrank mit Kippmechanismus und Schraubstock

3D

VERSTELLBARE WERKBANK MIT ROLLEN

ABM. (mm): B=1500 T=750 H=921/1271

ART.	KG	RAL	CHF
MASTERMR1571	750	7035+7016	3901,00
MASTERMR1572	750	5012+7016	4003,00

Schrank mit 4 Schubladen 1x100 2x150 1x200
Schrank für Anschlüsse mit Steckdosenseite für 4 Schukostecker
Schrank mit Kippmechanismus und Schraubstock
Set mit 4 Rollen aus elastischem Gummi Ø 125 mm





Abstand Beinlöcher
25 mm



**Multiplex-
Arbeitsplatte Dicke**
40 mm



Zerlegt geliefert



Tragkraft Schublade
100-75-50 kg



Auszug Schublade
92-96-100%



siehe Seite 248



WERKBANK

ABM. (mm): B=2000 T=750 H=890

ART.	KG	RAL	CHF
MASTERWR2001	500	7035+7016	636,50
MASTERWR2002	500	5012+7016	676,50



VERSTELLBARE WERKBANK

ABM. (mm): B=2000 T=750 H=765/1115

ART.	KG	RAL	CHF
MASTERWR2003	500	7035+7016	745,50
MASTERWR2004	500	5012+7016	785,50



VERSTELLBARE WERKBANK MIT ROLLEN

ABM. (mm): B=2000 T=750 H=921/1271

ART.	KG	RAL	CHF
MASTERMR2003	300	7035+7016	1000,00
MASTERMR2004	300	5012+7016	1056,00

Set mit 4 Rollen aus synthetischem, abriebfestem Gummi Ø 125 mm



VERSTELLBARE WERKBANK

ABM. (mm): B=2000 T=750 H=1708/2058

ART.	KG	RAL	CHF
MASTERWR2005	500	7035+7016	1502,50
MASTERWR2006	500	5012+7016	1670,50

Bestehend aus 180 Haken Unipok und 16 Behältern Picking Box Air Ohne Werkzeuge



KONFIGURATIONSBEISPIELE

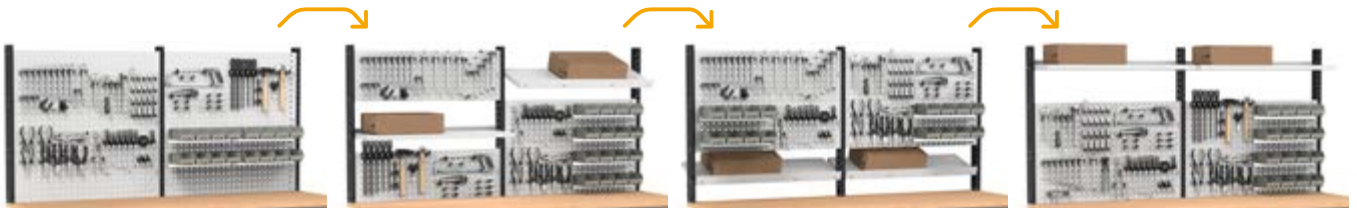

3D

WERKBANK

ABM. (mm): B=2000 T=750 H=890

ART.	KG	RAL	CHF
MASTERWR2007	500	7035+7016	1158,00
MASTERWR2008	500	5012+7016	1219,50

Schrank mit 1 Schublade 1x100

3D

VERSTELLBARE WERKBANK

ABM. (mm): B=2000 T=750 H=765/1115

ART.	KG	RAL	CHF
MASTERWR2009	500	7035+7016	1267,00
MASTERWR2010	500	5012+7016	1328,50

Schrank mit 1 Schublade 1x100



3D

VERSTELLBARE WERKBANK MIT ROLLEN

ABM. (mm): B=2000 T=750 H=921/1271

ART.	KG	RAL	CHF
MASTERMR2009	300	7035+7016	1486,50
MASTERMR2010	300	5012+7016	1564,00

Schrank mit 1 Schublade 1x100

Set mit 4 Rollen aus synthetischem, abriebfestem Gummi Ø 125 mm

3D

VERSTELLBARE WERKBANK

ABM. (mm): B=2000 T=750 H=1708/2058

ART.	KG	RAL	CHF
MASTERWR2011	500	7035+7016	2024,00
MASTERWR2012	500	5012+7016	2213,50

Schrank mit 1 Schublade 1x100

Bestehend aus 180 Haken Unipok und 16 Behältern Picking Box Air Ohne Werkzeuge



TRAGKRAFT



RAL 7035+ RAL 7016



RAL 5012+ RAL 7016



Abstand Beinlöcher
25 mm



**Multiplex-
Arbeitsplatte Dicke**
40 mm



Zerlegt geliefert



Tragkraft Schublade
100-75-50 kg



Auszug Schublade
92-96-100%



siehe Seite 248



WERKBANK

ABM. (mm): B=2000 T=750 H=890

ART.	KG	RAL	CHF
MASTERWR2013	500	7035+7016	1510,50
MASTERWR2014	500	5012+7016	1682,50

Schrank mit 3 Schubladen 1x50 1x100 1x150



VERSTELLBARE WERKBANK

ABM. (mm): B=2000 T=750 H=765/1115

ART.	KG	RAL	CHF
MASTERWR2015	500	7035+7016	1619,50
MASTERWR2016	500	5012+7016	1791,50

Schrank mit 3 Schubladen 1x50 1x100 1x150



VERSTELLBARE WERKBANK MIT ROLLEN

ABM. (mm): B=2000 T=750 H=921/1271

ART.	KG	RAL	CHF
MASTERMR2015	300	7035+7016	1874,00
MASTERMR2016	300	5012+7016	2062,00

Schrank mit 3 Schubladen 1x50 1x100 1x150
Set mit 4 Rollen aus synthetischem, abriebfestem Gummi Ø 125 mm



VERSTELLBARE WERKBANK

ABM. (mm): B=2000 T=750 H=1708/2058

ART.	KG	RAL	CHF
MASTERWR2017	500	7035+7016	2376,50
MASTERWR2018	500	5012+7016	2676,50

Schrank mit 3 Schubladen 1x50 1x100 1x150
Bestehend aus 180 Haken Unipok und 16 Behältern Picking Box Air
Ohne Werkzeuge



KONFIGURATIONSBEISPIELE

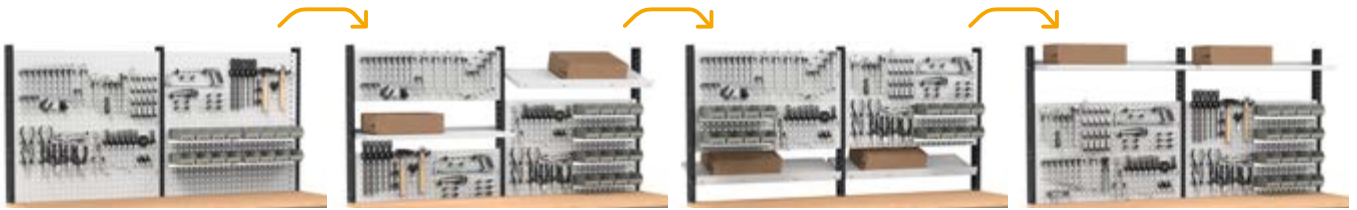

3D

WERKBANK

ABM. (mm): B=2000 T=750 H=890

ART.	KG	RAL	CHF
MASTERWR2019	500	7035+7016	1772,50
MASTERWR2020	500	5012+7016	1878,00

Schrank mit 4 Schubladen 2x75 1x150 1x200

3D

VERSTELLBARE WERKBANK

ABM. (mm): B=2000 T=750 H=765/1115

ART.	KG	RAL	CHF
MASTERWR2021	500	7035+7016	1881,50
MASTERWR2022	500	5012+7016	1987,00

Schrank mit 4 Schubladen 2x75 1x150 1x200



3D

VERSTELLBARE WERKBANK MIT ROLLEN

ABM. (mm): B=2000 T=750 H=921/1271

ART.	KG	RAL	CHF
MASTERMR2021	300	7035+7016	2136,00
MASTERMR2022	300	5012+7016	2257,50

Schrank mit 4 Schubladen 2x75 1x150 1x200
Set mit 4 Rollen aus synthetischem, abriebfestem Gummi Ø 125 mm

3D

VERSTELLBARE WERKBANK

ABM. (mm): B=2000 T=750 H=1708/2058

ART.	KG	RAL	CHF
MASTERWR2023	500	7035+7016	2638,50
MASTERWR2024	500	5012+7016	2872,00

Schrank mit 4 Schubladen 2x75 1x150 1x200
Bestehend aus 180 Haken Unipok und 16 Behältern Picking Box Air
Ohne Werkzeuge



TRAGKRAFT



RAL 7035+ RAL 7016



RAL 5012+ RAL 7016



Abstand Beinlöcher
25 mm



**Multiplex-
Arbeitsplatte Dicke**
40 mm



Zerlegt geliefert



Tragkraft Schublade
100-75-50 kg



Auszug Schublade
92-96-100%



siehe Seite 248



WERKBANK

ABM. (mm): B=2000 T=750 H=890

ART.	KG	RAL	CHF
MASTERWR2025	800	7035+7016	1797,50
MASTERWR2026	800	5012+7016	1881,50

Schrank mit 4 Schubladen 3x150 1x300



VERSTELLBARE WERKBANK

ABM. (mm): B=2000 T=750 H=765/1115

ART.	KG	RAL	CHF
MASTERWR2027	500	7035+7016	1935,50
MASTERWR2028	500	5012+7016	2037,50

Schrank mit 4 Schubladen 1x100 2x150 1x200



VERSTELLBARE WERKBANK MIT ROLLEN

ABM. (mm): B=2000 T=750 H=921/1271

ART.	KG	RAL	CHF
MASTERMR2027	300	7035+7016	2210,50
MASTERMR2028	300	5012+7016	2343,00

Schrank mit 4 Schubladen 1x100 2x150 1x200
Set mit 4 Rollen aus synthetischem, abriebfestem Gummi Ø 125 mm



VERSTELLBARE WERKBANK

ABM. (mm): B=2000 T=750 H=1708/2058

ART.	KG	RAL	CHF
MASTERWR2029	500	7035+7016	2692,50
MASTERWR2030	500	5012+7016	2922,50

Schrank mit 4 Schubladen 1x100 2x150 1x200
Bestehend aus 180 Haken Unipok und 16 Behältern Picking Box Air
Ohne Werkzeuge



KONFIGURATIONSBEISPIELE

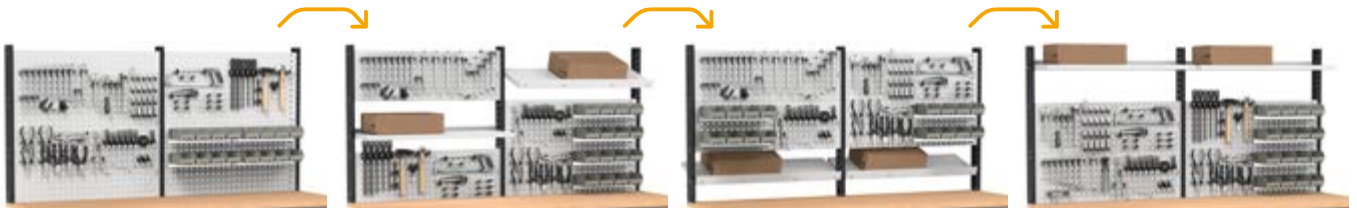

3D

WERKBANK

ABM. (mm): B=2000 T=750 H=890

ART.	KG	RAL	CHF
MASTERWR2031	800	7035+7016	1816,50
MASTERWR2032	800	5012+7016	2042,50

Schrank mit 5 Schubladen 2x100 1x150 2x200

3D

VERSTELLBARE WERKBANK

ABM. (mm): B=2000 T=750 H=765/1115

ART.	KG	RAL	CHF
MASTERWR2033	500	7035+7016	2051,00
MASTERWR2034	500	5012+7016	2178,00

Schrank mit 5 Schubladen 2x75 1x100 1x150 1x200



3D

VERSTELLBARE WERKBANK MIT ROLLEN

ABM. (mm): B=2000 T=750 H=921/1271

ART.	KG	RAL	CHF
MASTERMR2033	300	7035+7016	2326,00
MASTERMR2034	300	5012+7016	2483,50

Schrank mit 5 Schubladen 2x75 1x100 1x150 1x200
Set mit 4 Rollen aus synthetischem, abriebfestem Gummi Ø 125 mm

3D

VERSTELLBARE WERKBANK

ABM. (mm): B=2000 T=750 H=1708/2058

ART.	KG	RAL	CHF
MASTERWR2035	500	7035+7016	2808,00
MASTERWR2036	500	5012+7016	3063,00

Schrank mit 5 Schubladen 2x75 1x100 1x150 1x200
Bestehend aus 180 Haken Unipok und 16 Behältern Picking Box Air
Ohne Werkzeuge



TRAGKRAFT



RAL 7035+ RAL 7016



RAL 5012+ RAL 7016



Abstand Beinlöcher
25 mm



**Multiplex-
Arbeitsplatte Dicke**
40 mm



Zerlegt geliefert



Tragkraft Schublade
100-75-50 kg



Auszug Schublade
92-96-100%



siehe Seite 248



WERKBANK

ABM. (mm): B=2000 T=750 H=890

ART.	KG	RAL	CHF
MASTERWR2037	800	7035+7016	2058,50
MASTERWR2038	800	5012+7016	2186,50

Schrank mit 6 Schubladen 1x50 2x100 2x150 1x200



VERSTELLBARE WERKBANK

ABM. (mm): B=2000 T=750 H=765/1115

ART.	KG	RAL	CHF
MASTERWR2039	500	7035+7016	2176,50
MASTERWR2040	500	5012+7016	2333,00

Schrank mit 6 Schubladen 1x50 2x75 2x100 1x200



VERSTELLBARE WERKBANK

ABM. (mm): B=2000 T=750 H=1708/2058

ART.	KG	RAL	CHF
MASTERWR2041	500	7035+7016	2933,50
MASTERWR2042	500	5012+7016	3218,00

Schrank mit 6 Schubladen 1x50 2x75 2x100 1x200
Bestehend aus 180 Haken Unipok und 16 Behältern Picking Box Air
Ohne Werkzeuge



KONFIGURATIONSBEISPIELE

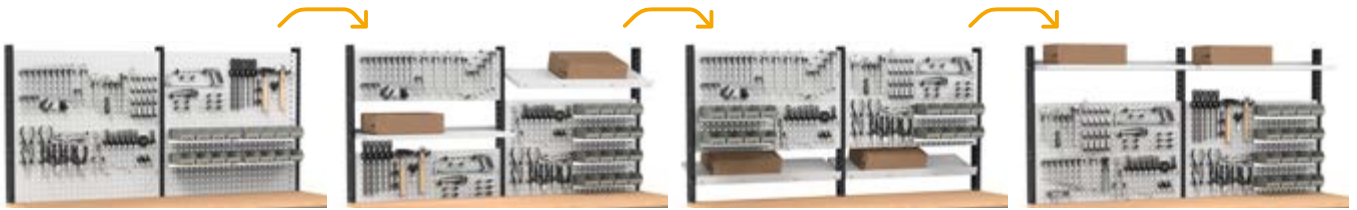

3D

WERKBANK

ABM. (mm): B=2000 T=750 H=890

ART.	KG	RAL	CHF
MASTERWR2043	800	7035+7016	1479,00
MASTERWR2044	800	5012+7016	1516,50

Schrank mit 1 Schublade 1x100 1xPR mit Tür

3D

VERSTELLBARE WERKBANK

ABM. (mm): B=2000 T=750 H=765/1115

ART.	KG	RAL	CHF
MASTERWR2045	500	7035+7016	1521,00
MASTERWR2046	500	5012+7016	1561,00

Schrank 1xPR mit Tür



3D

VERSTELLBARE WERKBANK

ABM. (mm): B=2000 T=750 H=1708/2058

ART.	KG	RAL	CHF
MASTERWR2047	500	7035+7016	2278,00
MASTERWR2048	500	5012+7016	2446,00

Schrank 1xPR mit Tür
Bestehend aus 180 Haken Unipok und 16 Behältern Picking Box Air
Ohne Werkzeuge





Abstand Beinlöcher
25 mm



**Multiplex-
Arbeitsplatte Dicke**
40 mm

Zerlegt geliefert



Tragkraft Schublade
100-75-50 kg



Auszug Schublade
92-96-100%



siehe Seite 248



WERKBANK

ABM. (mm): B=2000 T=750 H=890

ART.	KG	RAL	CHF
MASTERWR2049	1500	7035+7016	2640,00
MASTERWR2050	1500	5012	2721,50

Schrank mit 1 Schublade 1x100 1xPR mit Tür
Schrank mit 4 Schubladen 3x150 1x300



VERSTELLBARE WERKBANK

ABM. (mm): B=2000 T=750 H=765/1115

ART.	KG	RAL	CHF
MASTERWR2051	500	7035+7016	2826,50
MASTERWR2052	500	5012+7016	2953,50

Schrank 1xPR mit Tür
Schrank mit 5 Schubladen 2x75 1x100 1x150 1x200



VERSTELLBARE WERKBANK MIT ROLLEN

ABM. (mm): B=2000 T=750 H=921/1271

ART.	KG	RAL	CHF
MASTERMR2051	750	7035+7016	3145,00
MASTERMR2052	750	5012+7016	3280,50

Schrank 1xPR mit Tür
Schrank mit 5 Schubladen 2x75 1x100 1x150 1x200
Set mit 4 Rollen aus elastischem Gummi Ø 125 mm



VERSTELLBARE WERKBANK

ABM. (mm): B=2000 T=750 H=1708/2058

ART.	KG	RAL	CHF
MASTERWR2053	500	7035+7016	3583,50
MASTERWR2054	500	5012+7016	3838,50

Schrank 1xPR mit Tür
Schrank mit 5 Schubladen 2x75 1x100 1x150 1x200
Bestehend aus 180 Haken Unipok und 16 Behältern Picking Box Air
Ohne Werkzeuge



KONFIGURATIONSBEISPIELE

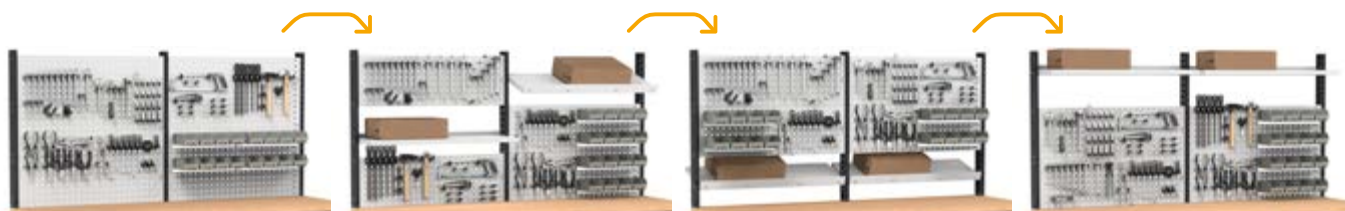

VERSTELLBARE WERKBANK

ABM. (mm): B=2000 T=750 H=2010/2360

ART.	 KG	RAL	CHF
MASTERWR2082	500	7035+7016	4604,50

Schrank 1xPR mit Tür
 Schrank mit 5 Schubladen 2x75 1x100 1x150 1x200
 Bestehend aus 180 Haken Unipok, Zubehör Iron Team und 8 Behältern Picking Box Air
 Ohne Werkzeuge





Abstand Beinlöcher
25 mm



**Multiplex-
Arbeitsplatte Dicke**
40 mm



Zerlegt geliefert



Tragkraft Schublade
100-75-50 kg



Auszug Schublade
92-96-100%



siehe Seite 248



WERKBANK

ABM. (mm): B=2000 T=750 H=890

ART.	KG	RAL	CHF
MASTERWR2055	1500	7035+7016	2977,50
MASTERWR2056	1500	5012	3247,50

Schrank mit 4 Schubladen 3x150 1x300

Schrank mit 5 Schubladen 2x100 1x150 2x200



VERSTELLBARE WERKBANK

ABM. (mm): B=2000 T=750 H=765/1115

ART.	KG	RAL	CHF
MASTERWR2057	500	7035+7016	3241,00
MASTERWR2058	500	5012+7016	3430,00

Schrank mit 4 Schubladen 1x100 2x150 1x200

Schrank mit 5 Schubladen 2x75 1x100 1x150 1x200



Konfigurationsbeispiel

siehe Seite 189



VERSTELLBARE WERKBANK

ABM. (mm): B=2000 T=750 H=1708/2058

ART.	KG	RAL	CHF
MASTERWR2059	500	7035+7016	3998,00
MASTERWR2060	500	5012+7016	4315,00

Schrank mit 4 Schubladen 1x100 2x150 1x200

Schrank mit 5 Schubladen 2x75 1x100 1x150 1x200

Bestehend aus 180 Haken Unipok und 16 Behältern Picking Box Air
Ohne Werkzeuge



KONFIGURATIONSBEISPIELE

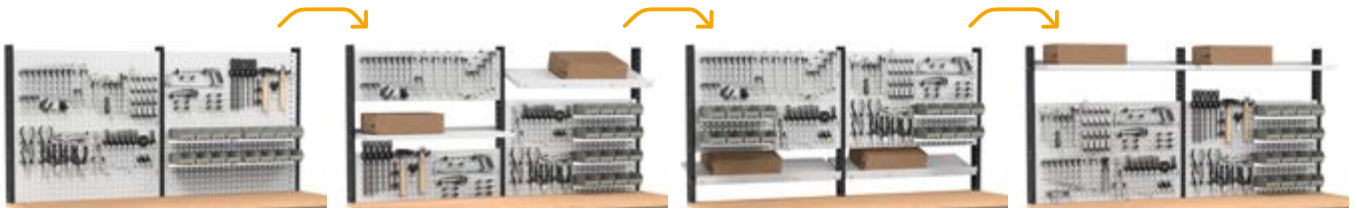

3D

WERKBANK

ABM. (mm): B=2000 T=750 H=890

ART.	KG	RAL	CHF
MASTERWR2061	1500	7035+7016	3238,50
MASTERWR2062	1500	5012	3552,50

Schrank mit 5 Schubladen 2x100 1x150 2x200
Schrank mit 6 Schubladen 1x50 2x100 2x150 1x200

3D

VERSTELLBARE WERKBANK

ABM. (mm): B=2000 T=750 H=765/1115

ART.	KG	RAL	CHF
MASTERWR2063	500	7035+7016	3482,00
MASTERWR2064	500	5012+7016	3725,50

Schrank mit 5 Schubladen 2x75 1x100 1x150 1x200
Schrank mit 6 Schubladen 1x50 2x75 2x100 1x200



Konfigurationsbeispiel

siehe Seite 189



3D

VERSTELLBARE WERKBANK

ABM. (mm): B=2000 T=750 H=1708/2058

ART.	KG	RAL	CHF
MASTERWR2065	500	7035+7016	4239,00
MASTERWR2066	500	5012+7016	4610,50

Schrank mit 5 Schubladen 2x75 1x100 1x150 1x200
Schrank mit 6 Schubladen 1x50 2x75 2x100 1x200
Bestehend aus 180 Haken Unipok und 16 Behältern Picking Box Air
Ohne Werkzeuge



TRAGKRAFT



RAL 7035 + RAL 7016



RAL 5012 + RAL 7016



RAL 5012



Abstand Beinlöcher
25 mm



**Multiplex-
Arbeitsplatte Dicke**
40 mm



Zerlegt geliefert



Tragkraft Schublade
100-75-50 kg



Auszug Schublade
92-96-100%



siehe Seite 248



VERSTELLBARE WERKBANK

ABM. (mm): B=2000 T=750 H=765/1115

ART.	KG	RAL	CHF
MASTERWR2067	1000	7035+7016	3517,50
MASTERWR2068	1000	5012+7016	3619,50

2 x Schrank 1xPR mit Tür
Schrank mit 4 Schubladen 1x100 2x150 1x200



VERSTELLBARE WERKBANK MIT ROLLEN

ABM. (mm): B=2000 T=750 H=921/1271

ART.	KG	RAL	CHF
MASTERMR2067	750	7035+7016	3778,50
MASTERMR2068	750	5012+7016	3880,50

2 x Schrank 1xPR mit Tür
Schrank mit 4 Schubladen 1x100 2x150 1x200
Set mit 4 Rollen aus elastischem Gummi Ø 125 mm





Serienmäßige
Rohrklemmbacken

siehe Seite 252



siehe Seite 253



3D

VERSTELLBARE WERKBANK

ABM. (mm): B=2000 T=750 H=765/1115

ART.	KG	RAL	CHF
MASTERWR2069	1000	7035+7016	4336,00
MASTERWR2070	1000	5012+7016	4432,00

Schrank 1xPR mit Tür
Schrank mit 4 Schubladen 1x100 2x150 1x200
Schrank mit Kippmechanismus und Schraubstock

3D

VERSTELLBARE WERKBANK MIT ROLLEN

ABM. (mm): B=2000 T=750 H=921/1271

ART.	KG	RAL	CHF
MASTERMR2069	750	7035+7016	4597,00
MASTERMR2070	750	5012+7016	4693,00

Schrank 1xPR mit Tür
Schrank mit 4 Schubladen 1x100 2x150 1x200
Schrank mit Kippmechanismus und Schraubstock
Set mit 4 Rollen aus elastischem Gummi Ø 125 mm



3D

VERSTELLBARE WERKBANK

ABM. (mm): B=2000 T=750 H=765/1115

ART.	KG	RAL	CHF
MASTERWR2071	1000	7035+7016	4536,50
MASTERWR2072	1000	5012+7016	4638,50

Schrank 1xPR mit Tür
Schrank mit 4 Schubladen 1x100 2x150 1x200
Schrank für Anschlüsse mit Steckdosenleiste für 4 Schukostecker
Schrank mit Kippmechanismus und Schraubstock

3D

VERSTELLBARE WERKBANK MIT ROLLEN

ABM. (mm): B=2000 T=750 H=921/1271

ART.	KG	RAL	CHF
MASTERMR2071	750	7035+7016	4797,50
MASTERMR2072	750	5012+7016	4899,50

Schrank 1xPR mit Tür
Schrank mit 4 Schubladen 1x100 2x150 1x200
Schrank für Anschlüsse mit Steckdosenleiste für 4 Schukostecker
Schrank mit Kippmechanismus und Schraubstock
Set mit 4 Rollen aus elastischem Gummi Ø 125 mm





Abstand Beinlöcher
25 mm



**Multiplex-
Arbeitsplatte Dicke**
40 mm



Zerlegt geliefert



siehe Seite 248



Tragkraft Schublade
100-75-50 kg



Auszug Schublade
92-96-100%



3D

WERKBANK

ABM. (mm): B=2500 T=750 H=890

ART.	KG	RAL	CHF
MASTERWR2501	800	7035+7016	856,00
MASTERWR2502	800	5012+7016	916,00

3D

VERSTELLBARE WERKBANK

ABM. (mm): B=2500 T=750 H=765/1115

ART.	KG	RAL	CHF
MASTERWR2503	800	7035+7016	1019,50
MASTERWR2504	800	5012+7016	1079,50



3D

VERSTELLBARE WERKBANK

ABM. (mm): B=2500 T=750 H=1708/2058

ART.	KG	RAL	CHF
MASTERWR2505	800	7035+7016	2077,50
MASTERWR2506	800	5012+7016	2311,50

Bestehend aus 210 Haken Unipok und 16 Behältern Picking Box Air
Ohne Werkzeuge



KONFIGURATIONSBEISPIELE

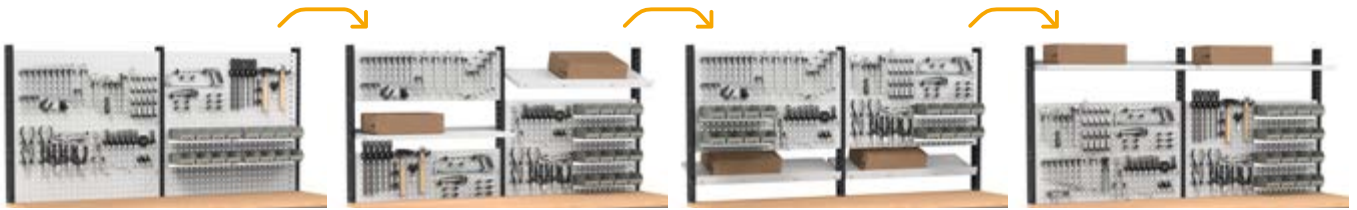

3D

WERKBANK

ABM. (mm): B=2500 T=750 H=890

ART.	KG	RAL	CHF
MASTERWR2507	800	7035+7016	1373,50
MASTERWR2508	800	5012+7016	1455,00

Schrank mit 1 Schublade 1x100

3D

VERSTELLBARE WERKBANK

ABM. (mm): B=2500 T=750 H=765/1115

ART.	KG	RAL	CHF
MASTERWR2509	800	7035+7016	1537,00
MASTERWR2510	800	5012+7016	1618,50

Schrank mit 1 Schublade 1x100



3D

VERSTELLBARE WERKBANK

ABM. (mm): B=2500 T=750 H=1708/2058

ART.	KG	RAL	CHF
MASTERWR2511	800	7035+7016	2595,00
MASTERWR2512	800	5012+7016	2850,50

Schrank mit 1 Schublade 1x100
Bestehend aus 210 Haken Unipok und 16 Behältern Picking Box Air
Ohne Werkzeuge



TRAGKRAFT



RAL 7035+RAL 7016



RAL 5012+RAL 7016



Abstand Beinlöcher
25 mm



**Multiplex-
Arbeitsplatte Dicke**
40 mm



Zerlegt geliefert



Tragkraft Schublade
100-75-50 kg



Auszug Schublade
92-96-100%



siehe Seite 248



WERKBANK

ABM. (mm): B=2500 T=750 H=890

ART.	KG	RAL	CHF
MASTERWR2513	800	7035+7016	1726,00
MASTERWR2514	800	5012+7016	1918,00

Schrank mit 3 Schubladen 1x50 1x100 1x150



VERSTELLBARE WERKBANK

ABM. (mm): B=2500 T=750 H=765/1115

ART.	KG	RAL	CHF
MASTERWR2515	800	7035+7016	1889,50
MASTERWR2516	800	5012+7016	2081,50

Schrank mit 3 Schubladen 1x50 1x100 1x150



VERSTELLBARE WERKBANK

ABM. (mm): B=2500 T=750 H=1708/2058

ART.	KG	RAL	CHF
MASTERWR2517	800	7035+7016	2947,50
MASTERWR2518	800	5012+7016	3313,50

Schrank mit 3 Schubladen 1x50 1x100 1x150
Bestehend aus 210 Haken Unipok und 16 Behältern Picking Box Air
Ohne Werkzeuge



KONFIGURATIONSBEISPIELE

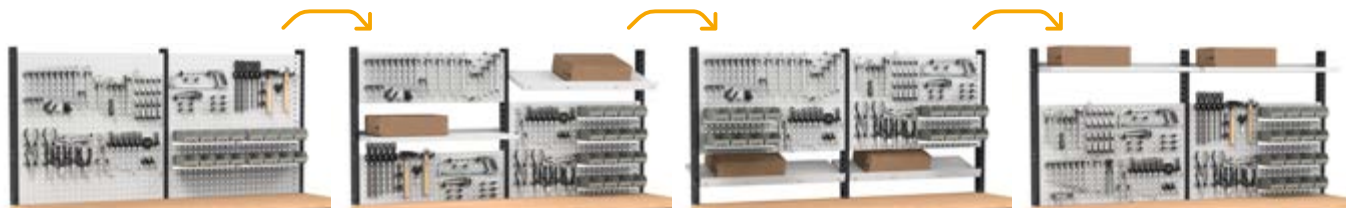

3D

WERKBANK

ABM. (mm): B=2500 T=750 H=890

ART.	KG	RAL	CHF
MASTERWR2519	800	7035+7016	1988,00
MASTERWR2520	800	5012+7016	2113,50

Schrank mit 4 Schubladen 2x75 1x150 1x200

3D

VERSTELLBARE WERKBANK

ABM. (mm): B=2500 T=750 H=765/1115

ART.	KG	RAL	CHF
MASTERWR2521	800	7035+7016	2151,50
MASTERWR2522	800	5012+7016	2277,00

Schrank mit 4 Schubladen 2x75 1x150 1x200



3D

VERSTELLBARE WERKBANK

ABM. (mm): B=2500 T=750 H=1708/2058

ART.	KG	RAL	CHF
MASTERWR2523	800	7035+7016	3209,50
MASTERWR2524	800	5012+7016	3509,00

Schrank mit 4 Schubladen 2x75 1x150 1x200
Bestehend aus 210 Haken Unipok und 16 Behältern Picking Box Air
Ohne Werkzeuge



TRAGKRAFT



RAL 7035+ RAL 7016



RAL 5012+ RAL 7016



Abstand Beinlöcher
25 mm



**Multiplex-
Arbeitsplatte Dicke**
40 mm

Zerlegt geliefert



Tragkraft Schublade
100-75-50 kg



Auszug Schublade
92-96-100%



siehe Seite 248



WERKBANK

ABM. (mm): B=2500 T=750 H=890

ART.	KG	RAL	CHF
MASTERWR2525	800	7035+7016	2013,00
MASTERWR2526	800	5012+7016	2117,00

Schrank mit 4 Schubladen 3x150 1x300



VERSTELLBARE WERKBANK

ABM. (mm): B=2500 T=750 H=765/1115

ART.	KG	RAL	CHF
MASTERWR2527	800	7035+7016	2205,50
MASTERWR2528	800	5012+7016	2327,50

Schrank mit 4 Schubladen 1x100 2x150 1x200



VERSTELLBARE WERKBANK

ABM. (mm): B=2500 T=750 H=1708/2058

ART.	KG	RAL	CHF
MASTERWR2529	800	7035+7016	3263,50
MASTERWR2530	800	5012+7016	3559,50

Schrank mit 4 Schubladen 1x100 2x150 1x200
Bestehend aus 210 Haken Unipok und 16 Behältern Picking Box Air
Ohne Werkzeuge



KONFIGURATIONSBEISPIELE

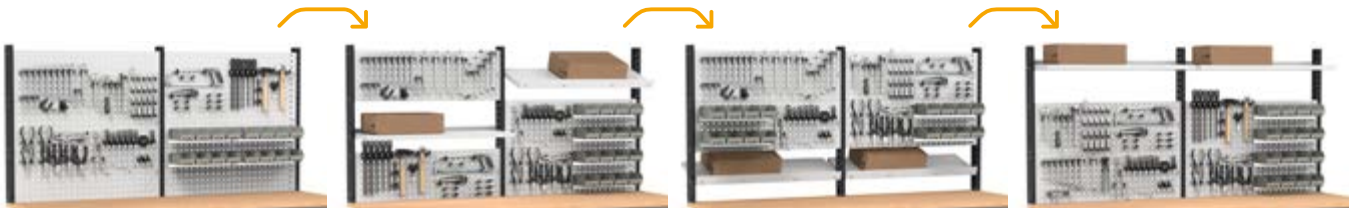

3D

WERKBANK

ABM. (mm): B=2500 T=750 H=890

ART.	KG	RAL	CHF
MASTERWR2531	800	7035+7016	2032,00
MASTERWR2532	800	5012+7016	2278,00

Schrank mit 5 Schubladen 2x100 1x150 2x200

3D

VERSTELLBARE WERKBANK

ABM. (mm): B=2500 T=750 H=765/1115

ART.	KG	RAL	CHF
MASTERWR2533	800	7035+7016	2321,00
MASTERWR2534	800	5012+7016	2468,00

Schrank mit 5 Schubladen 2x75 1x100 1x150 1x200



3D

VERSTELLBARE WERKBANK

ABM. (mm): B=2500 T=750 H=1708/2058

ART.	KG	RAL	CHF
MASTERWR2535	800	7035+7016	3379,00
MASTERWR2536	800	5012+7016	3700,00

Schrank mit 5 Schubladen 2x75 1x100 1x150 1x200
Bestehend aus 210 Haken Unipok und 16 Behältern Picking Box Air
Ohne Werkzeuge



TRAGKRAFT



RAL 7035+ RAL 7016



RAL 5012+ RAL 7016



Abstand Beinlöcher
25 mm



**Multiplex-
Arbeitsplatte Dicke**
40 mm



Zerlegt geliefert



Tragkraft Schublade
100-75-50 kg



Auszug Schublade
92-96-100%



siehe Seite 248



WERKBANK

ABM. (mm): B=2500 T=750 H=890

ART.	KG	RAL	CHF
MASTERWR2537	800	7035+7016	2274,00
MASTERWR2538	800	5012+7016	2422,00

Schrank mit 6 Schubladen 1x50 2x100 2x150 1x200



VERSTELLBARE WERKBANK

ABM. (mm): B=2500 T=750 H=765/1115

ART.	KG	RAL	CHF
MASTERWR2539	800	7035+7016	2446,50
MASTERWR2540	800	5012+7016	2623,00

Schrank mit 6 Schubladen 1x50 2x75 2x100 1x200



VERSTELLBARE WERKBANK

ABM. (mm): B=2500 T=750 H=1708/2058

ART.	KG	RAL	CHF
MASTERWR2541	800	7035+7016	3504,50
MASTERWR2542	800	5012+7016	3855,00

Schrank mit 6 Schubladen 1x50 2x75 2x100 1x200
Bestehend aus 210 Haken Unipok und 16 Behältern Picking Box Air
Ohne Werkzeuge



KONFIGURATIONSBEISPIELE



3D

WERKBANK

ABM. (mm): B=2500 T=750 H=890

ART.	KG	RAL	CHF
MASTERWR2543	800	7035+7016	1694,50
MASTERWR2544	800	5012+7016	1752,00

Schrank mit 1 Schublade 1x100 1xPR mit Tür

3D

VERSTELLBARE WERKBANK

ABM. (mm): B=2500 T=750 H=765/1115

ART.	KG	RAL	CHF
MASTERWR2545	800	7035+7016	1791,00
MASTERWR2546	800	5012+7016	1851,00

Schrank 1xPR mit Tür



3D

VERSTELLBARE WERKBANK

ABM. (mm): B=2500 T=750 H=1708/2058

ART.	KG	RAL	CHF
MASTERWR2547	800	7035+7016	2849,00
MASTERWR2548	800	5012+7016	3083,00

Schrank 1xPR mit Tür
Bestehend aus 210 Haken Unipok und 16 Behältern Picking Box Air
Ohne Werkzeuge





Abstand Beinlöcher
25 mm



**Multiplex-
Arbeitsplatte Dicke**
40 mm

Zerlegt geliefert



Tragkraft Schublade
100-75-50 kg



Auszug Schublade
92-96-100%



siehe Seite 248



WERKBANK

ABM. (mm): B=2500 T=750 H=890

ART.	KG	RAL	CHF
MASTERWR2549	1500	7035+7016	2851,50
MASTERWR2550	1500	5012+7016	2953,00

Schrank mit 1 Schublade 1x100 1xPR mit Tür
Schrank mit 4 Schubladen 3x150 1x300



VERSTELLBARE WERKBANK

ABM. (mm): B=2500 T=750 H=765/1115

ART.	KG	RAL	CHF
MASTERWR2551	800	7035+7016	3092,50
MASTERWR2552	800	5012+7016	3239,50

Schrank 1xPR mit Tür
Schrank mit 5 Schubladen 2x75 1x100 1x150 1x200



VERSTELLBARE WERKBANK

ABM. (mm): B=2500 T=750 H=1708/2058

ART.	KG	RAL	CHF
MASTERWR2553	800	7035+7016	4150,50
MASTERWR2554	800	5012+7016	4471,50

Schrank 1xPR mit Tür
Schrank mit 5 Schubladen 2x75 1x100 1x150 1x200
Bestehend aus 210 Haken Unipok und 16 Behältern Picking Box Air
Ohne Werkzeuge



KONFIGURATIONSBEISPIELE

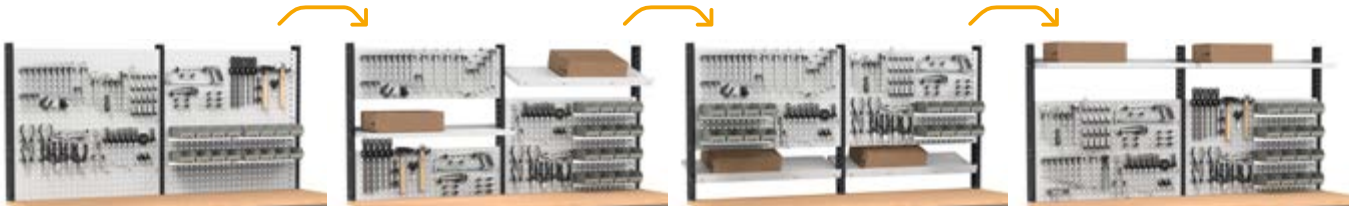

3D

WERKBANK

ABM. (mm): B=2500 T=750 H=890

ART.	KG	RAL	CHF
MASTERWR2555	1500	7035+7016	3189,00
MASTERWR2556	1500	5012+7016	3479,00

Schrank mit 4 Schubladen 3x150 1x300
Schrank mit 5 Schubladen 2x100 1x150 2x200

3D

VERSTELLBARE WERKBANK

ABM. (mm): B=2500 T=750 H=765/1115

ART.	KG	RAL	CHF
MASTERWR2557	800	7035+7016	3507,00
MASTERWR2558	800	5012+7016	3716,00

Schrank mit 4 Schubladen 1x100 2x150 1x200
Schrank mit 5 Schubladen 2x75 1x100 1x150 1x200



3D

VERSTELLBARE WERKBANK

ABM. (mm): B=2500 T=750 H=1708/2058

ART.	KG	RAL	CHF
MASTERWR2559	800	7035+7016	4565,00
MASTERWR2560	800	5012+7016	4948,00

Schrank mit 4 Schubladen 1x100 2x150 1x200
Schrank mit 5 Schubladen 2x75 1x100 1x150 1x200
Bestehend aus 210 Haken Unipok und 16 Behältern Picking Box Air
Ohne Werkzeuge





Abstand Beinlöcher
25 mm



**Multiplex-
Arbeitsplatte Dicke**
40 mm

Zerlegt geliefert



Tragkraft Schublade
100-75-50 kg



Auszug Schublade
92-96-100%



siehe Seite 248



WERKBANK

ABM. (mm): B=2500 T=750 H=890

ART.	KG	RAL	CHF
MASTERWR2561	1500	7035+7016	3450,00
MASTERWR2562	1500	5012+7016	3784,00

Schrank mit 5 Schubladen 2x100 1x150 2x200
Schrank mit 6 Schubladen 1x50 2x100 2x150 1x200



VERSTELLBARE WERKBANK

ABM. (mm): B=2500 T=750 H=765/1115

ART.	KG	RAL	CHF
MASTERWR2563	800	7035+7016	3748,00
MASTERWR2564	800	5012+7016	4011,50

Schrank mit 5 Schubladen 2x75 1x100 1x150 1x200
Schrank mit 6 Schubladen 1x50 2x75 2x100 1x200



VERSTELLBARE WERKBANK

ABM. (mm): B=2500 T=750 H=1708/2058

ART.	KG	RAL	CHF
MASTERWR2565	800	7035+7016	4806,00
MASTERWR2566	800	5012+7016	5243,50

Schrank mit 5 Schubladen 2x75 1x100 1x150 1x200
Schrank mit 6 Schubladen 1x50 2x75 2x100 1x200
Bestehend aus 210 Haken Unipok und 16 Behältern Picking Box Air
Ohne Werkzeuge

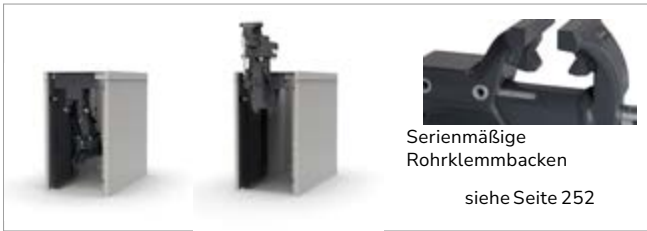

3D

VERSTELLBARE WERKBANK

ABM. (mm): B=2500 T=750 H=765/1115

ART.	KG	RAL	CHF
MASTERWR2567	1500	7035+7016	4973,50
MASTERWR2568	1500	5012+7016	5157,50

2 x Schrank 1xPR mit Tür
2 x Schrank mit 4 Schubladen 1x100 2x150 1x200

3D

VERSTELLBARE WERKBANK

ABM. (mm): B=2500 T=750 H=765/1115

ART.	KG	RAL	CHF
MASTERWR2569	1500	7035+7016	5792,00
MASTERWR2570	1500	5012+7016	5970,00

Schrank 1xPR mit Tür
2 x Schrank mit 4 Schubladen 1x100 2x150 1x200
Schrank mit Kippmechanismus und Schraubstock



3D

VERSTELLBARE WERKBANK

ABM. (mm): B=2500 T=750 H=765/1115

ART.	KG	RAL	CHF
MASTERWR2571	1500	7035+7016	5992,50
MASTERWR2572	1500	5012+7016	6176,50

Schrank 1xPR mit Tür
2 x Schrank mit 4 Schubladen 1x100 2x150 1x200
Schrank für Anschlüsse mit Steckdosenleiste für 4 Schukostecker
Schrank mit Kippmechanismus und Schraubstock





Abstand Beinlöcher
25 mm



**Multiplex-
Arbeitsplatte Dicke**
40 mm

Zerlegt geliefert



Tragkraft Schublade
100-75-50 kg



Auszug Schublade
92-96-100%



siehe Seite 248



WERKBANK

ABM. (mm): B=3000 T=750 H=890

ART.	KG	RAL	CHF
MASTERWR3001	800	7035+7016	1016,50
MASTERWR3002	800	5012+7016	1076,50



VERSTELLBARE WERKBANK

ABM. (mm): B=3000 T=750 H=765/1115

ART.	KG	RAL	CHF
MASTERWR3003	800	7035+7016	1180,00
MASTERWR3004	800	5012+7016	1240,00

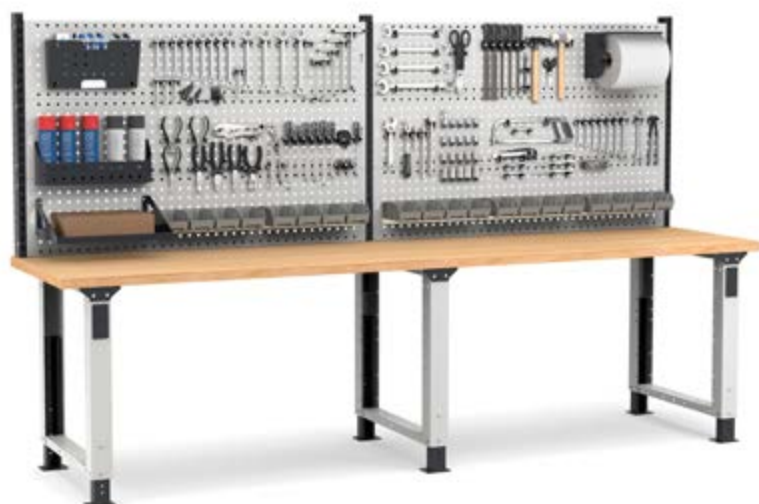

VERSTELLBARE WERKBANK

ABM. (mm): B=3000 T=750 H=1708/2058

ART.	KG	RAL	CHF
MASTERWR3005	800	7035+7016	2350,50
MASTERWR3006	800	5012+7016	2630,50

Bestehend aus 270 Haken Unipok und 20 Behältern Picking Box Air
Ohne Werkzeuge



KONFIGURATIONSBEISPIELE

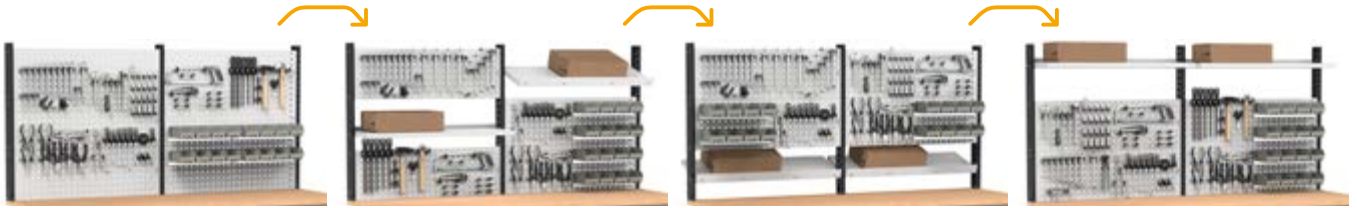

3D

WERKBANK

ABM. (mm): B=3000 T=750 H=890

ART.	KG	RAL	CHF
MASTERWR3007	800	7035+7016	1538,00
MASTERWR3008	800	5012+7016	1619,50

Schrank mit 1 Schublade 1x100

3D

VERSTELLBARE WERKBANK

ABM. (mm): B=3000 T=750 H=765/1115

ART.	KG	RAL	CHF
MASTERWR3009	800	7035+7016	1701,50
MASTERWR3010	800	5012+7016	1783,00

Schrank mit 1 Schublade 1x100

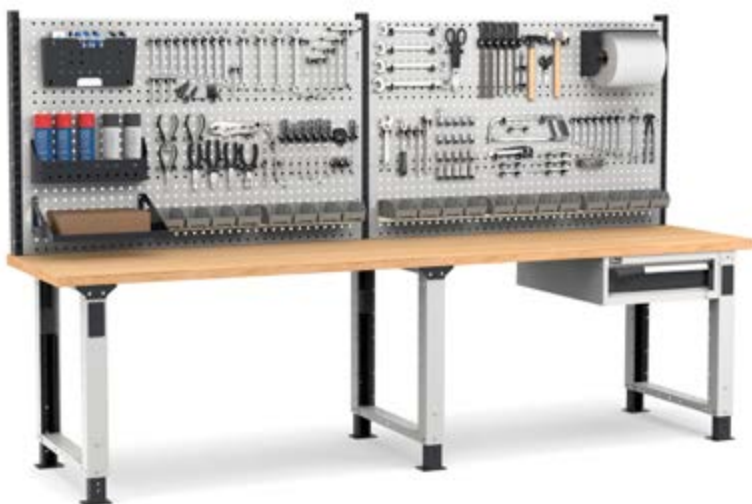

3D

VERSTELLBARE WERKBANK

ABM. (mm): B=3000 T=750 H=1708/2058

ART.	KG	RAL	CHF
MASTERWR3011	800	7035+7016	2872,00
MASTERWR3012	800	5012+7016	3173,50

Schrank mit 1 Schublade 1x100

Bestehend aus 270 Haken Unipok und 20 Behältern Picking Box Air
Ohne Werkzeuge



TRAGKRAFT



RAL 7035+ RAL 7016



RAL 5012+ RAL 7016



Abstand Beinlöcher
25 mm



**Multiplex-
Arbeitsplatte Dicke**
40 mm

Zerlegt geliefert



Tragkraft Schublade
100-75-50 kg



Auszug Schublade
92-96-100%



siehe Seite 248



WERKBANK

ABM. (mm): B=3000 T=750 H=890

ART.	KG	RAL	CHF
MASTERWR3013	800	7035+7016	1890,50
MASTERWR3014	800	5012+7016	2082,50

Schrank mit 3 Schubladen 1x50 1x100 1x150



VERSTELLBARE WERKBANK

ABM. (mm): B=3000 T=750 H=765/1115

ART.	KG	RAL	CHF
MASTERWR3015	800	7035+7016	2054,00
MASTERWR3016	800	5012+7016	2246,00

Schrank mit 3 Schubladen 1x50 1x100 1x150

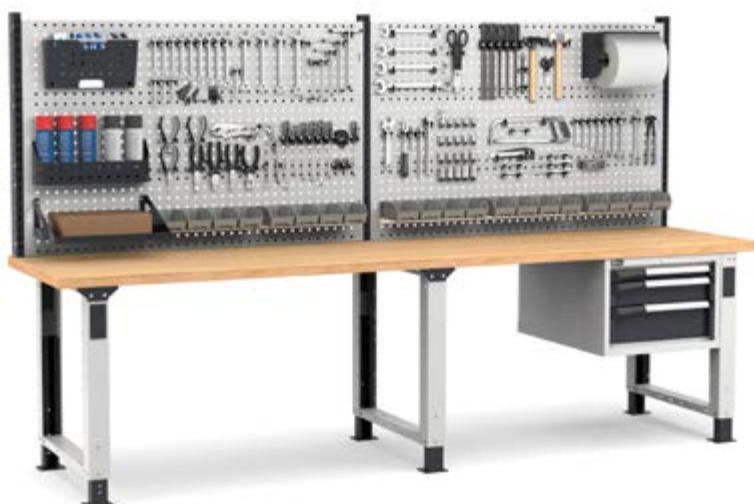

VERSTELLBARE WERKBANK

ABM. (mm): B=3000 T=750 H=1708/2058

ART.	KG	RAL	CHF
MASTERWR3017	800	7035+7016	3224,50
MASTERWR3018	800	5012+7016	3636,50

Schrank mit 3 Schubladen 1x50 1x100 1x150
Bestehend aus 270 Haken Unipok und 20 Behältern Picking Box Air
Ohne Werkzeuge



KONFIGURATIONSBEISPIELE

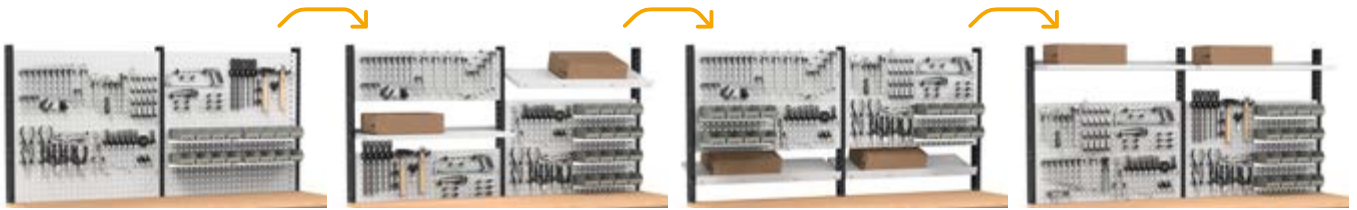

3D

WERKBANK

ABM. (mm): B=3000 T=750 H=890

ART.	KG	RAL	CHF
MASTERWR3019	800	7035+7016	2152,50
MASTERWR3020	800	5012+7016	2278,00

Schrank mit 4 Schubladen 2x75 1x150 1x200

3D

VERSTELLBARE WERKBANK

ABM. (mm): B=3000 T=750 H=765/1115

ART.	KG	RAL	CHF
MASTERWR3021	800	7035+7016	2316,00
MASTERWR3022	800	5012+7016	2441,50

Schrank mit 4 Schubladen 2x75 1x150 1x200



3D

VERSTELLBARE WERKBANK

ABM. (mm): B=3000 T=750 H=1708/2058

ART.	KG	RAL	CHF
MASTERWR3023	800	7035+7016	3486,50
MASTERWR3024	800	5012+7016	3832,00

Schrank mit 4 Schubladen 2x75 1x150 1x200
Bestehend aus 270 Haken Unipok und 20 Behältern Picking Box Air
Ohne Werkzeuge



TRAGKRAFT



RAL 7035+ RAL 7016



RAL 5012+ RAL 7016



Abstand Beinlöcher
25 mm



**Multiplex-
Arbeitsplatte Dicke**
40 mm

Zerlegt geliefert



Tragkraft Schublade
100-75-50 kg



Auszug Schublade
92-96-100%



siehe Seite 248



WERKBANK

ABM. (mm): B=3000 T=750 H=890

ART.	KG	RAL	CHF
MASTERWR3025	800	7035+7016	2177,50
MASTERWR3026	800	5012+7016	2281,50

Schrank mit 4 Schubladen 3x150 1x300



VERSTELLBARE WERKBANK

ABM. (mm): B=3000 T=750 H=765/1115

ART.	KG	RAL	CHF
MASTERWR3027	800	7035+7016	2370,00
MASTERWR3028	800	5012+7016	2492,00

Schrank mit 4 Schubladen 1x100 2x150 1x200



VERSTELLBARE WERKBANK

ABM. (mm): B=3000 T=750 H=1708/2058

ART.	KG	RAL	CHF
MASTERWR3029	800	7035+7016	3540,50
MASTERWR3030	800	5012+7016	3882,50

Schrank mit 4 Schubladen 1x100 2x150 1x200
Bestehend aus 270 Haken Unipok und 20 Behältern Picking Box Air
Ohne Werkzeuge



KONFIGURATIONSBEISPIELE

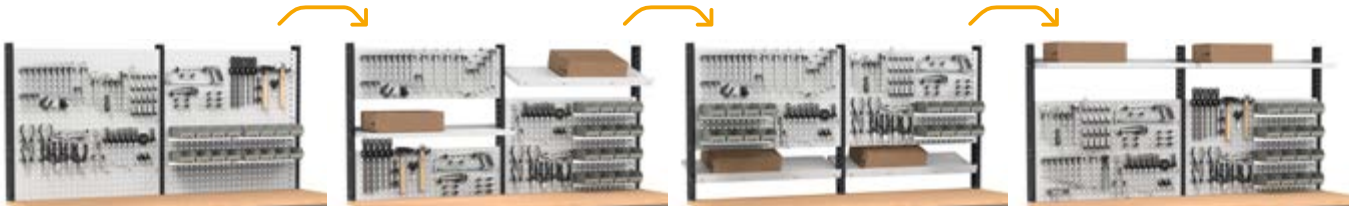

3D

WERKBANK

ABM. (mm): B=3000 T=750 H=890

ART.	KG	RAL	CHF
MASTERWR3031	800	7035+7016	2196,50
MASTERWR3032	800	5012+7016	2442,50

Schrank mit 5 Schubladen 2x100 1x150 2x200

3D

VERSTELLBARE WERKBANK

ABM. (mm): B=3000 T=750 H=765/1115

ART.	KG	RAL	CHF
MASTERWR3033	800	7035+7016	2485,50
MASTERWR3034	800	5012+7016	2632,50

Schrank mit 5 Schubladen 2x75 1x100 1x150 1x200



3D

VERSTELLBARE WERKBANK

ABM. (mm): B=3000 T=750 H=1708/2058

ART.	KG	RAL	CHF
MASTERWR3035	800	7035+7016	3656,00
MASTERWR3036	800	5012+7016	4023,00

Schrank mit 5 Schubladen 2x75 1x100 1x150 1x200
Bestehend aus 270 Haken Unipok und 20 Behältern Picking Box Air
Ohne Werkzeuge



TRAGKRAFT



RAL 7035+ RAL 7016



RAL 5012+ RAL 7016



Abstand Beinlöcher
25 mm



**Multiplex-
Arbeitsplatte Dicke**
40 mm

Zerlegt geliefert



Tragkraft Schublade
100-75-50 kg



Auszug Schublade
92-96-100%



siehe Seite 248



WERKBANK

ABM. (mm): B=3000 T=750 H=890

ART.	KG	RAL	CHF
MASTERWR3037	800	7035+7016	2438,50
MASTERWR3038	800	5012+7016	2586,50

Schrank mit 6 Schubladen 1x50 2x100 2x150 1x200



VERSTELLBARE WERKBANK

ABM. (mm): B=3000 T=750 H=765/1115

ART.	KG	RAL	CHF
MASTERWR3039	800	7035+7016	2611,00
MASTERWR3040	800	5012+7016	2787,50

Schrank mit 6 Schubladen 1x50 2x75 2x100 1x200



VERSTELLBARE WERKBANK

ABM. (mm): B=3000 T=750 H=1708/2058

ART.	KG	RAL	CHF
MASTERWR3041	800	7035+7016	3781,50
MASTERWR3042	800	5012+7016	4178,00

Schrank mit 6 Schubladen 1x50 2x75 2x100 1x200
Bestehend aus 270 Haken Unipok und 20 Behältern Picking Box Air
Ohne Werkzeuge



KONFIGURATIONSBEISPIELE

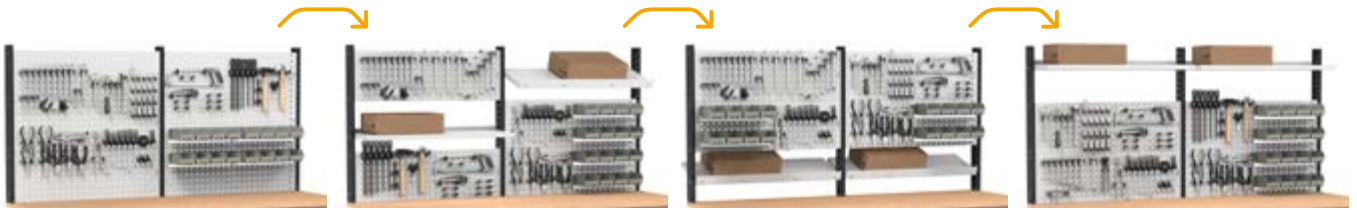

3D

WERKBANK

ABM. (mm): B=3000 T=750 H=890

ART.	KG	RAL	CHF
MASTERWR3043	800	7035+7016	1859,00
MASTERWR3044	800	5012+7016	1916,50

Schrank mit 1 Schublade 1x100 1xPR mit Tür

3D

VERSTELLBARE WERKBANK

ABM. (mm): B=3000 T=750 H=765/1115

ART.	KG	RAL	CHF
MASTERWR3045	800	7035+7016	1955,50
MASTERWR3046	800	5012+7016	2015,50

Schrank 1xPR mit Tür



3D

VERSTELLBARE WERKBANK

ABM. (mm): B=3000 T=750 H=1708/2058

ART.	KG	RAL	CHF
MASTERWR3047	800	7035+7016	3126,00
MASTERWR3048	800	5012+7016	3406,00

Schrank 1xPR mit Tür
Bestehend aus 270 Haken Unipok und 20 Behältern Picking Box Air
Ohne Werkzeuge





Abstand Beinlöcher
25 mm



**Multiplex-
Arbeitsplatte Dicke**
40 mm

Zerlegt geliefert



Tragkraft Schublade
100-75-50 kg



Auszug Schublade
92-96-100%



siehe Seite 248



WERKBANK

ABM. (mm): B=3000 T=750 H=890

ART.	KG	RAL	CHF
MASTERWR3049	1500	7035+7016	3020,00
MASTERWR3050	1500	5012+7016	3121,50

Schrank mit 1 Schublade 1x100 1xPR mit Tür
Schrank mit 4 Schubladen 3x150 1x300



VERSTELLBARE WERKBANK

ABM. (mm): B=3000 T=750 H=765/1115

ART.	KG	RAL	CHF
MASTERWR3051	800	7035+7016	3261,00
MASTERWR3052	800	5012+7016	3408,00

Schrank 1xPR mit Tür
Schrank mit 5 Schubladen 2x75 1x100 1x150 1x200



VERSTELLBARE WERKBANK

ABM. (mm): B=3000 T=750 H=1708/2058

ART.	KG	RAL	CHF
MASTERWR3053	800	7035+7016	4431,50
MASTERWR3054	800	5012+7016	4798,50

Schrank 1xPR mit Tür
Schrank mit 5 Schubladen 2x75 1x100 1x150 1x200
Bestehend aus 270 Haken Unipok und 20 Behältern Picking Box Air
Ohne Werkzeuge



KONFIGURATIONSBEISPIELE

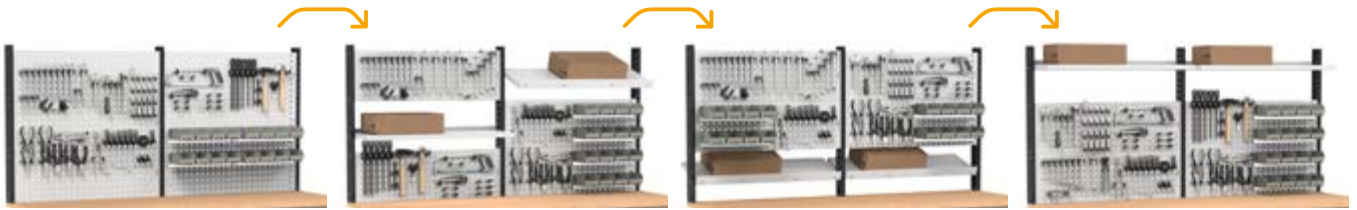

VERSTELLBARE WERKBANK

ABM. (mm): B=3000 T=750 H=2010/2360

ART.	 KG	RAL	CHF
MASTERWR3073	800	7035+7016	6130,50

Schrank 1xPR mit Tür
 Schrank mit 5 Schubladen 2x75 1x100 1x150 1x200
 2 x Hängeschrank mit Tür
 Bestehend aus 180 Haken Unipok, Zubehör Iron Team und 10 Behältern Picking Box Air
 Ohne Werkzeuge





Abstand Beinlöcher
25 mm



**Multiplex-
Arbeitsplatte Dicke**
40 mm



Zerlegt geliefert



Tragkraft Schublade
100-75-50 kg



Auszug Schublade
92-96-100%



siehe Seite 248



WERKBANK

ABM. (mm): B=3000 T=750 H=890

ART.	KG	RAL	CHF
MASTERWR3055	1500	7035+7016	3357,50
MASTERWR3056	1500	5012+7016	3647,50

Schrank mit 4 Schubladen 3x150 1x300

Schrank mit 5 Schubladen 2x100 1x150 2x200



VERSTELLBARE WERKBANK

ABM. (mm): B=3000 T=750 H=765/1115

ART.	KG	RAL	CHF
MASTERWR3057	800	7035+7016	3675,50
MASTERWR3058	800	5012+7016	3884,50

Schrank mit 4 Schubladen 1x100 2x150 1x200

Schrank mit 5 Schubladen 2x75 1x100 1x150 1x200



VERSTELLBARE WERKBANK

ABM. (mm): B=3000 T=750 H=1708/2058

ART.	KG	RAL	CHF
MASTERWR3059	800	7035+7016	4846,00
MASTERWR3060	800	5012+7016	5275,00

Schrank mit 4 Schubladen 1x100 2x150 1x200

Schrank mit 5 Schubladen 2x75 1x100 1x150 1x200

Bestehend aus 270 Haken Unipok und 20 Behältern Picking Box Air

Ohne Werkzeuge



KONFIGURATIONSBEISPIELE

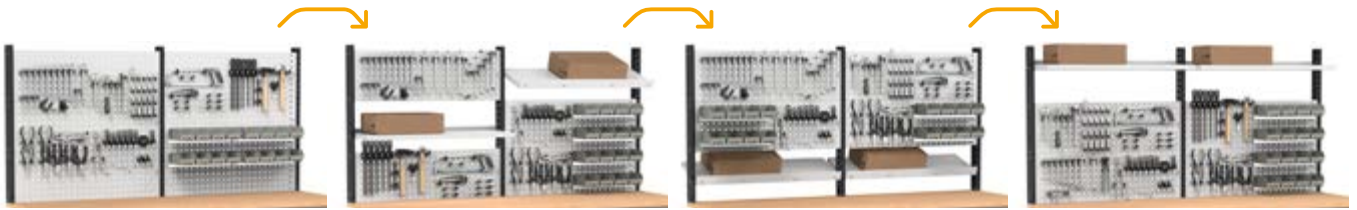

3D

WERKBANK

ABM. (mm): B=3000 T=750 H=890

ART.	KG	RAL	CHF
MASTERWR3061	1500	7035+7016	3618,50
MASTERWR3062	1500	5012+7016	3952,50

Schrank mit 5 Schubladen 2x100 1x150 2x200
Schrank mit 6 Schubladen 1x50 2x100 2x150 1x200

3D

VERSTELLBARE WERKBANK

ABM. (mm): B=3000 T=750 H=765/1115

ART.	KG	RAL	CHF
MASTERWR3063	800	7035+7016	3916,50
MASTERWR3064	800	5012+7016	4180,00

Schrank mit 5 Schubladen 2x75 1x100 1x150 1x200
Schrank mit 6 Schubladen 1x50 2x75 2x100 1x200



3D

VERSTELLBARE WERKBANK

ABM. (mm): B=3000 T=750 H=1708/2058

ART.	KG	RAL	CHF
MASTERWR3065	800	7035+7016	5087,00
MASTERWR3066	800	5012+7016	5570,50

Schrank mit 5 Schubladen 2x75 1x100 1x150 1x200
Schrank mit 6 Schubladen 1x50 2x75 2x100 1x200
Bestehend aus 270 Haken Unipok und 20 Behältern Picking Box Air
Ohne Werkzeuge



TRAGKRAFT



RAL 7035+ RAL 7016



RAL 5012+ RAL 7016



Abstand Beinlöcher
25 mm



**Multiplex-
Arbeitsplatte Dicke**
40 mm



Zerlegt geliefert



siehe Seite 248



Tragkraft Schublade
100-75-50 kg



Auszug Schublade
92-96-100%



VERSTELLBARE WERKBANK

ABM. (mm): B=3000 T=750 H=765/1115

ART.	KG	RAL	CHF
MASTERWR3067	1500	7035+7016	5443,00
MASTERWR3068	1500	5012+7016	5615,00

2 x Schrank 1xPR mit Tür
2 x Schrank mit 4 Schubladen 1x100 2x150 1x200



VERSTELLBARE WERKBANK MIT ROLLEN

ABM. (mm): B=3000 T=750 H=921/1271

ART.	KG	RAL	CHF
MASTERMR3067	750	7035+7016	5791,00
MASTERMR3068	750	5012+7016	5963,00

2 x Schrank 1xPR mit Tür
2 x Schrank mit 4 Schubladen 1x100 2x150 1x200
Set mit 6 Rollen aus elastischem Gummi Ø 125 mm



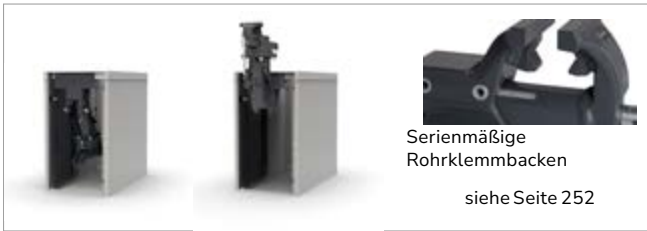

3D

VERSTELLBARE WERKBANK

ABM. (mm): B=3000 T=750 H=765/1115

ART.	KG	RAL	CHF
MASTERWR3069	1500	7035+7016	6385,00
MASTERWR3070	1500	5012+7016	6555,50

Schrank 1xPR mit Tür
2 x Schrank mit 4 Schubladen 1x100 2x150 1x200
Schrank mit Kippmechanismus und Schraubstock

3D

VERSTELLBARE WERKBANK MIT ROLLEN

ABM. (mm): B=3000 T=750 H=921/1271

ART.	KG	RAL	CHF
MASTERMR3069	750	7035+7016	6733,00
MASTERMR3070	750	5012+7016	6903,50

Schrank 1xPR mit Tür
2 x Schrank mit 4 Schubladen 1x100 2x150 1x200
Schrank mit Kippmechanismus und Schraubstock
Set mit 6 Rollen aus elastischem Gummi Ø 125 mm



3D

VERSTELLBARE WERKBANK

ABM. (mm): B=3000 T=750 H=765/1115

ART.	KG	RAL	CHF
MASTERWR3071	1500	7035+7016	6462,00
MASTERWR3072	1500	5012+7016	6634,00

Schrank 1xPR mit Tür
2 x Schrank mit 4 Schubladen 1x100 2x150 1x200
Schrank für Anschlüsse mit Steckdosenleiste für 4 Schukostecker
Schrank mit Kippmechanismus und Schraubstock

3D

VERSTELLBARE WERKBANK MIT ROLLEN

ABM. (mm): B=3000 T=750 H=921/1271

ART.	KG	RAL	CHF
MASTERMR3071	750	7035+7016	6810,00
MASTERMR3072	750	5012+7016	6982,00

Schrank 1xPR mit Tür
2 x Schrank mit 4 Schubladen 1x100 2x150 1x200
Schrank für Anschlüsse mit Steckdosenleiste für 4 Schukostecker
Schrank mit Kippmechanismus und Schraubstock
Set mit 6 Rollen aus elastischem Gummi Ø 125 mm



MASTER

TECHNISCHE ZEICHNUNG

B ⇒ 1300 mm



B ⇒ 1500 mm



B ⇒ 2000 mm



B ⇒ 2500 mm



B ⇒ 3000 mm



MASTER

KOMPONENTEN

MULTIPLEX-ARBEITSPLATTE AUS BUCHE

ART.	B mm	T mm	H mm	CHF
MBP13754M0V0100	1300	750	40	283,00
MBP15754M0V0100	1500	750	40	309,50
MBP20754M0V0100	2000	750	40	399,50
MBP25754M0V0100	2500	750	40	492,50
MBP30754M0V0100	3000	750	40	661,00



ABDECKUNG AUS GUMMIERTEM STAHL AN 2 SEITEN FÜR MULTIPLEX-ARBEITSPLATTE

ART.	B mm	T mm	H mm	CHF
MBC13752G020V07	1300	750	22	228,00
MBC15752G020V07	1500	750	22	240,00
MBC20752G020V07	2000	750	22	308,00
MBC25752G020V07	2500	750	22	479,50
MBC30752G020V07	3000	750	22	537,50



UNTERER BODEN

ART.	B mm	T mm	H mm	KG	RAL	CHF
MBI05673A0V0V08	561	724	35	200	7035	57,50
MBI05673A0V0V04	561	724	35	200	5012	66,00
MBI06373A0V0V08	637	724	35	200	7035	59,00
MBI06373A0V0V04	637	724	35	200	5012	68,00
MBI07173A0V0V08	714	724	35	200	7035	65,00
MBI07173A0V0V04	714	724	35	200	5012	72,00
MBI09673A0V0V08	969	724	35	200	7035	73,00
MBI09673A0V0V04	969	724	35	200	5012	101,50
MBI11273A0V0V08	1122	724	35	200	7035	79,50
MBI11273A0V0V04	1122	724	35	200	5012	110,00
MBI11973A0V0V08	1198	724	35	200	7035	84,50
MBI11973A0V0V04	1198	724	35	200	5012	112,00
MBI12773A0V0V08	1275	724	35	200	7035	89,00
MBI12773A0V0V04	1275	724	35	200	5012	116,50
MBI16873A0V0V08	1683	724	35	120	7035	103,50
MBI16873A0V0V04	1683	724	35	120	5012	129,50



HALTERUNG FÜR UNTEREN BODEN FÜR SCHRANK H=850 MM

ART.	B mm	T mm	H mm	RAL	CHF
MBISUP7850V0V08	25	721	102	7035	24,00
MBISUP7850V0V04	25	721	102	5012	25,00



TRAGKRAFT



RAL 5012



RAL 7035

MASTER

KOMPONENTEN

Die Beine der Werkbank Master besitzen alle ein mit Deckel verschlossenes Loch auf einer Seite. Durch Entfernen des Deckels ist es möglich, eine Mehrfachsteckerleiste mit 2 Steckplätzen mit bezüglichem Anschlusskabel einzusetzen, um eine praktische Stromenergiequelle für die Werkbank zu bieten. Das wird intern durch das Bein geführt, sodass der Arbeitsplatz ordentlich und ohne sichtbare Kabel ist. Je nach der Positionierung des Beins, kann sich das Loch auf der Vorder- oder Rückseite der Werkbank befinden und garantiert so Flexibilität bei der Installation.

FBLET004007 FBLET016007
siehe Seite 253



BEIN

ART.	B mm	T mm	H mm	RAL	CHF
M03G085100V0008	84	726	850	7035	87,50
M03G085100V0004	84	726	850	5012	107,50



1

BEIN

Eingerichtet für Verlängerungen und FüÙe

ART.	B mm	T mm	H mm	RAL	CHF
M03G070100V0008	80	726	700	7035	81,50
M03G070100V0004	80	726	700	5012	101,50

2

PAAR VON VERLÄNGERUNGEN FÜR BEIN

Eingerichtet für Rollen

ART.	B mm	T mm	H mm	Abstand mm	RAL	CHF
M00G00010AL0039	105	85	518	25	7016	60,50



MASTER

KOMPONENTEN



A V-FÖRMIGES BÜGELPAAR FÜR BEIN

ART.	B mm	T mm	H mm	RAL	CHF
M00G00010ST0139	153	34	50	7016	31,00

B BÜNDIGES BÜGELPAAR FÜR BEIN

ART.	B mm	T mm	H mm	CHF
M00G00010ST0299	73	90	40	35,00

1500/2000



Bei den Werkbänken von 1500/2000 mm ist es verpflichtend, ein V-förmiges Winkelpaar für jedes Bein ohne Schubladenschrank zu verwenden.

2500



Bei den Werkbänken von 2500 mm müssen die Beine ohne Schubladenschrank bündige Bügelpaare besitzen, wenn sie sich extern befinden, und V-förmige Bügel, wenn sie sich in der Mitte befinden.

3000



Bei den Werkbänken von 3000 mm ist es verpflichtend, ein V-förmiges Winkelpaar für jedes Bein ohne Schubladenschrank zu installieren.



MASTER

KOMPONENTEN



1 BEIN Eingerichtet für Verlängerungen und FüÙe

ART.	B mm	T mm	H mm	RAL	CHF
M03G070100V0008	80	726	700	7035	81,50
M03G070100V0004	80	726	700	5012	101,50



2 PAAR VON VERLÄNGERUNGEN FÜR BEIN Eingerichtet für Rollen

ART.	B mm	T mm	H mm	Abstand mm	RAL	CHF
M00G00010AL0039	105	85	518	25	7016	60,50



3 PAAR VON FÜÙEN FÜR BEIN Eingerichtet für Rollen

ART.	B mm	T mm	H mm	RAL	CHF
M00G00010PD0039	120	98	34	7016	21,50

⚠ Kann nicht in Verbindung mit Verlängerungen verwendet werden.



4 RÖHRENGRIFF

ART.	B mm	T mm	H mm	RAL	CHF
M03G00010MN0039	170	724	109	7016	87,00

5 ROLLENSET



ART.	Ø mm	KG	H mm	Material				CHF
FKRS1252101	125	750	155	Elastischer Gummi	-	2	2	174,00
FKRT1252101	125	750	155	Elastischer Gummi	2	2	-	190,50
FKRU1252101	125	300	155	Synthetischer, abriebfester Gummi	-	2	2	108,50
FKRW1252101	125	300	155	Synthetischer, abriebfester Gummi	2	2	-	119,50
FKRX1252101	125	500	155	Synthetischer, abriebfester Gummi	2	2	2	161,50
FKRY1252101	125	1250	155	Elastischer Gummi	2	2	2	261,00



LENKROLLE



LENKROLLE MIT BREMSE



BOCKROLLE



VERBINDUNGSTRAVERSE

ART.	B mm	T mm	H mm	geeignet für Werkbank B mm	RAL	CHF
MBT09610V0V0008	1108	115	38	1300	7035	47,50
MBT09610V0V0004	1108	115	38	1300	5012	55,50
MBT11210V0V0008	1261	115	38	1500	7035	50,50
MBT11210V0V0004	1261	115	38	1500	5012	57,50
MBT16810V0V0008	1822	115	38	2000	7035	59,00
MBT16810V0V0004	1822	115	38	2000	5012	75,00



UNTERER BODEN

ART.	B mm	T mm	H mm	KG	RAL	CHF
MBI05673A0V0V08	561	724	35	200	7035	57,50
MBI05673A0V0V04	561	724	35	200	5012	66,00
MBI11273A0V0V08	1122	724	35	200	7035	79,50
MBI11273A0V0V04	1122	724	35	200	5012	110,00

1500



2000



2000



TRAGKRAFT



RAL 5012



RAL 7016



RAL 7035



1 SCHRANK FÜR SCHRAUBSTOCK

ART.	B mm	T mm	RAL	CHF
M13M070010000PD	408	726	7035+7016	592,50
M13M07001000004	408	726	5012	592,50

H=700 mm



2 EINKLAPPBARES SCHRAUBSTOCKSYSTEM

ART.	B mm	T mm	H mm	RAL	CHF
FBLIT063039	255	266	320	7016	428,00



3 BÜGEL DREHBARER SOCKEL FÜR EINKLAPPBARES SCHRAUBSTOCKSYSTEM

ART.	B mm	T mm	H mm	RAL	CHF
FBLIT062039	219	190	6	7016	54,00

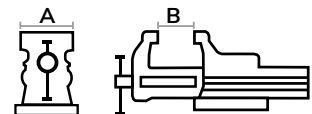

4 PROFESSIONELLER SCHRAUBSTOCK MODELL WORK GO

ART.	B mm	T mm	H mm	A mm	B mm	RAL	CHF
F22FABL11650039	150	389	150	120	150	7016	314,50

⚠ Mit Klemmbacken für Rohre mit externem Ø 17-48 mm



5 DREHBARER SOCKEL FÜR SCHRAUBSTOCK MODELL WORK GO

ART.	B mm	T mm	H mm	RAL	CHF
F22FABL1165BA39	218	187	26	7016	85,50

MASTER

KOMPONENTEN



1 SCHRANK FÜR ANSCHLÜSSE

ART.	B mm	T mm	RAL	CHF
M03E070100V0008	153	726	7035	261,50
M03E070100V0004	153	726	5012	261,50

H=700 mm



2 AUFROLLVORRICHTUNG FÜR DRUCKLUFTLEITUNG

ART.	L Kabel m	Max. Druck MPa	CHF
M00AR00AIR00100	5	1	255,50



3 KABELAUFROLLVORRICHTUNG MIT SCHUKO-STECKDOSE

ART.	L Kabel m	Art der Steckdose	Volt	Watt	CHF
M00AR00ELE00100	5	Schuko	230	800	305,50



4 ROLLE FÜR AUFROLLVORRICHTUNG

ART.	CHF
MBR13S0V0V00339	57,50



5 ANSCHLUSSKABEL WIELAND

ART.	B mm	T mm	H mm	Art des Steckers	Farbe	CHF
FBLET016007	3000	50	50	Schuko/Französisch	Schwarz	37,00
FBLET017007	3000	50	50	englisch	Schwarz	44,50
FBLET018007	3000	50	50	schweizerisch	Schwarz	41,00



6 STECKDOSENLEISTE 2-FACH

ART.	B mm	T mm	H mm	Art der Steckdose	Farbe	CHF
FBLET004007	148	59	46	Schuko	Schwarz	40,00
FBLET006007	148	59	46	schweizerisch	Schwarz	85,50
FBLET008007	148	59	46	englisch	Schwarz	69,50
FBLET010007	148	59	46	französisch	Schwarz	40,00



7 STECKDOSENLEISTE 4-FACH

ART.	B mm	T mm	H mm	Art der Steckdose	Farbe	CHF
FBLET005007	248	59	46	Schuko	Schwarz	52,50
FBLET007007	248	59	46	schweizerisch	Schwarz	98,00
FBLET009007	248	59	46	englisch	Schwarz	121,00
FBLET011007	248	59	46	französisch	Schwarz	52,50



RAL 7035 + RAL 7016



RAL 5012



RAL 7016



RAL 7035

MASTER

KOMPONENTEN
SCHRANK MIT SCHUBLADEN

B → 561 mm

27X36 EH



SCHRANK MIT 1 SCHUBLADE 1X100

ART.	Schubladen		RAL	CHF
M23A020C01005PD	100-75-50	92-96-100%	7035+7016	517,50
M23A020C0100504	100-75-50	92-96-100%	5012	539,00

H=200 mm

CONFIGURE



SCHRANK MIT 3 SCHUBLADEN 1X50 1X100 1X150

ART.	Schubladen		RAL	CHF
M23A040C01001PD	100-75-50	92-96-100%	7035+7016	905,00
M23A040C0100104	100-75-50	92-96-100%	5012	1037,00

H=400 mm

CONFIGURE



SCHRANK MIT 4 SCHUBLADEN 2X75 1X150 1X200

ART.	Schubladen		RAL	CHF
M23A060C01020PD	100-75-50	92-96-100%	7035+7016	1167,00
M23A060C0102004	100-75-50	92-96-100%	5012	1232,50

H=600 mm

CONFIGURE



SCHRANK MIT 4 SCHUBLADEN 1X100 2X150 1X200

ART.	Schubladen		RAL	CHF
M23A070C01049PD	100-75-50	92-96-100%	7035+7016	1221,00
M23A070C0104904	100-75-50	92-96-100%	5012	1283,00

H=700 mm

CONFIGURE

MASTER



KOMPONENTEN
SCHRANK MIT SCHUBLADEN

B  561 mm

27X36 EH





SCHRANK MIT 5 SCHUBLADEN 2X75 1X100 1X150 1X200

ART.	Schubladen		RAL	CHF
	 KG			
M23A070C01031PD	100-75-50	92-96-100%	7035+7016	1336,50
M23A070C0103104	100-75-50	92-96-100%	5012	1423,50

H=700 mm





SCHRANK MIT 6 SCHUBLADEN 1X50 2X75 2X100 1X200

ART.	Schubladen		RAL	CHF
	 KG			
M23A070C01032PD	100-75-50	92-96-100%	7035+7016	1462,00
M23A070C0103204	100-75-50	92-96-100%	5012	1578,50

H=700 mm





SCHRANK MIT 4 SCHUBLADEN 3X150 1X300

ART.	Schubladen		RAL	CHF
	 KG			
M23A085C010AQPD	100-75-50	92-96-100%	7035+7016	1279,50
M23A085C010AQ04	100-75-50	92-96-100%	5012	1343,50

H=850 mm



SCHRANK MIT 5 SCHUBLADEN 2X100 1X150 2X200

ART.	Schubladen		RAL	CHF
	 KG			
M23A085C01090PD	100-75-50	92-96-100%	7035+7016	1298,50
M23A085C0109004	100-75-50	92-96-100%	5012	1504,50

H=850 mm



TRAGKRAFT



AUSZUG



RAL 7035 + RAL 7016



RAL 5012

MASTER

KOMPONENTEN SCHRÄNKE

B → 561 mm

27X36 EH



SCHRANK MIT 6 SCHUBLADEN 1X50 2X100 2X150 1X200

ART.	Schubladen		RAL	CHF
	KG			
M23A085C01091PD	100-75-50	92-96-100%	7035+7016	1540,50
M23A085C0109104	100-75-50	92-96-100%	5012	1648,50

H=850 mm



SCHRANK 1XPR Eingerichtet für Tür

ART.	B mm	T mm	H mm	RAL	CHF
M23A070X010SZ08	561	726	700	7035	672,50
M23A070X010SZ04	561	726	700	5012	672,50

H=700 mm



SCHRANK MIT 1 SCHUBLADE 1X100 1XPR Eingerichtet für Tür

ART.	Schubladen		RAL	CHF
	KG			
M23A085C010SYPD	100-75-50	92-96-100%	7035+7016	827,00
M23A085C010SY04	100-75-50	92-96-100%	5012	844,50

H=850 mm



INTERNE TÜR LINKS H=600 MM MIT GRIFF DARK GREY

ART.	B mm	T mm	H mm	Öffnung	RAL	CHF
M20P060C0104239	503	34	600	links	7016	134,00
M20P060C0104204	503	34	600	links	5012	134,00



INTERNE TÜR RECHTS H=600 MM MIT GRIFF DARK GREY

ART.	B mm	T mm	H mm	Öffnung	RAL	CHF
M20P060C0104139	503	34	600	rechts	7016	134,00
M20P060C0104104	503	34	600	rechts	5012	134,00

MASTER



KOMPONENTEN
SCHRANK MIT SCHUBLADEN

B → 714 mm

36X36 EH



SCHRANK MIT 4 SCHUBLADEN 1X100 2X150 1X200

ART.	Schubladen		RAL	CHF
	 KG			
M33A070C01049PD	100-75-50	92-96-100%	7035+7016	1371,50
M33A070C0104904	100-75-50	92-96-100%	5012	1427,50

H=700 mm



SCHRANK MIT SCHUBLADEN

B → 867 mm

45X36 EH



SCHRANK MIT 4 SCHUBLADEN 1X100 2X150 1X200

ART.	Schubladen		RAL	CHF
	 KG			
M43A070C01049PD	100-75-50	92-96-100%	7035+7016	1645,50
M43A070C0104904	100-75-50	92-96-100%	5012	1700,00

H=700 mm

WERKBÄNKE FÜR ELEKTRONIK

DYNAMIC

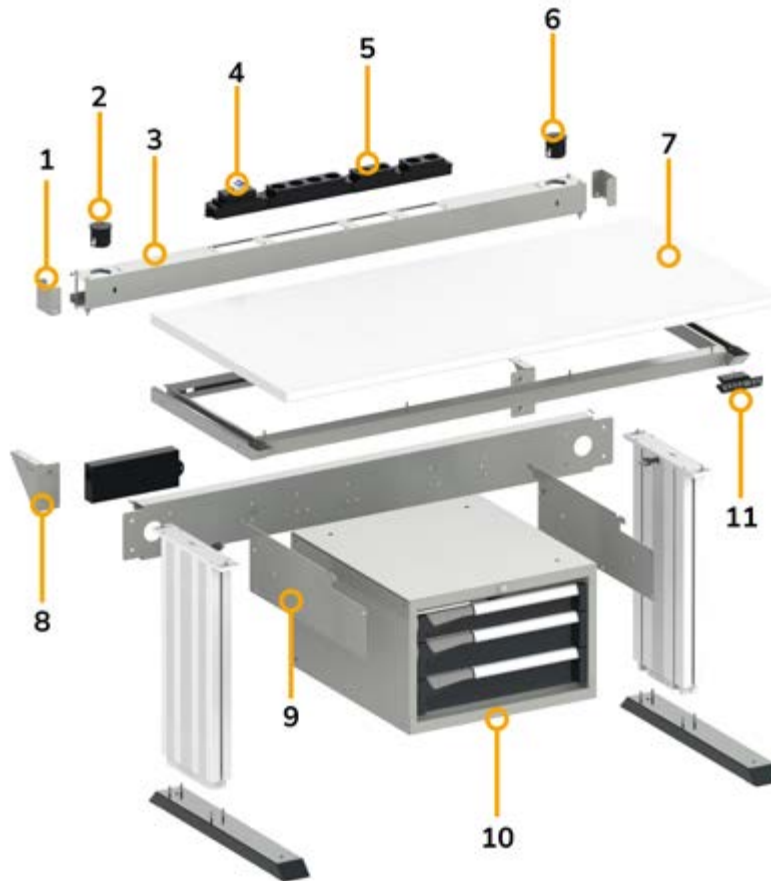

- | | | |
|----------------------|---------------------------|----------------------------|
| 1. Blindabdeckung | 5. Mehrfachsteckerleisten | 9. Halterung |
| 2. USB Datentransfer | 6. USB Aufladen | 10. Schrank mit Schubladen |
| 3. Rahmen | 7. Laminatplatte | 11. Tastenfeld |
| 4. FI/LS-Schalter | 8. Winkelprofil | |

Der Arbeitsplatz Dynamic ist eine dynamische und ergonomische Lösung mit über Tastenfeld mit 3 Speichern **elektronisch höhenverstellbaren Beinen**. Er ist mit Breite 985 und 1470 mm verfügbar und besitzt eine **Arbeitsplatte aus Laminat**. Die elektrischen Komponenten können in der serienmäßigen Traverse oder im zusätzlichen Rahmen, der auch die Befestigung der Träger für Wandsystem ermöglicht, installiert werden. Dynamic kann mit Schränken mit Schubladen und mit **Produkten für ESD** wie Matten und Erdungssteckdosen personalisiert werden, um auch für die Verarbeitung von elektronischen Komponenten eingesetzt werden zu können.



**TRAGKRAFT
WERKBANK 400 KG**

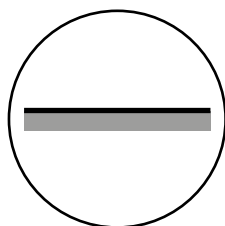

LAMINATPLATTE

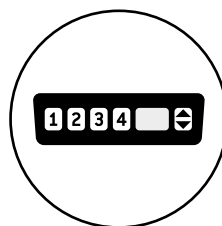

**TASTENFELD MIT 3
SPEICHERN**

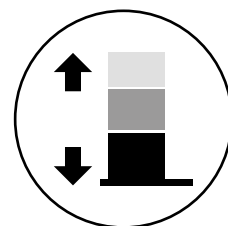

**ELEKTRONISCH
HÖHENVERSTELLBAR**



LAMINATPLATTE

Die 30 mm dicke Laminat-Arbeitsplatte ist kratz-, abrieb- und feuchtigkeitsbeständig. Die glatte, porenfreie Oberfläche erleichtert die Entfernung von Verunreinigungen und gewährleistet ein hohes Maß an Sauberkeit.

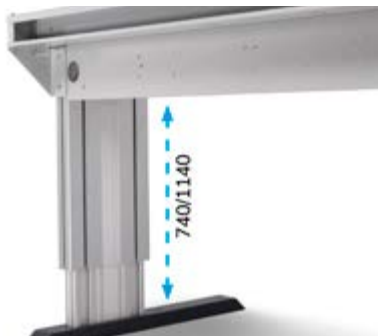

HÖHENVERSTELLBAR

Die Arbeitsplatte verfügt über ein elektronisches System zur Höhenverstellung der Beine, mit dem sich die Arbeitshöhe schnell und einfach von 740 mm bis 1140 mm einstellen lässt.



TASTENFELD

Das Tastenfeld steuert das Verstellsystem der Beine. Es ermöglicht nicht nur die Änderung der Höhe der Arbeitsplatte, sondern kann auch bis zu 3 Positionen speichern, um die Werkbank an den Benutzer oder die auszuführende Arbeit anzupassen.



UMKEHRBARE TRAVERSE

Die Traverse ist für die Installation von Mehrfachsteckerleisten und FI/LS-Schaltern vorbereitet. Sie verfügt über Aussparungen für die Positionierung der verschiedenen Iron Team Electric sowohl auf der Rückseite als auch auf der Vorderseite.



ZUSÄTZLICHER STECKDOSENRAHMEN

Der zusätzliche Rahmen erweitert die Tiefe der Werkbank und schafft einen speziellen Platz für Mehrfachsteckerleisten und FI/LS-Schalter. Die verschiedenen elektrischen Komponenten können im oberen oder unteren Teil des Rahmens installiert werden.



ESD-SCHUTZ

Matten, Steckdosen und ESD-Kabel verwandeln die Werkbank in einen perfekten Arbeitsplatz für die Bearbeitung elektronischer Komponenten und gewährleisten den Schutz des Bedieners und der bearbeiteten Produkte.



WERKZEUGHALTERPLATTE

Die Werkbank kann mit einer praktischen Werkzeugwand ergänzt werden, die sich ideal für die Organisation häufig verwendeter Werkzeuge und Komponenten eignet. Die Lochplatte wird mit Hilfe von Trägern nur am zusätzlichen Steckdosenrahmen angebracht, ohne wertvollen Platz auf der Arbeitsplatte zu beanspruchen.

DYNAMIC

Der Verpackungstisch Dynamic wurde entwickelt, um jede Phase der Verpackung zu optimieren und maximale Funktionalität, Ordnung und Vielseitigkeit zu bieten. Er besitzt eine höhenverstellbare **Arbeitsplatte mit Laminatbeschichtung** und kann an die Arbeitsstellung des Bedieners angepasst werden. Das modulare Wandsystem bietet vielfache Konfigurationsmöglichkeiten und kann sich in eine **geneigte Konsole** für auf Führungen herausziehbare **Behälter** und für **vertikale Trennwände** verwandeln. Die im Wandsystem integrierte **Schneidvorrichtung** und der **Rollenträgerwagen** erlauben es, Schneidvorgänge direkt auf der Werkbank auszuführen, während die **Schwenkarme** ideal sind, um Computer, Werkzeugbehälter Pikpad und andere Behälter in Reichweite zu haben.



DYNAMIC



BEHÄLTER MIT FÜHRUNGEN

siehe Seite 26

Die Behälter RK Box Air sind auf speziellen Führungen installiert, die deren leichten Auszug erlauben und das Risiko des Herunterfallens dank der Sperre bei der Öffnung vermeiden. Dieses System garantiert einen praktischen, sicheren und ergonomischen Zugriff auf das gelagerte Material.



TEILER

siehe Seite 327

Die vertikalen Trennwände unterteilen den Raum auf den Konsolen für die ordentliche und stabile Organisation von Kartons, Schachteln und Verpackungsmaterial.



SCHWENKARME

siehe Seite 300 und 318

Die Schwenkarme können je nach spezifischen Bedürfnissen konfiguriert werden und bieten zusätzlichen Platz für Ausrüstungen, ohne denjenigen der Arbeitsplatte einzunehmen. Sie sind ideal für die Aufnahme von Computern für die Kontrolle der Bestellungen und Behälter Pikpad mit den am meisten verwendeten Werkzeugen.



ROLLENHALTER

siehe Seite 327

Der Rollenhalter verwandelt Bin Cart in einen professionellen Spulenträger, der leicht bewegt und positioniert werden kann. Er ist mit Bügeln an den Trägern des Wagens befestigt und mit Sicherheitsarretierung ausgestattet, die die Stange blockiert und dessen Austritt aus der Aufnahme vermeidet.



SCHNEIDVORRICHTUNG

siehe Seite 327

Die Schneidvorrichtung besitzt einen verschiebbaren Klingenhalterwagen, der einen sauberen und präzisen Schnitt in beide Richtungen garantiert. Sie wird direkt an den Trägern der Werkbank mittels Bügeln installiert und lässt so die Arbeitsplatte frei. Sie kann für den Schnitt von Papier, Wellpappe sowie für Luftpolsterfolie und Nylon eingesetzt werden.



ART.	B mm	T mm	H mm	KG	RAL	CHF
DYNAMIC1504	1497	780	740/1140	400	7035+7016	5233,00

Bestehend aus:

Anz.	Beschreibung
1	Werkbank, zerlegt, elektrisch verstellbar
1	Schrank B=560 mm mit 3 Schubladen 1x75 2x100
1	Zusätzlicher Steckdosenrahmen inklusive Blindabdeckungen und Winkelprofile
1	Halterungspaar für Schränke
2	Steckdosenleiste für 2 Schuko-Stecker
1	Steckdosenleiste für 4 Schuko-Stecker
1	Fehlerstrom-Leitungsschutzschalter
1	Anschlusskabel Wieland mit Stecker in/out
1	Anschlusskabel Wieland Schuko/Französisch
1	USB-Buchse für Datentransfer
1	USB-Buchse zum Aufladen



ART.	B mm	T mm	H mm	KG	RAL	CHF
DYNAMIC1501	1497	780	1983/2383	400	7035+7016	6851,50

Bestehend aus:

Anz.	Beschreibung
1	Werkbank, zerlegt, elektrisch verstellbar
1	Schrank B=560 mm mit 3 Schubladen 1x75 2x100
2	Lochplatte/Konsole mit Steg für Behälter
1	Set mit 2 Doppellochträgern für Werkbank
1	Set mit 2 schrägen Halterungen mit Schiene
1	Lochplatte Electric
1	Doppellampe
1	Halterungspaar für Schränke
1	Zusätzlicher Steckdosenrahmen inklusive Blindabdeckungen und Winkelprofile
2	Einzellampe
1	Zusatzschiene mit Anschlüssen
1	USB-Buchse zum Aufladen
1	USB-Buchse für Datentransfer
1	Anschlusskabel Wieland Schuko/Französisch
1	Fehlerstrom-Leitungsschutzschalter
1	Steckdosenleiste für 4 Schuko-Stecker
2	Steckdosenleiste für 2 Schuko-Stecker
36	Kasten aus Polypropylen Picking Box Air Gr. 2





ART.	B mm	T mm	H mm	KG	RAL	CHF
DYNAMIC1503	1497	780	1983/2383	400	7035+7016	6655,50

Bestehend aus:



Anz.	Beschreibung
1	Werkbank, zerlegt, elektrisch verstellbar
1	Schrank B=500 mm mit 1 Schublade H=150 mm
1	Zusatzschiene mit Anschlüssen
1	Lochplatte/Konsole
2	Lochplatte/Konsole mit Steg für Behälter
1	Set mit 2 Doppellochträgern für Werkbank
1	Set mit 2 schrägen Halterungen mit Schiene
1	Aufbewahrungsfach umkehrbar
1	Unipok Werkzeughaken - Packung mit 30 Stück
1	Deckplatte für Schrank B=500 mm
2	Steckdosenleiste für 2 Schukostecker
1	Steckdosenleiste für 4 Schukostecker
1	Fehlerstrom-Leitungsschutzschalter
1	Anschlusskabel Wieland Schuko/Französisch
1	USB-Buchse für Datentransfer
1	USB-Buchse zum Aufladen
1	Lochplatte Electric
1	Doppellampe
3	Einzellampe
1	Zusätzlicher Steckdosenrahmen inklusive Blindabdeckungen und Winkelprofile
1	Halterungspaar für Schränke
36	Kasten aus Polypropylen Picking Box Air Gr. 2



ART.	B mm	T mm	H mm	KG	RAL	CHF
DYNAMIC1502	1497	780	1983/2383	400	7035+7016	6086,00

Bestehend aus:



Anz.	Beschreibung
1	Werkbank, zerlegt, elektrisch verstellbar
2	Hängeschrank mit Tür
1	Zusatzschiene mit Anschlüssen
2	Lochplatte/Konsole mit Steg für Behälter
1	Set mit 2 Doppellochträgern für Werkbank
1	Set mit 2 schrägen Halterungen mit Schiene
1	Lochplatte Electric
1	Steckdosenleiste für 4 Schukostecker
1	Fehlerstrom-Leitungsschutzschalter
1	Anschlusskabel Wieland Schuko/Französisch
1	USB-Buchse für Datentransfer
1	USB-Buchse zum Aufladen
1	Aufbewahrungsfach umkehrbar
1	Doppellampe
1	Einzellampe
1	Zusätzlicher Steckdosenrahmen inklusive Blindabdeckungen und Winkelprofile
2	Steckdosenleiste für 2 Schukostecker
6	Kit 3 Sichtlagerboxen Picking Box Air Gr. 2



KOMPONENTEN

B ➔ 1000 - 1500 - 2000 mm

 400 kg

 höhenverstellbar

 Zerlegt geliefert



3D

3D

BASISBANK MIT UMKEHRBARER TRAVERSE

ART.	B mm	T mm	H mm	RAL	CHF
FLE0970E0PD	985	700	740/1140	7035+7016	2936,50
FLE1470E0PD	1470	700	740/1140	7035+7016	3139,50
FLE1970E0PD	1970	700	740/1140	7035+7016	3342,00

1. Umkehrbare Traverse

VORDERANSICHT DER TRAVERSE



RÜCKANSICHT DER TRAVERSE



Die Traverse der Werkbank verfügt über Aussparungen für die Anbringung von Steckdosen und Schutzschaltern Iron Team Electric. Je nach gewählter Größe variiert die Anzahl der Aussparungen. Die verschiedenen Komponenten können entweder auf der Rückseite oder auf der Vorderseite der Traverse installiert werden.

Die Komponenten Iron Team Electric sind nicht im Lieferumfang der Traverse enthalten.

SCHEMA STECKDOSEN TRAVERSE

1000



1

2

3

5

1

1500



1

2

3

4

5

1

1 Öffnung für Kabel

2 FI/LS-Schalter

3 Steckdosenleiste für 2 Stecker

4 Steckdosenleiste für 4 Stecker

5 Steuergerät

DYNAMIC

KOMPONENTEN

B ➤ 1000 - 1500 - 2000 mm



1. Umkehrbare Traverse
2. Rahmen
3. Winkelprofile
4. Blindabdeckung

ZUSÄTZLICHER STECKDOSENRAHMEN INKLUSIVE BLINDABDECKUNGEN UND WINKELPROFILE

ART.	B mm	T mm	H mm	RAL	CHF
FBL46600008	1014	130	208	7035	126,00
FBL46650008	1499	130	208	7035	139,00
FBL46670008	1999	130	208	7035	203,00

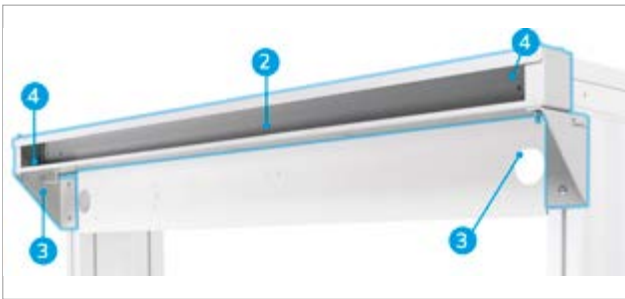

Für die Montage der Tragsäule Work Look muss der zusätzliche Rahmen installiert werden.

DRAUFSICHT DES RAHMENS



UNTERANSICHT DES RAHMENS



Der umkehrbare Rahmen der Werkbank verfügt über Aussparungen für die Anbringung von Steckdosen und Schutzschaltern Iron Team Electric. Je nach gewählter Größe variiert die Anzahl der Aussparungen. Die verschiedenen Komponenten können entweder auf der Oberseite oder auf der Unterseite des umkehrbaren Rahmens installiert werden.

Die Komponenten Iron Team Electric sind nicht im Lieferumfang des umkehrbaren Rahmens enthalten.

SCHEMA STECKDOSEN RAHMEN

1000



- 1
- 2
- 4
- 3
- 3
- 5

1500



- 1
- 2
- 4
- 3
- 3
- 1

- 1 USB Datentransfer
- 2 FI/LS-Schalter
- 3 Steckdosenleiste für 2 Stecker
- 4 Steckdosenleiste für 4 Stecker
- 5 USB Aufladen

RAL 7035 + RAL 7016 RAL 7035



SCHRANK MIT 3 SCHUBLADEN



ART.	B mm	T mm	H mm	Schubladen				RAL	CHF	
				Anz.	H 75 mm	H 100 mm	KG			
MBR05SC010203PD	560	610	369	3	1	2	100-75-50	92-96-100%	7035+7016	870,50

SCHRANK MIT 1 SCHUBLADE



ART.	B mm	T mm	H mm	Schubladen				RAL	CHF
				Anz.	H mm	KG			
FBG03S50C0001PD	500	630	210	1	150	80	86%	7035+7016	204,50



DECKPLATTE FÜR SCHRANK B=500 MM

Für Schrank mit 1 Schublade

ART.	B mm	T mm	H mm	RAL	CHF
FBL66900008	496	601	2	7035	68,50



HALTERUNGSPAAR FÜR SCHRÄNKE

ART.	B mm	T mm	H mm	RAL	CHF
FBL46010008	2	648	181	7035	44,50

IRONTEAM ELECTRIC



FBLET012007



FBLET004007



FBLET005007



FBLET016007



FBLET013007



FBLET020007



FBLET019007

siehe Seite 328

DYNAMIC

KOMPONENTEN

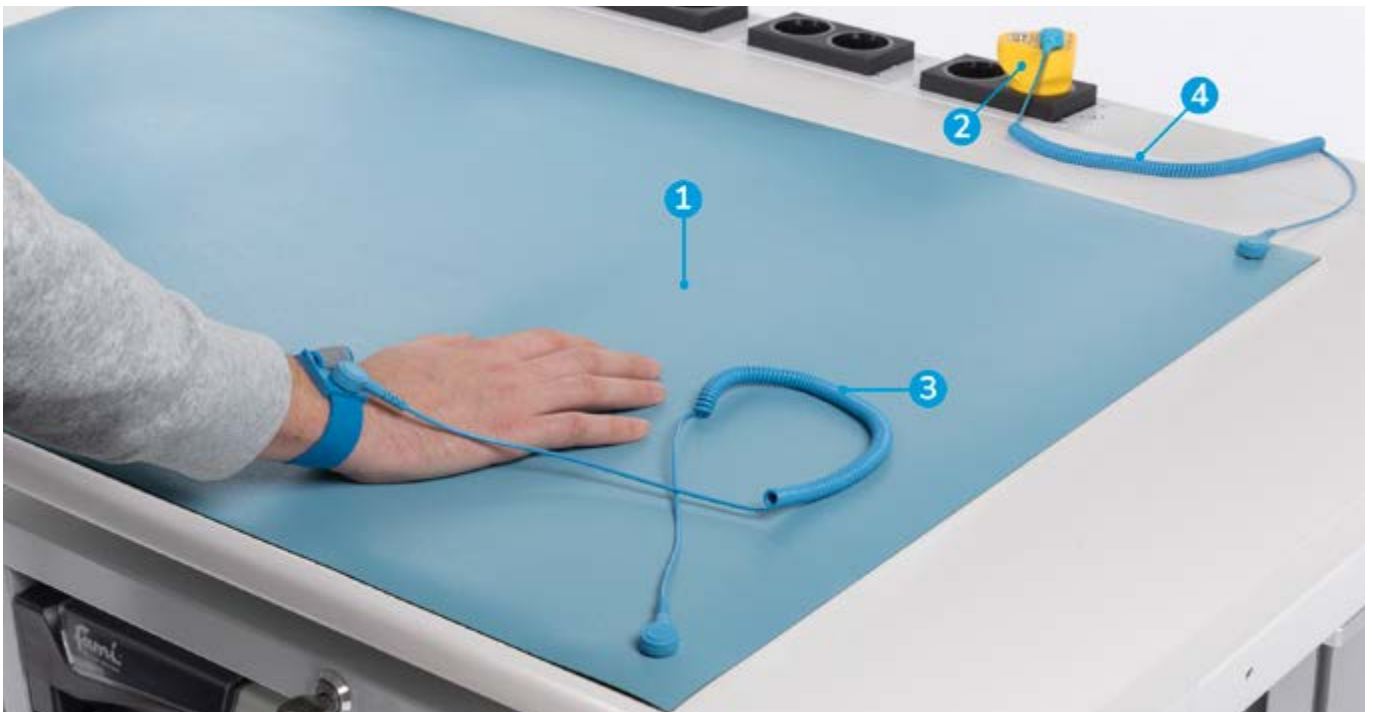

1. 2-schichtige ESD-Matte
2. ESD-Schukostecker
3. Verstellbarer Riemen mit Knopf und Kabel
4. Kabel mit Knopf

2-SCHICHTIGE ESD-MATTE

ART.	B mm	T mm	H mm	CHF
FAXTAPPIER120XB	900	600	2	207,50

ESD-SCHUKOSTECKER

ART.	B mm	T mm	H mm	CHF
FAXSCHUKOESD005	52	52	72	47,50

VERSTELLBARER RIEMEN MIT KNOPF UND KABEL

ART.	L Kabel m	CHF
FAXITE780419304	2,5	20,00

KABEL MIT KNOPF

ART.	B mm	CHF
FAXITE7804885XB	2500	15,50



TRAGKRAFT



AUSZUG



RAL 7035 + RAL 7016



RAL 7035

WERKZEUGTRÄGERWÄNDE

WORK LOOK

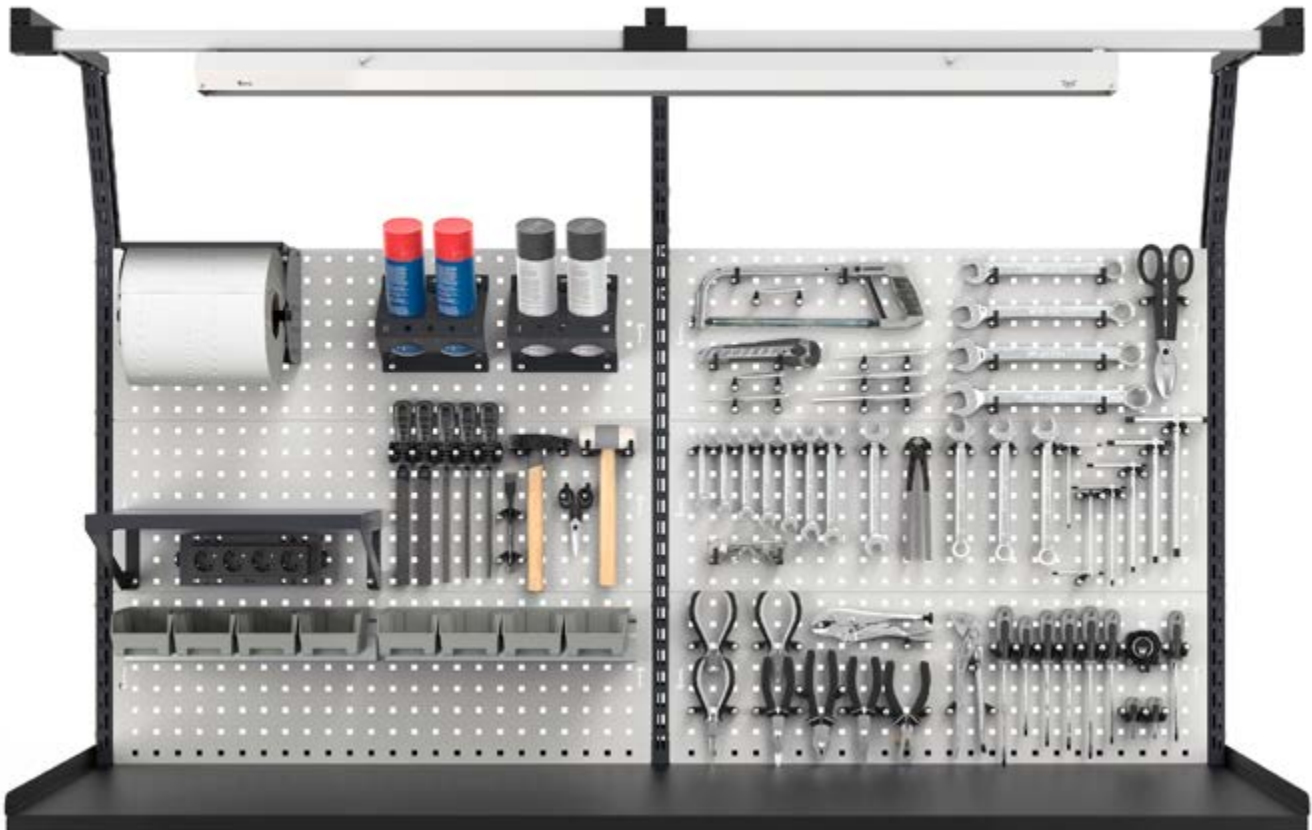

Die **Lochwände** Work Look mit Loch **10x10** mm können an Werkbänken, Wagen, Holzwänden oder Mauern positioniert werden, um Werkzeugträger von verschiedenen Abmessungen zu schaffen. Wenn sie an Trägern für Werkbänke installiert wird, kann der Benutzer wählen, ob die Platte als **Werkzeugträger** oder als **horizontale oder geneigte Konsole** mit Halterand eingesetzt werden soll. Work Look kann eine breite Palette von Komponenten aufnehmen: von hängenden Strukturen und Lampen bis zu Hängeschränken mit Klappöffnung, Zubehör und Haken.

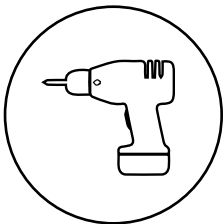

WANDMONTAGE

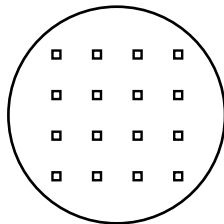

VIERKANT-
LOCHUNG 10X10

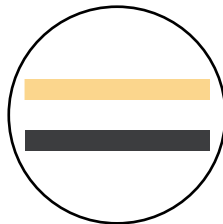

GEEIGNET FÜR
HOLZ- UND
STAHLPLATTEN

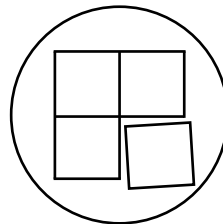

MODULAR

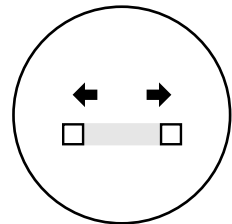

ABSTAND 38 MM

WORK LOOK



CONFIGURE

PATENTED*

ART.	B mm	T mm	H mm		RAL	CHF
MASTERBR1507	1500	750	1985/2310	1000	7035+7016	4483,00

Bestehend aus:

Anz.	Beschreibung	Anz.	Beschreibung
1	Zerlegt gelieferte Werkbank mit Multiplex-Arbeitsplatte 40 mm	1	Set mit 2 Doppelochträgern für Werkbank
1	Schrank B=560 mm mit 5 Schubladen 1x75 3x100 1x200	1	Abfallbehälter Volumen 30 l
2	Boden oben/unten B=560 mm	1	Großes Ablagefach umkehrbar
1	Volltür links H = 600 mm mit Griff Dark Grey	1	Metallschiene für Sichtlagerboxen Picking Box Gr. 1/2
1	Boden innen B=558 mm	1	Kit 4 Sichtlagerboxen Picking Box Air Gr. 1
1	Halterung für mittleren Halbboden	3	Unipok Werkzeughaken - Packung mit 30 Stück
2	Seitliche Lochplatte	2	Abgewinkelter Spraydosenshalter mit 2 Plätzen
1	LED-Leiste	1	Set mit Rollenhalter mit Papierrolle Ø 130 mm
1	Haltebügelpaar für Hängeschränke an Doppelochträgern	1	Dokumentenhalter A4
1	Hängeschrank mit Klapptür ohne Schloss	1	Anschlusskabel Wieland Schuko/Französisch
1	Doppellampe	1	Steckdoseleiste für 4 Schukostecker
1	Set mit 2 Lochplatten/Konsolen mit 1 Steg für Behälter	1	Steckdoseleiste für 2 Schukostecker
1	Set mit 2 schrägen Halterungen mit Schiene	1	Halterung für Steckdoseleiste für 4 Steckdosen
		1	Halterung für Steckdoseleiste für 2 Steckdosen

KG

TRAGKRAFT RAL 7035 + RAL 7016

WORK LOOK

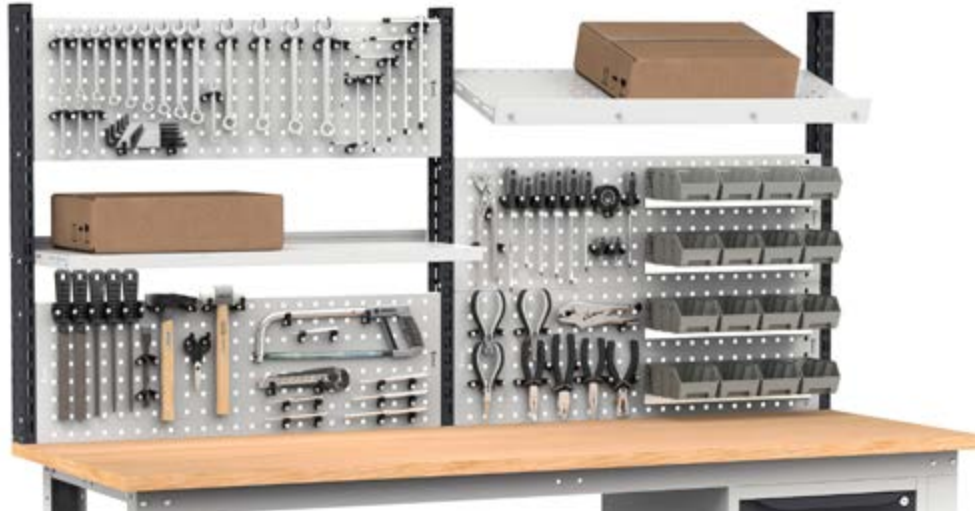

ÄNDERN SIE DIE KONFIGURATION IHRER WERKBANK UND PASSEN SIE SIE MIT WORK LOOK AN UNTERSCHIEDLICHE EINSATZMÖGLICHKEITEN AN!

Je nach Art der Installation können Sie sie verwenden als:

Lochplatte, horizontale Konsole oder Schrägkonsole mit Steg für Behälter.



ART.	B mm	T mm	H mm	Träger	RAL	CHF
WORKLOOK1001	1015	80	639	50	7035+7016	193,00
WORKLOOK1002	1015	80	639	50	5012	238,00

Bestehend aus:

Anz.	Beschreibung
1	Set mit 2 Doppellochträgern für Werkbank
1	Set mit 2 Lochplatten/Konsolen mit 1 Steg für Behälter



ART.	B mm	T mm	H mm	Träger	RAL	CHF
WORKLOOK1003	1015	80	943	50	7035+7016	271,50
WORKLOOK1004	1015	80	943	50	5012	335,50

Bestehend aus:

Anz.	Beschreibung
1	Set mit 2 Doppellochträgern für Werkbank
1	Set mit 3 Lochplatten/Konsolen mit 2 Stegen für Behälter



ART.	B mm	T mm	H mm	Träger	RAL	CHF
WORKLOOK1501	1500	80	639	50	7035+7016	216,00
WORKLOOK1502	1500	80	639	50	5012	285,00

Bestehend aus:

Anz.	Beschreibung
1	Set mit 2 Doppellochträgern für Werkbank
1	Set mit 2 Lochplatten/Konsolen mit 1 Steg für Behälter





ART.	B mm	T mm	H mm	Träger	RAL	CHF
WORKLOOK1503	1500	80	943	50	7035+7016	304,00
WORKLOOK1504	1500	80	943	50	5012	414,00

Bestehend aus:

Anz.	Beschreibung
1	Set mit 2 Doppellochträgern für Werkbank
1	Set mit 3 Lochplatten/Konsolen mit 2 Stegen für Behälter

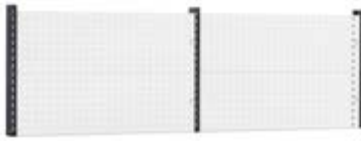
WORK LOOK



ART.	B mm	T mm	H mm	 Träger	RAL	CHF
WORKLOOK2001	2000	80	639	50	7035+7016	348,00
WORKLOOK2002	2000	80	639	50	5012	438,00

Bestehend aus:

Anz.	Beschreibung
1	Set mit 3 Doppellochträgern
2	Set mit 2 Lochplatten/Konsolen mit 1 Steg für Behälter

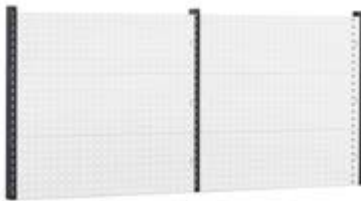

ART.	B mm	T mm	H mm	 Träger	RAL	CHF
WORKLOOK2003	2000	80	943	50	7035+7016	491,00
WORKLOOK2004	2000	80	943	50	5012	619,00

Bestehend aus:

Anz.	Beschreibung
1	Set mit 3 Doppellochträgern
2	Set mit 3 Lochplatten/Konsolen mit 2 Stegen für Behälter

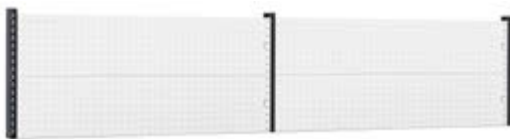

ART.	B mm	T mm	H mm	 Träger	RAL	CHF
WORKLOOK3001	2970	80	639	50	7035+7016	394,00
WORKLOOK3002	2970	80	639	50	5012	532,00

Bestehend aus:

Anz.	Beschreibung
1	Set mit 3 Doppellochträgern
2	Set mit 2 Lochplatten/Konsolen mit 1 Steg für Behälter

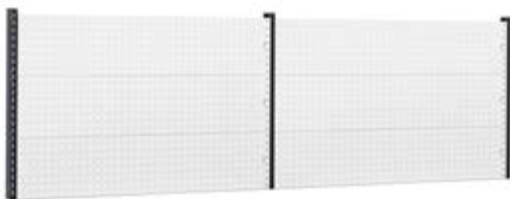

ART.	B mm	T mm	H mm	 Träger	RAL	CHF
WORKLOOK3003	2970	80	943	50	7035+7016	556,00
WORKLOOK3004	2970	80	943	50	5012	776,00

Bestehend aus:

Anz.	Beschreibung
1	Set mit 3 Doppellochträgern
2	Set mit 3 Lochplatten/Konsolen mit 2 Stegen für Behälter



TRAGKRAFT



RAL 7035 + RAL 7016



RAL 5012

WORK LOOK

KOMPONENTEN

HÄNGESCHRÄNKE



HÄNGESCHRANK MIT KLAPPTÜR OHNE SCHLOSS

ART.	B mm	T mm	H mm	KG	RAL	CHF
FBL8005X000PD	943	350	456	50	7035+7016	610,50
FBL8005X00004	943	350	456	50	5012	610,50
FBL8010X000PD	1428	350	456	50	7035+7016	667,00
FBL8010X00004	1428	350	456	50	5012	667,00



SCHLIESSET FÜR HÄNGESCHRANK

ART.	CHF
FBL8020C00000	23,50



HALTEBÜGELPAAR FÜR HÄNGESCHRÄNKE AN DOPPELLOCHTRÄGERN

ART.	B mm	T mm	H mm	RAL	CHF
FBL8025000008	33	21	455	7035	47,50
FBL8025000004	33	21	455	5012	47,50

⚠ Für die Befestigung des Hängeschranks an den Doppellochträgern



LED-LEISTE

Ohne An-/Ausschalter

ART.	B mm	Farbtemperatur K	Watt	Hz	Lumen	CHF
FBL99350213	573	4000	10	50/60	1000	89,00
FBL99400213	873	4000	15	50/60	1500	94,00
FBL99450213	1173	4000	20	50/60	2000	96,00

WORK LOOK

HÄNGESCHRÄNKE MIT TRÄGER UND PLATTEN FÜR ARBEITSBÄNKE



ART.	B mm	T mm	H mm	Träger	RAL	CHF
WORKLOOK1005	1015	373	1063	50	7035+7016	923,00
WORKLOOK1006	1015	373	1063	50	5012	968,00

Bestehend aus:

Anz.	Beschreibung
1	Set mit 2 Doppellochträgern für Werkbank
1	Set mit 2 Lochplatten/Konsolen mit 1 Steg für Behälter
1	Hängeschrank mit Klapptür ohne Schloss
1	Haltebügelpaar für Hängeschränke an Doppellochträgern
2	Unipok Werkzeughaken - Packung mit 30 Stück



ART.	B mm	T mm	H mm	Träger	RAL	CHF
WORKLOOK1505	1500	373	1063	50	7035+7016	1054,50
WORKLOOK1506	1500	373	1063	50	5012	1123,50

Bestehend aus:

Anz.	Beschreibung
1	Set mit 2 Doppellochträgern für Werkbank
1	Set mit 2 Lochplatten/Konsolen mit 1 Steg für Behälter
1	Hängeschrank mit Klapptür ohne Schloss
1	Haltebügelpaar für Hängeschränke an Doppellochträgern
2	Unipok Werkzeughaken - Packung mit 30 Stück
2	Metallschiene für Sichtlagerboxen Picking Box Gr. 1/2
2	Kit 4 Sichtlagerboxen Picking Box Air Gr. 1



ART.	B mm	T mm	H mm	Träger	RAL	CHF
WORKLOOK2005	2000	373	1063	50	7035+7016	1844,00
WORKLOOK2006	2000	373	1063	50	5012	1934,00

Bestehend aus:

Anz.	Beschreibung
1	Set mit 3 Doppellochträgern
2	Set mit 2 Lochplatten/Konsolen mit 1 Steg für Behälter
2	Hängeschrank mit Klapptür ohne Schloss
2	Haltebügelpaar für Hängeschränke an Doppellochträgern
2	Unipok Werkzeughaken - Packung mit 30 Stück
4	Metallschiene für Sichtlagerboxen Picking Box Gr. 1/2
4	Kit 4 Sichtlagerboxen Picking Box Air Gr. 1



ART.	B mm	T mm	H mm	Träger	RAL	CHF
WORKLOOK3005	2970	373	1063	50	7035+7016	2032,00
WORKLOOK3006	2970	373	1063	50	5012	2170,00

Bestehend aus:

Anz.	Beschreibung
1	Set mit 3 Doppellochträgern
2	Set mit 2 Lochplatten/Konsolen mit 1 Steg für Behälter
2	Hängeschrank mit Klapptür ohne Schloss
2	Haltebügelpaar für Hängeschränke an Doppellochträgern
5	Unipok Werkzeughaken - Packung mit 30 Stück
2	Metallschiene für Sichtlagerboxen Picking Box Gr. 1/2
2	Kit 4 Sichtlagerboxen Picking Box Air Gr. 1



TRAGKRAFT



RAL 7035 + RAL 7016



RAL 5012



RAL 7035

WORK LOOK

KOMPONENTEN

ROLLLÄDEN



ROLLADENSCHRANK

ART.	B mm	T mm	H mm	RAL	CHF
FBL8050C00008	943	220	912	7035	991,50
FBL8050C00004	943	220	912	5012	991,50
FBL8054C00008	1428	220	912	7035	1354,00
FBL8054C00004	1428	220	912	5012	1354,00
FBL8056C00008	1928	220	912	7035	1481,00
FBL8056C00004	1928	220	912	5012	1481,00



HALTERUNGSPAAR FÜR DIE BEFESTIGUNG DES ROLLADENSCHRANKS

ART.	B mm	T mm	H mm	RAL	CHF
FBL8060000008	33	21	904	7035	55,50
FBL8060000004	33	21	904	5012	55,50

⚠ Zur Befestigung von Schränken mit Rollläden an Stützen mit zwei Längslöchern zu verwenden



LED-LEISTE

Ohne An-/Ausschalter

ART.	B mm	Farbtemperatur K	Watt	Hz	Lumen	CHF
FBL99400213	873	4000	15	50/60	1500	94,00
FBL99450213	1173	4000	20	50/60	2000	96,00

WORK LOOK

ROLLLÄDEN MIT TRÄGER UND PLATTEN FÜR ARBEITSBÄNKE



ART.	B mm	T mm	H mm	 Träger	RAL	CHF
WORKLOOK1009	1015	710	1243	50	7035+7016	1968,00
WORKLOOK1010	1015	710	1243	50	5012	2012,00

Bestehend aus:

Anz.	Beschreibung
1	Set mit 2 Doppellochträgern für Werkbank
1	Set mit 2 schrägen Halterungen mit Schiene
1	Lampe B=988 mm
1	Lochplatte Electric
1	Halterungspaar für die Befestigung des Rollladenschanks
1	Rollladenschrank
4	Unipok Werkzeughaken - Packung mit 30 Stück



ART.	B mm	T mm	H mm	 Träger	RAL	CHF
WORKLOOK1515	1500	710	1243	50	7035+7016	2422,50
WORKLOOK1516	1500	710	1243	50	5012	2467,00

Bestehend aus:

Anz.	Beschreibung
1	Set mit 2 Doppellochträgern für Werkbank
1	Set mit 2 schrägen Halterungen mit Schiene
1	Lampe B=988 mm
1	Lochplatte Electric
1	Halterungspaar für die Befestigung des Rollladenschanks
1	Rollladenschrank
6	Unipok Werkzeughaken - Packung mit 30 Stück



ART.	B mm	T mm	H mm	 Träger	RAL	CHF
WORKLOOK2009	2000	710	1243	50	7035+7016	3469,00
WORKLOOK2010	2000	710	1243	50	5012	3525,00

Bestehend aus:

Anz.	Beschreibung
1	Set mit 3 Doppellochträgern
1	Set mit 3 schrägen Halterungen mit 2 Schienen
1	Lampe B=1473 mm
2	Lochplatte Electric
2	Halterungspaar für die Befestigung des Rollladenschanks
2	Rollladenschrank
8	Unipok Werkzeughaken - Packung mit 30 Stück



ART.	B mm	T mm	H mm	 Träger	RAL	CHF
WORKLOOK2011	2000	300	1064	50	7035+7016	2063,50
WORKLOOK2012	2000	300	1064	50	5012	2063,50

Bestehend aus:

Anz.	Beschreibung
1	Set mit 3 Doppellochträgern
2	Lochplatte Electric
1	Halterungspaar für die Befestigung des Rollladenschanks
1	Rollladenschrank
8	Unipok Werkzeughaken - Packung mit 30 Stück



TRAGKRAFT



RAL 7035 + RAL 7016



RAL 5012



RAL 7035

WORK LOOK

KOMPONENTEN

TRÄGER



SET MIT 2 DOPPELLOCHTRÄGERN FÜR WERKBANK

ART.	B mm	T mm	H mm	KG	geeignet für Werkbank B mm	RAL	CHF
FBL75301604	30	80	639	50	1000-1500	5012	79,00
FBL75301639	30	80	639	50	1000-1500	7016	79,00
FBL75351604	30	80	943	50	1000-1500	5012	97,00
FBL75351639	30	80	943	50	1000-1500	7016	97,00



SET MIT 3 DOPPELLOCHTRÄGERN

ART.	B mm	T mm	H mm	KG	geeignet für Werkbank B mm	RAL	CHF
FBL75302104	30	80	639	50	2000-3000	5012	120,00
FBL75302139	30	80	639	50	2000-3000	7016	120,00
FBL75352104	30	80	943	50	2000-3000	5012	142,00
FBL75352139	30	80	943	50	2000-3000	7016	142,00

WORK LOOK

KOMPONENTEN

SCHRÄGE HALTERUNGEN MIT BASISCHIENE



SET MIT 2 SCHRÄGEN HALTERUNGEN MIT SCHIENE

ART.	B mm	T mm	H mm	RAL	CHF
FBL98102039	1015	686	307	7016	161,50
FBL98102004	1015	686	307	5012	205,50

⚠ Nur für Träger H943 mm geeignet



SET MIT 2 SCHRÄGEN HALTERUNGEN MIT SCHIENE

ART.	B mm	T mm	H mm	RAL	CHF
FBL98152039	1500	686	307	7016	168,00
FBL98152004	1500	686	307	5012	212,50

⚠ Nur für Träger H943 mm geeignet



SET MIT 3 SCHRÄGEN HALTERUNGEN MIT 2 SCHIENEN

ART.	B mm	T mm	H mm	RAL	CHF
FBL98202039	2000	686	307	7016	253,00
FBL98202004	2000	686	307	5012	309,00

⚠ Nur für Träger H943 mm geeignet



SET MIT 3 SCHRÄGEN HALTERUNGEN MIT 2 SCHIENEN

ART.	B mm	T mm	H mm	RAL	CHF
FBL98302039	2970	686	307	7016	268,50
FBL98302004	2970	686	307	5012	323,00

⚠ Nur für Träger H943 mm geeignet



ZUSATZSCHIENE MIT ANSCHLÜSSEN

ART.	B mm	T mm	H mm	Material	CHF
FBL98101000	1015	60	67	Aluminium	73,50
FBL98151000	1500	60	67	Aluminium	83,00

DRUCKLUFTSET MIT FEDERZUG UND FILTER

ART.	CHF
FBL97200300	927,00

Bestehend aus:

- 1 flexibles Kabel Ø 10 mm
- 1 T-Anschluss (1/4") mit Verschluss (B)
- 2 Gleitanschlüsse
- 1 Karabiner
- 1 Federzug mit Stahlkabel (L=1600 mm) Tragkraft 1/2 kg
- 1 Universalanschluss (1/4") für Werkzeug (A)
- 1 Spiralschlauch Innendurchmesser 5,5 mm
- 1 Schlauch Innendurchmesser 5,5 mm für Filterentlüftung
- 1 Filterregleinheit mit Manometer - die mit einem maximalen Druck von 10 bar verwendet werden kann, die Kapazität beträgt etwa 9 Liter pro Sekunde (an Punkt A) und 11 Liter pro Sekunde (an Punkt B) mit einem Betriebsdruck von 6,3 bar (die Kapazität kann je nach den technischen Merkmalen des pneumatischen Netzes, an das das Fami-System angeschlossen ist, variieren)
- 1/4"-Anschlüsse

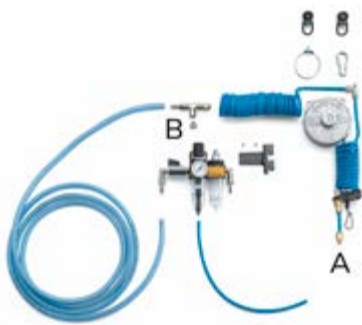

TRAGKRAFT



RAL 5012



RAL 7016



ALUMINIUM

WORK LOOK

KOMPONENTEN

LOCHPLATTEN/KONSOLE 953 mm

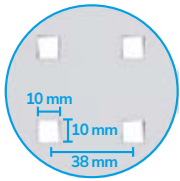

LOCHPLATTE/KONSOLE

ART.	B mm	T mm	H mm	Abm. Loch mm	Abstand mm	RAL	CHF
FBL76160008	953	40	304	10x10	38	7035	52,50
FBL76160004	953	40	304	10x10	38	5012	72,00

SET MIT 2 LOCHPLATTEN/KONSOLEN MIT 1 STEG FÜR BEHÄLTER

ART.	B mm	T mm	H mm	Abm. Loch mm	Abstand mm	RAL	CHF
FBL76160208	953	40	304	10x10	38	7035	114,00
FBL76160204	953	40	304	10x10	38	5012	159,00

SET MIT 3 LOCHPLATTEN/KONSOLEN MIT 2 STEGEN FÜR BEHÄLTER

ART.	B mm	T mm	H mm	Abm. Loch mm	Abstand mm	RAL	CHF
FBL76160308	953	40	304	10x10	38	7035	174,50
FBL76160304	953	40	304	10x10	38	5012	238,50

LOCHPLATTE/KONSOLE MIT STEG FÜR BEHÄLTER

ART.	B mm	T mm	H mm	Abm. Loch mm	Abstand mm	RAL	CHF
FBL76170108	953	40	456	10x10	38	7035	85,00
FBL76170104	953	40	456	10x10	38	5012	107,50

LOCHPLATTE ELECTRIC

ART.	B mm	T mm	H mm	Abm. Loch mm	Abstand mm	RAL	CHF
FBL76180008	953	40	152	10x10	38	7035	84,50
FBL76180004	953	40	152	10x10	38	5012	84,50

1. USB Datentransfer
2. Fehlerstrom-Leitungsschutzschalter
3. Steckdosenleiste 4-fach
4. Steckdosenleiste 2-fach
5. USB Aufladen

WORK LOOK

KOMPONENTEN

LOCHPLATTEN/KONSOLE 1438 mm

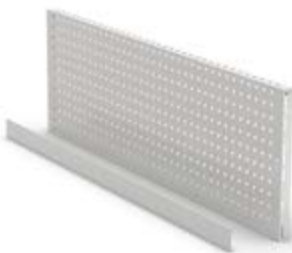
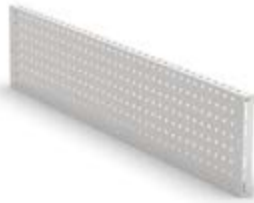
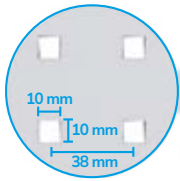

1. USB Datentransfer
2. Fehlerstrom-Leitungsschutzschalter
3. Steckdosenleiste 4-fach
4. Steckdosenleiste 2-fach
5. USB Aufladen

LOCHPLATTE/KONSOLE

ART.	B mm	T mm	H mm	Abm. Loch mm	Abstand mm	RAL	CHF
FBL76310008	1438	40	304	10x10	38	7035	62,00
FBL76310004	1438	40	304	10x10	38	5012	95,50

SET MIT 2 LOCHPLATTEN/KONSOLEN MIT 1 STEG FÜR BEHÄLTER

ART.	B mm	T mm	H mm	Abm. Loch mm	Abstand mm	RAL	CHF
FBL76310208	1438	40	304	10x10	38	7035	137,00
FBL76310204	1438	40	304	10x10	38	5012	206,00

SET MIT 3 LOCHPLATTEN/KONSOLEN MIT 2 STEGEN FÜR BEHÄLTER

ART.	B mm	T mm	H mm	Abm. Loch mm	Abstand mm	RAL	CHF
FBL76310308	1438	40	304	10x10	38	7035	207,00
FBL76310304	1438	40	304	10x10	38	5012	317,00

LOCHPLATTE/KONSOLE MIT STEG FÜR BEHÄLTER

ART.	B mm	T mm	H mm	Abm. Loch mm	Abstand mm	RAL	CHF
FBL76320108	1438	40	456	10x10	38	7035	101,00
FBL76320104	1438	40	456	10x10	38	5012	143,00

LOCHPLATTE ELECTRIC

ART.	B mm	T mm	H mm	Abm. Loch mm	Abstand mm	RAL	CHF
FBL76330008	1438	40	152	10x10	38	7035	116,00
FBL76330004	1438	40	152	10x10	38	5012	116,00

RAL 5012

RAL 7035

WORK LOOK

KOMPONENTEN

LOCHPLATTEN/KONSOLE 1938 mm

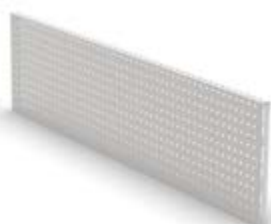
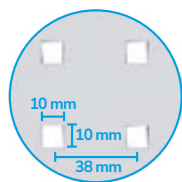

LOCHPLATTE/KONSOLE

ART.	B mm	T mm	H mm	Abm. Loch mm	Abstand mm	RAL	CHF
FBL76360008	1938	40	304	10x10	38	7035	80,00
FBL76360004	1938	40	304	10x10	38	5012	107,00

LOCHPLATTE/KONSOLE

ART.	B mm	T mm	H mm	Abm. Loch mm	Abstand mm	RAL	CHF
FBL76370008	1938	40	456	10x10	38	7035	94,00
FBL76370004	1938	40	456	10x10	38	5012	126,50

TRÄGERPAAR FÜR LOCHPLATTE/REGAL

ART.	B mm	T mm	H mm	RAL	CHF
FVT01010039	12	237	99	7016	26,50



WORK LOOK

KOMPONENTEN



PAAR WINKEL ZUR BEFESTIGUNG VON PLATTEN AUF DER ARBEITSPLATTE

ART.	B mm	T mm	H mm	RAL	CHF
FBL76000239	110	32	110	7016	57,00

Das Winkelpaar wird zur Befestigung der Lochplatte direkt auf der Arbeitsplatte verwendet

BEISPIELE FÜR DIE VERWENDUNG DES WINKELPAARES



Montage der Platte bündig mit der Arbeitsplatte
Lochplatten siehe Seite 278



Nicht bündige Montage der Platte
Lochplatten siehe Seite 278



Schräge Montage der Platte Electric
Zubehör Iron Team Electric siehe Seite 328



Montage der Platte mit Träger
Träger siehe Seite 276



RAL 5012



RAL 7016



RAL 7035

WORK LOOK

WANDLOCHPLATTEN



SET MIT BEFESTIGUNGSBÜGELN FÜR WANDPANELEE

ART.	Endbearbeitung	CHF
FVT02550000	Verzinkt	33,00

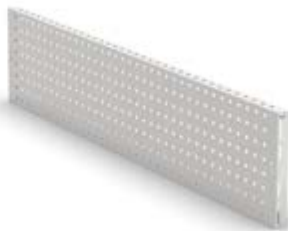
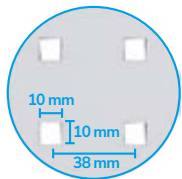

LOCHPLATTE/KONSOLE

ART.	B mm	T mm	H mm	RAL	CHF
FBL76160008	953	40	304	7035	52,50
FBL76160004	953	40	304	5012	72,00
FBL76310008	1438	40	304	7035	62,00
FBL76310004	1438	40	304	5012	95,50

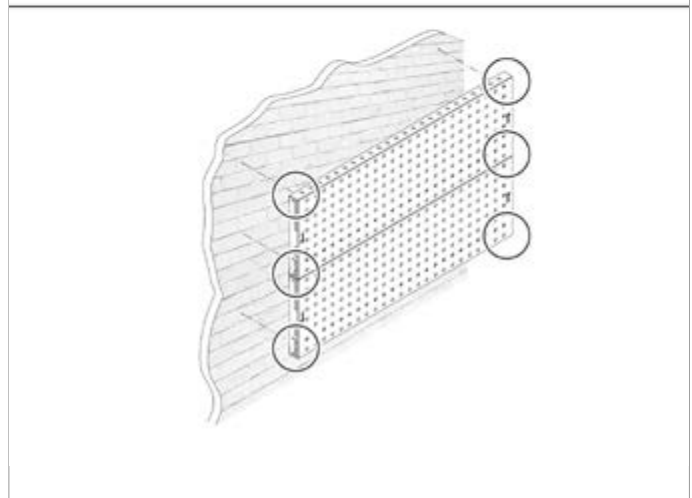
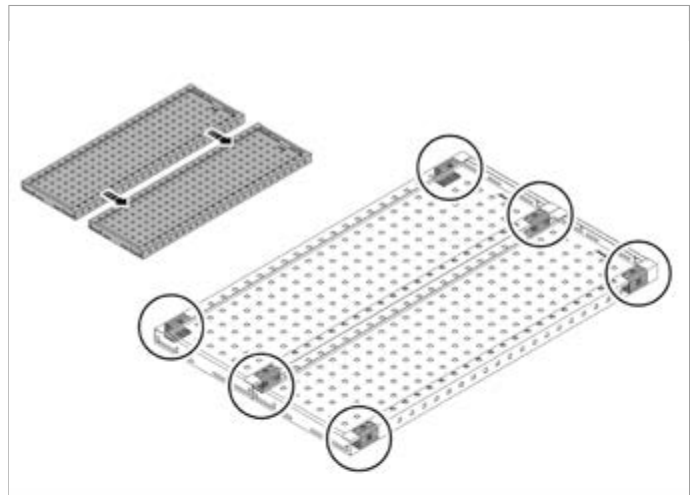

WERKZEUGWAND

ART.	B mm	T mm	H mm	RAL	CHF
WORKLOOK1510	1438	151	608	7035	284,50
WORKLOOK1509	1438	151	608	5012	351,50

Bestehend aus:

Anz.	Beschreibung
2	Lochplatte/Konsole
2	Set mit Befestigungsbügeln für Wandpaneele
1	Abgewinkelter Spraydosenshalter mit 2 Plätzen
1	Unipok Werkzeughaken - Packung mit 30 Stück
10	Haken mit Schaft T=100 mm

WORK LOOK

WANDLOCHPLATTEN

Lochplatten siehe Seite 278/279
 Wandmontage von Lochplatten siehe Seite 282
 Haken Unipok siehe Seite 314
 Haken The Block siehe Seite 319
 Zubehör Iron Team siehe Seite 320



WERKZEUGWAND

ART.	B mm	T mm	H mm	RAL	CHF
WORKLOOK1512	1438	218	608	7035	348,50
WORKLOOK1511	1438	218	608	5012	415,50

Bestehend aus:

Anz.	Beschreibung
2	Lochplatte/Konsole
2	Set mit Befestigungsbügeln für Wandpaneele
1	Set mit Rollenhalter mit Papierrolle Ø 130 mm
1	Unipok Werkzeughaken - Packung mit 30 Stück
10	Haken mit Schaft T=100 mm
1	Metallschiene für Sichtlagerboxen Picking Box Gr. 1/2
1	Kit 4 Sichtlagerboxen Picking Box Air Gr. 1



WERKZEUGWAND

ART.	B mm	T mm	H mm	RAL	CHF
WORKLOOK1514	1438	275	608	7035	329,00
WORKLOOK1513	1438	275	608	5012	396,00

Bestehend aus:

Anz.	Beschreibung
2	Lochplatte/Konsole
2	Set mit Befestigungsbügeln für Wandpaneele
1	Unipok Werkzeughaken - Packung mit 30 Stück
10	Haken mit Schaft T=100 mm
10	Haken mit Schaft T=150 mm
1	Metallschiene für Sichtlagerboxen Picking Box Gr. 1/2
1	Kit 3 Sichtlagerboxen Picking Box Air Gr. 2



RAL 5012

RAL 7035

VERZINKT

COMPONENTS

SCHRAUBSTÖCKE

STÜHLE

KLAPPBARER TISCH



KLAPPBARER TISCH



TISCH MIT KLAPPBAREN BEINEN

ART.	Platzbedarf geöffnet			Platzbedarf geschlossen			Material der Arbeitsplatte	KG	RAL	CHF
	B mm	T mm	H mm	B mm	T mm	H mm				
F22WWTABLE00039	1184	590	896	1100	590	60	Multiplex	400	7016	561,50



SET MIT 3 HAKEN FÜR SENKRECHTE BEFESTIGUNG DES TISCHES

ART.	B mm	T mm	H mm	KG	RAL	CHF
F22WWTABLEFIS39	152	81	92	25	7016	62,50

COMPONENTS

SCHRAUBSTÖCKE WORK TECH

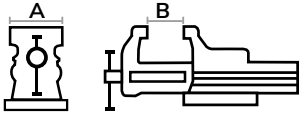

Serienmäßige Rohrklemmbacken



SCHRAUBENKIT ZUR BEFESTIGUNG DES SCHRAUBSTOCKS AN DER ARBEITSPLATTE

ART.	CHF
F22VT000050Z000	5,00



PROFESSIONELLER SCHRAUBSTOCK MODELL WORK TECH

ART.	B mm	T mm	H mm	A mm	B mm	RAL	CHF
F22FABL11500039	100	300	138	100	125	7016	249,50

⚠ Mit Klemmbacken für Rohre mit externem Ø 16-40 mm



PROFESSIONELLER SCHRAUBSTOCK MIT DREHBAREM SOCKEL MODELL WORK TECH

ART.	B mm	T mm	H mm	A mm	B mm	RAL	CHF
IRONTEAM003	100	300	138	100	125	7016	338,50

⚠ Mit Klemmbacken für Rohre mit externem Ø 16-40 mm



PROFESSIONELLER SCHRAUBSTOCK MODELL WORK TECH

ART.	B mm	T mm	H mm	A mm	B mm	RAL	CHF
F22FABL11550039	120	375	170	120	150	7016	334,50

⚠ Mit Klemmbacken für Rohre mit externem Ø 16-58 mm



PROFESSIONELLER SCHRAUBSTOCK MIT DREHBAREM SOCKEL MODELL WORK TECH

ART.	B mm	T mm	H mm	A mm	B mm	RAL	CHF
IRONTEAM004	120	375	170	120	150	7016	447,50

⚠ Mit Klemmbacken für Rohre mit externem Ø 16-58 mm



TRAGKRAFT



RAL 7016

COMPONENTS

SCHRAUBSTÖCKE WORK GO

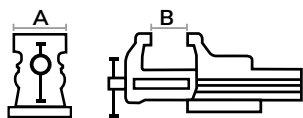

Serienmäßige Rohrklemmbacken



PROFESSIONELLER SCHRAUBSTOCK MODELL WORK GO

ART.	B mm	T mm	H mm	A mm	B mm	RAL	CHF
F22FABL11600039	120	333	122	100	125	7016	269,00

⚠ Mit Klemmbacken für Rohre mit externem Ø 17-42 mm



PROFESSIONELLER SCHRAUBSTOCK MIT DREHBAREM SOCKEL MODELL WORK GO

ART.	B mm	T mm	H mm	A mm	B mm	RAL	CHF
IRONTEAM005	120	333	122	100	125	7016	346,50

⚠ Mit Klemmbacken für Rohre mit externem Ø 17-42 mm



PROFESSIONELLER SCHRAUBSTOCK MODELL WORK GO

ART.	B mm	T mm	H mm	A mm	B mm	RAL	CHF
F22FABL11650039	150	389	150	120	150	7016	314,50

⚠ Mit Klemmbacken für Rohre mit externem Ø 17-48 mm



PROFESSIONELLER SCHRAUBSTOCK MIT DREHBAREM SOCKEL MODELL WORK GO

ART.	B mm	T mm	H mm	A mm	B mm	RAL	CHF
IRONTEAM006	150	389	150	120	150	7016	400,00

⚠ Mit Klemmbacken für Rohre mit externem Ø 17-48 mm

COMPONENTS

SCHRAUBSTÖCKE WORK STRONG

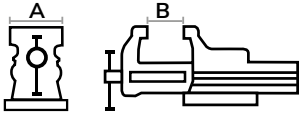

Serienmäßige Rohrklemmbacken



PROFESSIONELLER SCHRAUBSTOCK MODELL WORK STRONG

ART.	B mm	T mm	H mm	A mm	B mm	RAL	CHF
F22FABL11700039	160	425	167	135	170	7016	393,00

⚠ Mit Klemmbacken für Rohre mit externem Ø 17-48 mm



PROFESSIONELLER SCHRAUBSTOCK MIT DREHBAREM SOCKEL MODELL WORK STRONG

ART.	B mm	T mm	H mm	A mm	B mm	RAL	CHF
IRONTEAM007	160	425	167	135	170	7016	488,50

⚠ Mit Klemmbacken für Rohre mit externem Ø 17-48 mm



PROFESSIONELLER SCHRAUBSTOCK MODELL WORK STRONG

ART.	B mm	T mm	H mm	A mm	B mm	RAL	CHF
F22FABL11750039	180	480	187	150	190	7016	424,00

⚠ Mit Klemmbacken für Rohre mit externem Ø 17-76 mm



PROFESSIONELLER SCHRAUBSTOCK MIT DREHBAREM SOCKEL MODELL WORK STRONG

ART.	B mm	T mm	H mm	A mm	B mm	RAL	CHF
IRONTEAM008	180	480	187	150	190	7016	528,50

⚠ Mit Klemmbacken für Rohre mit externem Ø 17-76 mm

COMPONENTS

ARBEITSSTÜHLE



VERSTELLBARER HOCKER MIT FÜSSEN

ART.	B mm	T mm	Material	Sitzhöhe mm	Anz. Füße	CHF
FAX1100T0000000	600	600	Buche	460/640	5	263,50



VERSTELLBARER HOCKER MIT FÜSSEN

ART.	B mm	T mm	Material	Sitzhöhe mm	Anz. Füße	Farbe	CHF
FAX115000000P07	600	600	Polyurethan	530/790	5	Schwarz	450,50



MIT GASDRUCKFEDER VERSTELLBARER STUHL MIT ROLLEN

ART.	B mm	T mm	Material	Sitzhöhe mm	Anz. Rollen	CHF
FAX1100RG000000	630	630	Buche	510/690	5	334,50



MIT GASDRUCKFEDER VERSTELLBARER STUHL MIT FÜSSEN

ART.	B mm	T mm	Material	Sitzhöhe mm	Anz. Füße	Farbe	CHF
FAX120000000007	630	630	Polyurethan	580/840	5	Schwarz	503,50

COMPONENTS

ARBEITSSTÜHLE



MIT GASDRUCKFEDER VERSTELLBARER STUHL MIT ROLLEN

ART.	B mm	T mm	Material	Sitzhöhe mm	Anz. Rollen	Farbe	CHF
FAX125000000007	630	630	Polyurethan	540/730	5	Schwarz	415,50



MIT GASDRUCKFEDER VERSTELLBARER STUHL MIT ROLLEN

ART.	B mm	T mm	Material	Sitzhöhe mm	Anz. Rollen	Farbe	CHF
FAXCATY50000007	630	630	Polyurethan	435/565	5	Schwarz	716,00



MIT GASDRUCKFEDER VERSTELLBARER STUHL MIT ROLLEN

ART.	B mm	T mm	Material	Sitzhöhe mm	Anz. Rollen	Farbe	CHF
FAXCATY80000007	630	630	Polyurethan	525/710	5	Schwarz	853,50



ANTISTATISCHER STUHL MIT GASDRUCKPUMPE UND ROLLEN

ART.	B mm	T mm	Material	Sitzhöhe mm	Anz. Rollen	Farbe	CHF
FAXGREF21200001	640	640	Antistatischer Stoff	470/600	5	Dunkelgrau	814,00

HALTERUNGEN FÜR MONITOR - MES

ERGO WORK



Die Arbeitsplätze MES sind Lösungen, bestehend aus verschiedenen Typologien von Halterungen für Monitor und andere Hardware für die Schaffung von PC-Arbeitsplätzen in jeglichem Bereich des Unternehmens. Sie können direkt am **Boden** mittels speziellen **Trägern**, auf **Arbeitsplatten** mit Profil mit **Schraubstock** oder auf **Trägern** mit doppelten Ösen von Werkzeugwänden und Wagen in der einfachen Version von **Schwenkarm** installiert werden. Unabhängig von der gewählten Art der Befestigung, sind die Ergo Work für Arbeitsplätze MES mit praktischen **VESA-Platten** für die Aufnahme von Monitoren ausgestattet und können mit **neigbaren Tastaturhaltern** und **Ablagekonsolen** angereichert werden.

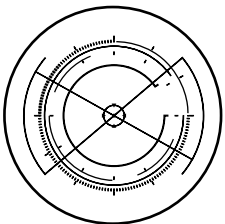

KONFIGURIERBAR

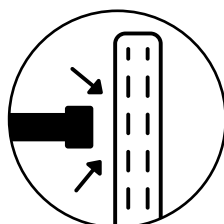

BEFESTIGUNG AUF TRÄGER

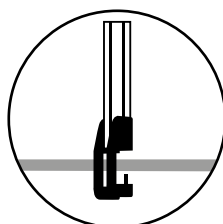

BEFESTIGUNG AUF ARBEITSPLATTE

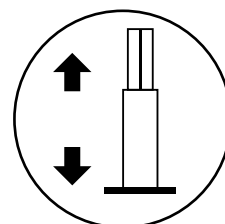

HÖHENVERSTELLBAR

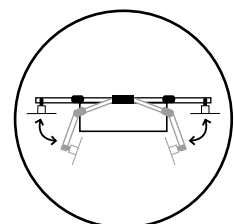

KLAPPBAR



DOPPELTER MONITORARM MIT KLEMME

ART.	B mm	T mm	H mm	RAL	CHF
ERGOWORK020	1474	167	636	7016	463,00

Bestehend aus:

Anz.	Beschreibung
1	Profil mit Klemme für Arbeitsplatte
1	Doppelter Monitorarm

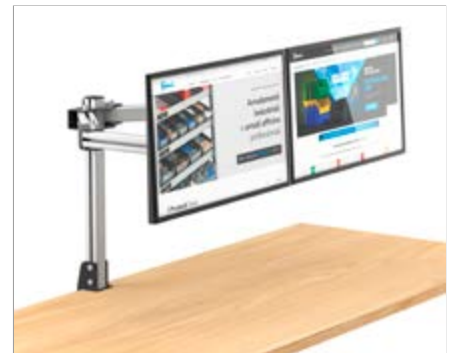

TRÄGER MIT TASTATURHALTER UND MONITORHALTERUNG

ART.	B mm	T mm	H mm	RAL	CHF
ERGOWORK016	649	328	1859	7016	362,50

Bestehend aus:

Anz.	Beschreibung
1	Vertikaler Träger für Monitorhalterung
1	Geneigte Ablage für Tastatur und Maus
1	Monitorhalterplatte mit VESA-Standard



Computerausrüstung ausgeschlossen

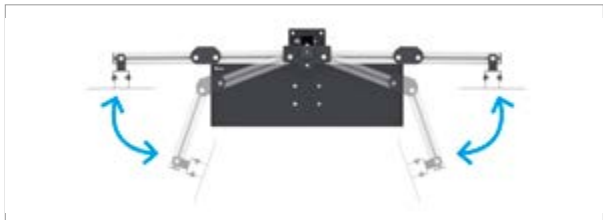

TRÄGER MIT TASTATURHALTER UND DOPPELTEM MONITORARM

ART.	B mm	T mm	H mm	RAL	CHF
ERGOWORK017	1474	328	1859	7016	719,50

Bestehend aus:

Anz.	Beschreibung
1	Vertikaler Träger für Monitorhalterung
1	Geneigte Ablage für Tastatur und Maus
1	Doppelter Monitorarm



Computerausrüstung ausgeschlossen

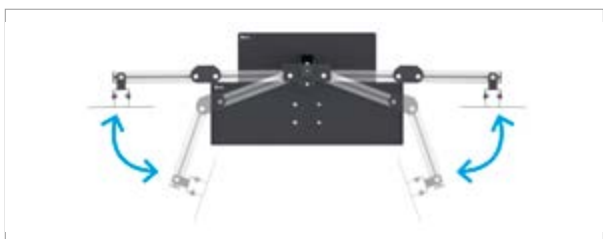

TRÄGER MIT TASTATURHALTER UND DOPPELTEM MONITORARM

ART.	B mm	T mm	H mm	RAL	CHF
ERGOWORK021	1474	378	1859	7016	791,00

Bestehend aus:

Anz.	Beschreibung
1	Vertikaler Träger für Monitorhalterung
1	Geneigte Ablage für Tastatur und Maus
1	Doppelter Monitorarm
1	Ablagekonsole für vertikalen Träger



Computerausrüstung ausgeschlossen



TRÄGER MIT TASTATURHALTER UND DREIFACHEM MONITORARM

ART.	B mm	T mm	H mm	RAL	CHF
ERGOWORK018	1474	378	1859	7016	818,00

Bestehend aus:

Anz.	Beschreibung
1	Vertikaler Träger für Monitorhalterung
1	Geneigte Ablage für Tastatur und Maus
1	Doppelter Monitorarm
1	Ablagekonsole für vertikalen Träger
1	Monitorhalterplatte mit VESA-Standard



Computerausrüstung ausgeschlossen



Der vertikale Träger besteht aus zwei verschiedenen Elementen: ein **Profil aus Aluminium** (1) und ein hohler **Träger**, der für die **Befestigung am Boden** (5) mit Schrauben und Dübeln vorgesehen ist. Das Profil aus Aluminium weist spezielle Schlitz für die Installation von Schwenkarmen, VESA-Platten und **Tastaturhaltern** (2) auf. Der Träger hingegen ist auf der oberen Seite mit Löchern ausgestattet, um die Höhe des Profils aus Aluminium zu regulieren, und einer weiteren Reihe von quadratischen Löchern im mittleren Teil für die Installation von **Ablagekonsolen** (3) in unterschiedlichen Höhen. An der Basis erleichtert die praktische **Durchgangsöffnung** (4) die ordentliche Durchführung von elektrischen Kabeln für Monitor und Hardware.

1. Aluminiumprofil
2. Tastaturhalter
3. Ablagekonsole
4. Durchgangsöffnung
5. Bodenmontage



VERTIKALER TRÄGER FÜR MONITORHALTERUNG

ART.	B mm	T mm	H mm	KG	RAL	CHF
FBL74230039	125	125	1200/1850	100	7016	222,50



PROFIL MIT KLEMME FÜR ARBEITSPLATTE

ART.	B mm	T mm	H mm	Material	KG	RAL	CHF
FBL74240039	70	75	602	Aluminium	80	7016	79,00

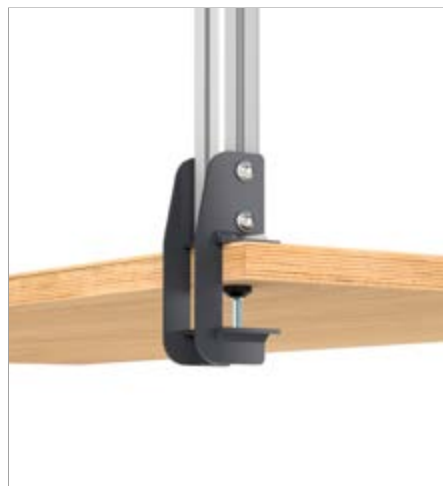



DOPPELTER MONITORARM

ART.	B mm	T mm	H mm	Material	 KG	RAL	CHF
FBL74220039	1474	143	225	Aluminium	10	7016	384,00



MONITORHALTERPLATTE MIT VESA-STANDARD

Auf einer Achse ausrichtbar

ART.	B mm	T mm	H mm	RAL	CHF
FBL74120039	225	50	225	7016	27,00



GENEIGTE ABLAGE FÜR TASTATUR UND MAUS

ART.	B mm	T mm	H mm	RAL	CHF
FBL74210039	649	268	88	7016	113,00



ABLAGEKONSOLE FÜR VERTIKALEN TRÄGER

ART.	B mm	T mm	H mm	 KG	RAL	CHF
FBL74260039	466	304	35	30	7016	71,50



TRAGKRAFT



RAL 7016



Ohne Behälter

WAGEN MIT SCHWENKARM

ART.	B mm	T mm	H mm	 Set Rollen	RAL	CHF
BINCART1080	1916	739	1357	300	7016	1380,50

Bestehend aus:

Anz.	Beschreibung	Anz.	Beschreibung
1	Zerlegter Wagen ohne Rollen	1	Schwenkarm für Träger
1	Set mit 4 Rollen aus synthetischem, abriebfestem Gummi Ø 125 mm	1	Scharnier für Platte
6	Trägerpaar für Lochplatte/Regal	1	Profil aus perforiertem Aluminium
6	Lochplatte/Konsole	1	Monitorhalterplatte mit VESA-Standard
6	Halterand	1	Geneigte Ablage für Tastatur und Maus

SCHWENKARM MIT TASTATURHALTER

ART.	B mm	T mm	H mm	RAL	CHF
ERGOWORK019	649	855	471	7016	404,00

Bestehend aus:

Anz.	Beschreibung
1	Schwenkarm für Träger
1	Scharnier für Platte
1	Profil aus perforiertem Aluminium
1	Monitorhalterplatte mit VESA-Standard
1	Geneigte Ablage für Tastatur und Maus



Computerausrüstung ausgeschossen



ERGO WORK

KOMPONENTEN

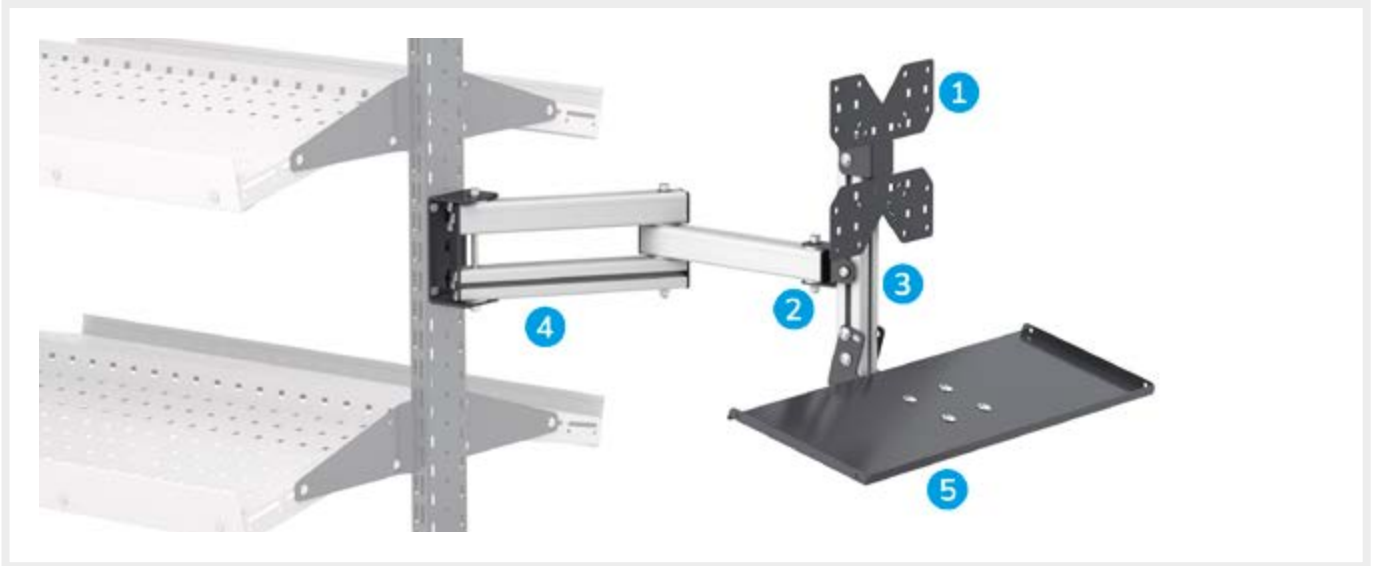

1 MONITORHALTERPLATTE MIT VESA-STANDARD

Auf einer Achse ausrichtbar

ART.	B mm	T mm	H mm	RAL	CHF
FBL74120039	225	50	225	7016	27,00



2 SCHARNIER FÜR PLATTE

Um die Monitorhalterplatte auf zwei Achsen auszurichten

ART.	B mm	T mm	H mm	RAL	CHF
FBL74110039	91	67	51	7016	29,50



3 PROFIL AUS PERFORIERTEM ALUMINIUM

ART.	B mm	T mm	H mm	Material	CHF
FBL742500A1	40	40	308	Aluminium	34,50



4 SCHWENKARM FÜR TRÄGER

ART.	B mm	T mm	H mm	Rotationswinkel °	Material	 KG	RAL	CHF
FBL74100039	580/330	72/97	158	240	Aluminium	20	7016	200,00



5 GENEIGTE ABLAGE FÜR TASTATUR UND MAUS

ART.	B mm	T mm	H mm	RAL	CHF
FBL74210039	649	268	88	7016	113,00



TRAGKRAFT



RAL 7016



ALUMINIUM

SCHWENKARME

ERGO WORK



Die **Schwenkarme** Ergo Work erhöhen den Lagerraum, der dem Bediener auf den Werkbänken und Wagen zur Verfügung steht. Es ist möglich, zwischen zwei verschiedenen Typen von Armen zu wählen: die ersten können direkt am **Träger** des Wandsystems installiert werden, während die zweiten auf der **Arbeitsplatte** befestigt sind. Dank des großen Rotationswinkels, kann die Position des Arms einfach reguliert werden, sodass alles griffbereit ist und der Arbeitsplatz immer ergonomischer wird. Ergo Work kann Behälter, Monitorhalterungen, Lösungen mit Behältern und Lochwänden aufnehmen.

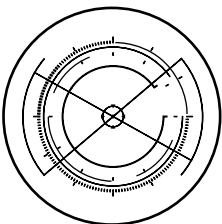

KONFIGURIERBAR

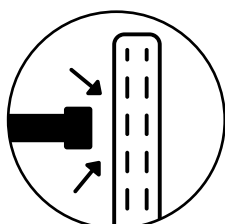

BEFESTIGUNG AUF TRÄGER

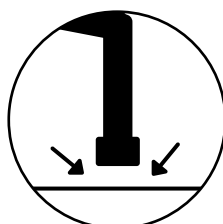

BEFESTIGUNG AUF ARBEITSPLATTE

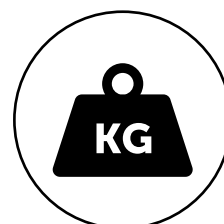

TRAGKRAFT 20 KG

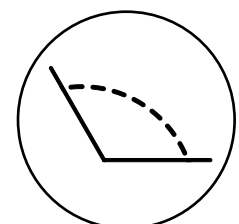

ROTATIONSWINKEL 240° - 260°



CONFIGURE

PATENTED*

ART.	B mm	T mm	H mm	KG	RAL	CHF
DYNAMIC1506	1497/3139	780	1983/2383	400	7035+7016	8985,00

Bestehend aus:

Anz.	Beschreibung	Anz.	Beschreibung
1	Werkbank, zerlegt, elektrisch verstellbar	1	Steckdosenleiste für 4 Schukostecker
1	Schrank B=500 mm mit 1 Schublade H=150 mm	2	Steckdosenleiste für 2 Schukostecker
1	Deckplatte für Schrank B=500 mm	1	USB-Buchse zum Aufladen
1	Halterungspaar für Schränke	1	USB-Buchse für Datentransfer
1	Zusätzlicher Steckdosenrahmen inklusive Blindabdeckungen und Winkelprofile	1	Anschlusskabel Wieland Schuko/Französisch
1	Set mit 2 Doppellochträgern für Werkbank	1	Handschuhbox
1	Set mit 2 schrägen Halterungen mit Schiene	1	Umkehrbarer Halter für Desinfektionsmittelflasche
1	Doppellampe	36	Kasten aus Polypropylen Picking Box Air Gr. 2
1	Zusatzschiene mit Anschlüssen	4	Schwenkarm für Träger
1	Druckluftset mit Federzug und Filter	1	Scharnier für Platte
2	Lochplatte/Konsole mit Steg für Behälter	3	Monitorhalterplatte mit VESA-Standard
3	Einzellampe	1	Platte für Picking Box
1	Lochplatte/Konsole	3	Metallschiene für Sichtlagerboxen Picking Box Gr. 1/2
1	Lochplatte Electric	3	Kit 4 Sichtlagerboxen Picking Box Air Gr. 1
2	Unipok Werkzeughaken - Packung mit 30 Stück	1	Platte für Visual Box
1	Fehlerstrom-Leitungsschutzschalter	2	Schubladenschrank Visual Box mit 6 Schubladen
1	Geneigte Ablage	1	Schubladenschrank Visual Box mit 5 Schubladen



TRAGKRAFT RAL 7035 + RAL 7016



SCHWENKARM MIT PICKING BOX

ART.	B mm	T mm	H mm	RAL	CHF
ERGOWORK002	760/515	470/283	356	7016	386,00

Bestehend aus:

Anz.	Beschreibung
1	Schwenkarm für Träger
1	Monitorhalterplatte mit VESA-Standard
1	Platte für Picking Box
3	Metallschiene für Sichtlagerboxen Picking Box Gr. 1/2
3	Kit 4 Sichtlagerboxen Picking Box Air Gr. 1



SCHWENKARM MIT PICKING BOX

ART.	B mm	T mm	H mm	RAL	CHF
ERGOWORK003	826/515	470/348	356	7016	366,00

Bestehend aus:

Anz.	Beschreibung
1	Schwenkarm für Träger
1	Monitorhalterplatte mit VESA-Standard
1	Platte für Picking Box
2	Metallschiene für Sichtlagerboxen Picking Box Gr. 1/2
1	Kit 3 Sichtlagerboxen Picking Box Air Gr. 2
1	Kit 4 Sichtlagerboxen Picking Box Air Gr. 1



SCHWENKARM MIT VISUAL BOX

ART.	B mm	T mm	H mm	RAL	CHF
ERGOWORK004	738/612	601/294	390	7016	437,50

Bestehend aus:

Anz.	Beschreibung
1	Schwenkarm für Träger
1	Monitorhalterplatte mit VESA-Standard
1	Platte für Visual Box
1	Schubladenschrank Visual Box mit 5 Schubladen
2	Schubladenschrank Visual Box mit 6 Schubladen



MONITORHALTERPLATTE MIT BEFESTIGUNGSELEMENTEN

ART.	B mm	T mm	H mm	RAL	CHF
ERGOWORK014	225/129	119/225	225	7016	84,00

Bestehend aus:

Anz.	Beschreibung
1	Zwei L-förmige Befestigungselemente
1	Scharnier für Platte
1	Monitorhalterplatte mit VESA-Standard



LOCHPLATTE MIT SCHARNIEREN

ART.	B mm	T mm	H mm	RAL	CHF
ERGOWORK007	647	60	496	7035	136,00

Bestehend aus:

Anz.	Beschreibung
1	Lochplatte/Konsole mit Steg für Behälter
1	Scharnier-Set für Lochplatte



SCHWENKARM MIT GENEIGTER ABLAGE

ART.	B mm	T mm	H mm	RAL	CHF
ERGOWORK005	674/522	425/470	194	7016	289,50

Bestehend aus:

Anz.	Beschreibung
1	Schwenkarm für Träger
1	Geneigte Ablage



SCHWENKARM MIT MONITORHALTERPLATTE

ART.	B mm	T mm	H mm	RAL	CHF
ERGOWORK001	652/330	225/225	225	7016	256,50

Bestehend aus:

Anz.	Beschreibung
1	Schwenkarm für Träger
1	Scharnier für Platte
1	Monitorhalterplatte mit VESA-Standard



■ RAL 7016

■ RAL 7035



CONFIGURE 

ART.	B mm	T mm	H mm	 ohne Rollen	 Set Rollen	RAL	CHF
CLEVER1031	1036	672	1428	300	300	7035	1283,00

Bestehend aus:

Anz.	Beschreibung
1	Zerlegter Wagen ohne Rollen
1	Holzboden mit Halterungen
2	Seitliche Lochplatte
1	Rückseitige Lochplatte
1	Flügeltürpaar

Anz.	Beschreibung
1	Profil mit Basiselement für Arbeitsplatte
1	Zwei L-förmige Befestigungselemente
1	Scharnier für Platte
1	Monitorhalterplatte mit VESA-Standard
1	Set mit 4 Rollen aus synthetischem, abriebfestem Gummi Ø 125 mm



SCHWENKARM MIT GENEIGTER ABLAGE

ART.	B mm	T mm	H mm	RAL	CHF
ERGOWORK013	745/521	425/480	552	7016	375,00

Bestehend aus:

Anz.	Beschreibung
1	Profil mit Basiselement für Arbeitsplatte
1	Schwenkarm für Profil
1	Geneigte Ablage

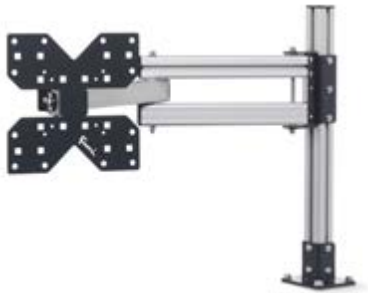

SCHWENKARM MIT MONITORHALTERPLATTE

ART.	B mm	T mm	H mm	RAL	CHF
ERGOWORK009	724/402	225/192	550	7016	342,00

Bestehend aus:

Anz.	Beschreibung
1	Profil mit Basiselement für Arbeitsplatte
1	Schwenkarm für Profil
1	Scharnier für Platte
1	Monitorhalterplatte mit VESA-Standard



PROFIL MIT MONITORHALTERPLATTE

ART.	B mm	T mm	H mm	RAL	CHF
ERGOWORK008	225/199	151/225	560	7016	163,50

Bestehend aus:

Anz.	Beschreibung
1	Profil mit Basiselement für Arbeitsplatte
1	Zwei L-förmige Befestigungselemente
1	Scharnier für Platte
1	Monitorhalterplatte mit VESA-Standard



TRAGKRAFT



RAL 7016



RAL 7035



SCHWENKARM MIT PICKING BOX

ART.	B mm	T mm	H mm	RAL	CHF
ERGOWORK010	832/515	470/300	628	7016	471,50

Bestehend aus:

Anz.	Beschreibung
1	Profil mit Basiselement für Arbeitsplatte
1	Schwenkarm für Profil
1	Monitorhalterplatte mit VESA-Standard
1	Platte für Picking Box
3	Metallschiene für Sichtlagerboxen Picking Box Gr. 1/2
3	Kit 4 Sichtlagerboxen Picking Box Air Gr. 1



SCHWENKARM MIT PICKING BOX

ART.	B mm	T mm	H mm	RAL	CHF
ERGOWORK011	898/515	470/365	628	7016	451,50

Bestehend aus:

Anz.	Beschreibung
1	Profil mit Basiselement für Arbeitsplatte
1	Schwenkarm für Profil
1	Monitorhalterplatte mit VESA-Standard
1	Platte für Picking Box
2	Metallschiene für Sichtlagerboxen Picking Box Gr. 1/2
1	Kit 3 Sichtlagerboxen Picking Box Air Gr. 2
1	Kit 4 Sichtlagerboxen Picking Box Air Gr. 1



SCHWENKARM MIT VISUAL BOX

ART.	B mm	T mm	H mm	RAL	CHF
ERGOWORK012	808/601	601/275	668	7016	523,00

Bestehend aus:

Anz.	Beschreibung
1	Profil mit Basiselement für Arbeitsplatte
1	Schwenkarm für Profil
1	Monitorhalterplatte mit VESA-Standard
1	Platte für Visual Box
1	Schubladenschrank Visual Box mit 5 Schubladen
2	Schubladenschrank Visual Box mit 6 Schubladen

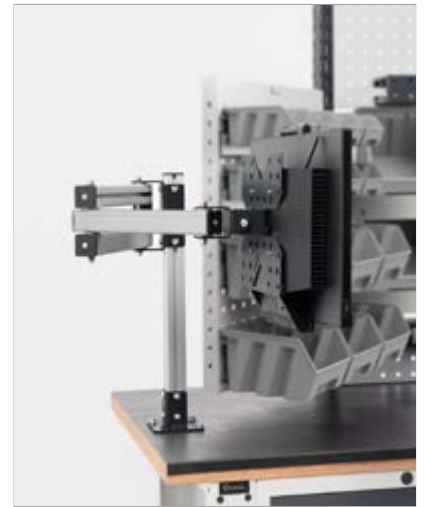

CONFIGURE

PATENTED*

ART.	B mm	T mm	H mm	KG	RAL	CHF
MASTERBR2008	2000	750	1985/2310	1000	7035+7016	5542,00

Bestehend aus:

Anz.	Beschreibung
1	Zerlegt gelieferte Werkbank mit Multiplex-Arbeitsplatte 40 mm
1	Abdeckung aus gummiertem Stahl an 2 Seiten für Multiplex-Arbeitsplatte
1	Schrank B=560 mm mit 4 Schubladen 1x75 2x150 1x200
1	Schrank B = 560 mm, vorgerüstet für Tür mit 1 verstellbaren Boden
1	Volltür links H = 600 mm mit Griff Dark Grey
2	Zusätzlicher Halbboden B=560 mm
1	Set mit 2 Doppellochträgern für Werkbank
1	Set mit 2 schrägen Halterungen mit Schiene
1	Zusatzschiene mit Anschlüssen
1	Doppellampe
1	Set mit 3 Lochplatten/Konsolen mit 2 Stegen für Behälter
1	Lochplatte Electric
2	Steckdosenleiste für 2 SchukoStecker
1	Steckdosenleiste für 4 SchukoStecker
1	Monitorhalterplatte mit VESA-Standard

Anz.	Beschreibung
1	Fehlerstrom-Leitungsschutzschalter
1	Anschlusskabel Wieland Schuko/Französisch
1	Umkehrbarer Halter für Desinfektionsmittelflasche
1	Handschuhbox
1	Set mit Rollenhalter mit Papierrolle Ø=240 mm
4	Kit 2 Sichtlagerboxen Picking Box Air Gr. 3A2
2	Lochplatte/Konsole mit Steg für Behälter
2	Scharnier-Set für Lochplatte
8	Metallschiene für Sichtlagerboxen Picking Box Gr. 1/2
4	Kit 4 Sichtlagerboxen Picking Box Air Gr. 1
4	Kit 3 Sichtlagerboxen Picking Box Air Gr. 2
2	Profil mit Basiselement für Arbeitsplatte
2	Schwenkarm für Profil
1	Geneigte Ablage
1	Scharnier für Platte

KG

TRAGKRAFT

RAL 7035 + RAL 7016

RAL 7016

KOMPONENTEN

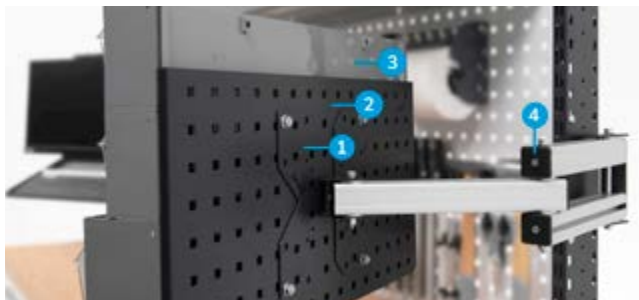
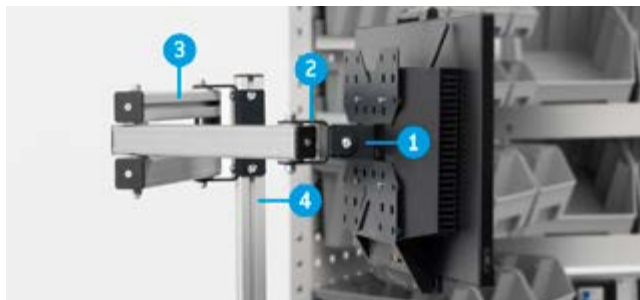

1. Monitorhalterplatte mit VESA-Standard
2. Scharnier für Platte
3. Schwenkarm für Profil
4. Profil mit Basiselement für Arbeitsplatte

1. Monitorhalterplatte mit VESA-Standard
2. Platte für Visual Box
3. Schubladenschrank Visual Box mit 6 Schubladen
4. Schwenkarm für Träger



SCHWENKARM FÜR TRÄGER

ART.	B mm	T mm	H mm	Rotationswinkel °	Material	KG	RAL	CHF
FBL74100039	580/330	72/97	158	240	Aluminium	20	7016	200,00



SCHWENKARM FÜR PROFIL

Für Profil mit Basiselement für Arbeitsplatte

ART.	B mm	T mm	H mm	Rotationswinkel °	Material	KG	RAL	CHF
FBL74180039	621/371	57/90	158	260	Aluminium	20	7016	206,00



PROFIL MIT BASEELEMENT FÜR ARBEITSPLATTE

ART.	B mm	T mm	H mm	geeignet für	Material	KG	RAL	CHF
FBL74160039	100	100	504	Arbeitsplatte aus Multiplex- Arbeitsplatte aus MDF mit Gummibelag	Aluminium	20	7016	79,50



PLATTE FÜR VISUAL BOX

Für Monitorhalterplatte

ART.	B mm	T mm	H mm	Abm. Loch mm	Abstand mm	KG	RAL	CHF
FBL74150039	601	31	313	10x10	38	20	7016	110,00

siehe Visual Box S. 77

KOMPONENTEN



MONITORHALTERPLATTE MIT VESA-STANDARD

Auf einer Achse ausrichtbar

ART.	B mm	T mm	H mm	RAL	CHF
FBL74120039	225	50	225	7016	27,00



SCHARNIER FÜR PLATTE

Um die Monitorhalterplatte auf zwei Achsen auszurichten

ART.	B mm	T mm	H mm	RAL	CHF
FBL74110039	91	67	51	7016	29,50



ZWEIL-FÖRMIGE BEFESTIGUNGSELEMENTE

Für Monitorhalterplatte

ART.	B mm	T mm	H mm	RAL	CHF
FBL74170039	38	36	32	7016	27,50



GENEIGTE ABLAGE

ART.	B mm	T mm	H mm	RAL	CHF
FBL74130039	425	308	135	7016	89,50



1. Geneigte Ablage
2. Schwenkarm für Profil
3. Profil mit Basiselement für Arbeitsplatte



TRAGKRAFT



RAL 7016



ALUMINIUM

KOMPONENTEN



PLATTE FÜR PICKING BOX
Für Monitorhalterplatte

ART.	B mm	T mm	H mm	geeignet für	KG	RAL	CHF
FBL74140039	470	12	356	Kasten Picking Box Gr. 1/2	20	7016	81,00



METALLSCHIENE FÜR SICHTLAGERBOXEN PICKING BOX GR. 1/2

ART.	B mm	T mm	H mm	Endbearbeitung	CHF
FBLIT020099	445	14	89	Verzinkt	14,50



KIT 4 SICHTLAGERBOXEN PICKING BOX AIR GR. 1

ART.	Außenmaß			Farbe	CHF
	B mm	T mm	H mm		
FBLIT0600LQ	108	173	76		11,50
FBLIT060032	108	173	76		11,50
FBLIT06001Z	108	173	76		11,50
FBLIT06002Y	108	173	76		11,50
FBLIT06004Q	108	173	76		11,50



KIT 3 SICHTLAGERBOXEN PICKING BOX AIR GR. 2

ART.	Außenmaß			Farbe	CHF
	B mm	T mm	H mm		
FBLIT0610LQ	160	234	127		17,50
FBLIT061032	160	234	127		17,50
FBLIT06101Z	160	234	127		17,50
FBLIT06102Y	160	234	127		18,00
FBLIT06104Q	160	234	127		17,50

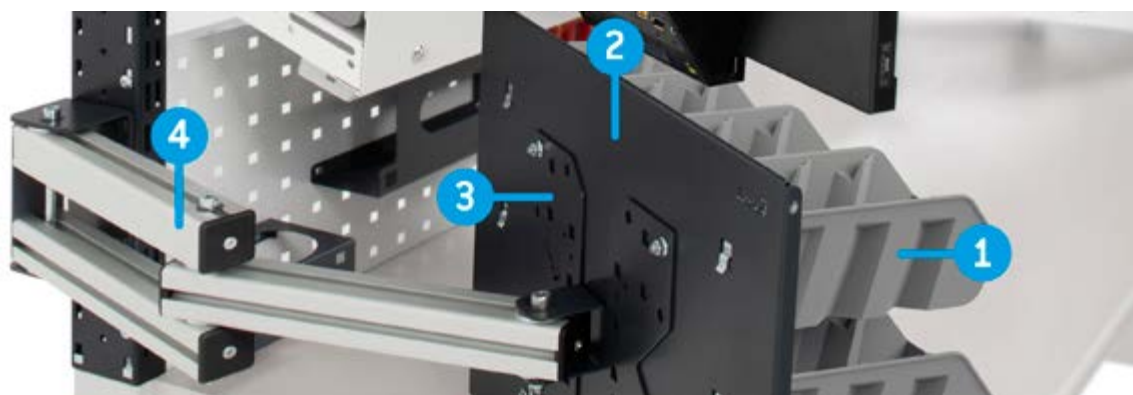

1. Metallschiene für Sichtlagerboxen Picking Box Gr. 1/2
Kit 4 Sichtlagerboxen Picking Box Air Gr. 1
2. Platte für Picking Box
3. Monitorhalterplatte mit VESA-Standard
4. Schwenkarm für Träger



CONFIGURE

PATENTED

ART.	B mm	T mm	H mm	KG	RAL	CHF
MASTERBR1509	1500	750	1985/2310	1000	7035+7016	5265,50

Bestehend aus:

Anz.	Beschreibung
1	Zerlegt gelieferte Werkbank mit Multiplex-Arbeitsplatte 40 mm
1	Schrank B=560 mm mit 5 Schubladen 1x75 3x100 1x200
2	Boden oben/unten B=560 mm
1	Volltür links H = 600 mm mit Griff Dark Grey
1	Boden innen B=558 mm
1	Halterung für mittleren Halbboden
2	Seitliche Lochplatte
1	Set mit 2 Doppellochträgern für Werkbank
1	Set mit 2 Lochplatten/Konsolen mit 1 Steg für Behälter
1	Set mit 2 schrägen Halterungen mit Schiene
1	Doppellampe
1	Hängeschrank mit Klapptür ohne Schloss
1	LED-Leiste
1	Haltebügelpaar für Hängeschränke an Doppellochträgern
1	Kit 3 Sichtlagerboxen Picking Box Air Gr. 2

Anz.	Beschreibung
3	Schwenkarm für Träger
1	Scharnier für Platte
2	Monitorhalterplatte mit VESA-Standard
1	Geneigte Ablage
1	Platte für Visual Box
1	Schubladenschrank Visual Box mit 5 Schubladen
2	Schubladenschrank Visual Box mit 6 Schubladen
1	Abfallbehälter Volumen 30 l
2	Abgewinkelter Spraydosenhalter mit 2 Plätzen
1	Dokumentenhalter A4
1	Set mit Rollenhalter mit Papierrolle Ø 130 mm
3	Unipok Werkzeughaken - Packung mit 30 Stück
2	Metallschiene für Sichtlagerboxen Picking Box Gr. 1/2
1	Kit 4 Sichtlagerboxen Picking Box Air Gr. 1



TRAGKRAFT



RAL 7035 + RAL 7016



RAL 7016



VERZINKT

KOMPONENTEN



LOCHPLATTE/KONSOLE

ART.	B mm	T mm	H mm	Abm. Loch mm	Abstand mm	RAL	CHF
FBL76070008	647	40	304	10x10	38	7035	46,50
FBL76070004	647	40	304	10x10	38	5012	59,50



LOCHPLATTE/KONSOLE MIT STEG FÜR BEHÄLTER

ART.	B mm	T mm	H mm	Abm. Loch mm	Abstand mm	RAL	CHF
FBL76080108	647	40	456	10x10	38	7035	73,50
FBL76080104	647	40	456	10x10	38	5012	88,00



SCHARNIER-SET FÜR LOCHPLATTE

ART.	B mm	T mm	H mm	KG	CHF
FBL7600011F	76	38	64	60	62,50

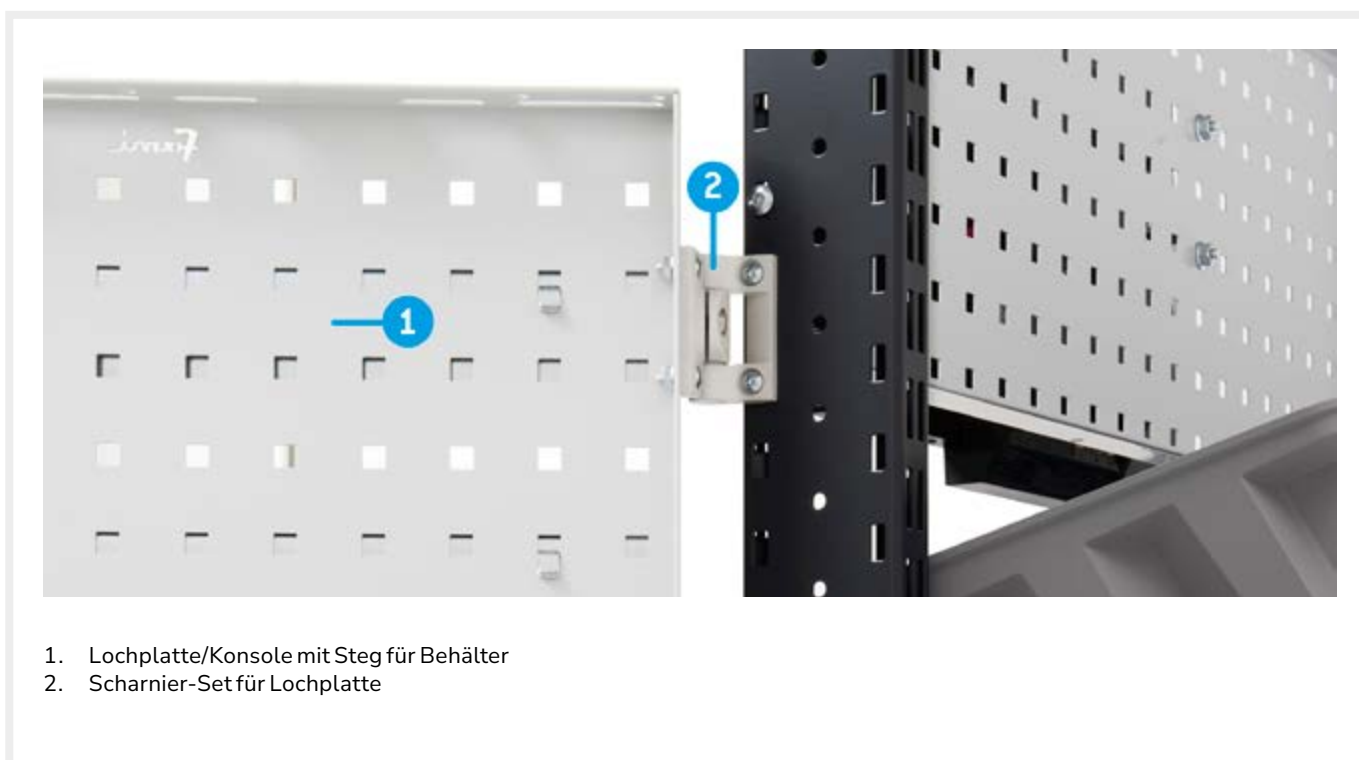

1. Lochplatte/Konsole mit Steg für Behälter
2. Scharnier-Set für Lochplatte



CONFIGURE 

PATENTED*

ART.	B mm	T mm	H mm	 KG	RAL	CHF
DYNAMIC1505	1497/1706	780	1983/2383	400	7035+7016	5634,50

Bestehend aus:

Anz.	Beschreibung	Anz.	Beschreibung
1	Werkbank, zerlegt, elektrisch verstellbar	1	Fehlerstrom-Leitungsschutzschalter
1	Schrank B=500 mm mit 1 Schublade H=150 mm	1	Steckdosenleiste für 4 Schukostecker
1	Deckplatte für Schrank B=500 mm	2	Steckdosenleiste für 2 Schukostecker
1	Halterungspaar für Schränke	1	Anschlusskabel Wieland Schuko/Französisch
1	Zusätzlicher Steckdosenrahmen inklusive Blindabdeckungen und Winkelprofile	1	Zwei L-förmige Befestigungselemente
1	Set mit 2 Doppellochträgern für Werkbank	1	Scharnier für Platte
1	Halterungspaar für Lochplatte B=1000 mm	1	Monitorhalterplatte mit VESA-Standard
1	Set mit 2 schrägen Halterungen mit Schiene	2	Lochplatte/Konsole mit Steg für Behälter
1	Doppellampe	2	Scharnier-Set für Lochplatte
1	Set mit 3 Lochplatten/Konsolen mit 2 Stegen für Behälter	6	Metallschiene für Sichtlagerboxen Picking Box Gr. 1/2
1	Lochplatte Electric	2	Kit 4 Sichtlagerboxen Picking Box Air Gr. 1
4	Kit 2 Sichtlagerboxen Picking Box Air Gr. 3A2	4	Kit 3 Sichtlagerboxen Picking Box Air Gr. 2
2	Abgewinkelter Spraydosenhalter mit 2 Plätzen		



TRAGKRAFT



RAL 7035 + RAL 7016



RAL 5012



RAL 7035

START

PRO

PRO+

TOOL ORGANIZER

UNIPOK

PIKPAD

THE BLOCK

IRON TEAM

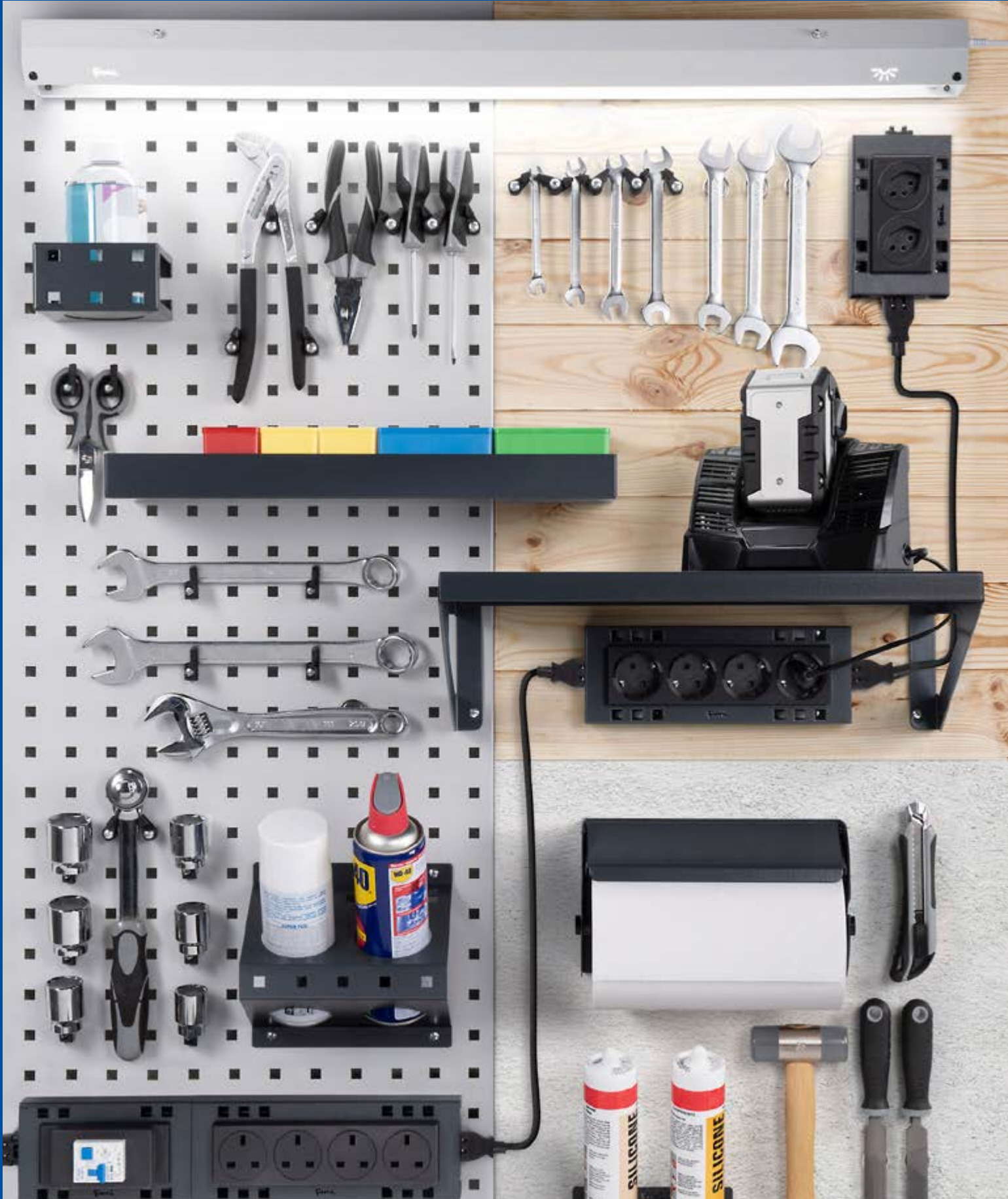

TOOL ORGANIZER



Lochplatten siehe Seite 278 / 279
Wandmontage von Lochplatten siehe Seite 282
Haken Unipok siehe Seite 314
Haken The Block siehe Seite 319
Zubehör Iron Team siehe Seite 320



UNIPOK WERKZEUGHAKEN - PACKUNG MIT 30 STÜCK
Mit 1 Packung können Sie bis zu 30 Werkzeuge aufhängen

ART.	Stk. pro Packung	Farbe	CHF
FBLIT009007	30	Schwarz	27,00



Befestigung auf Holz



Befestigung auf Lochplatten

Unipok sind die neuen **Universalhaken** von Fami, die dank eines Schraubensystems auf Lochplatten oder Holzpaneelen befestigt werden können. Jeder Unipok kann in verschiedenen Winkeln ausgerichtet werden, um Werkzeuge in verschiedenen Größen zu befestigen. Lassen Sie Ihrer Fantasie freien Lauf, um Ihre Lochplatte an der Wand oder an der Werkbank oder die Holzwand bestmöglich zu organisieren, um immer alles griffbereit zu haben

Mit Unipok hält man kinderleicht Ordnung!

4 POSITIONEN FÜR ALLE KOMBINATIONEN, DIE SIE MÖCHTEN!







DIE PERFEKTE 5S SHADOW TOOL BOX MIT PIKPAD!

Mit **Pikpad** lässt sich eine bis ins kleinste Detail organisierte **5S Shadow Tool Box** einrichten. Die 10x10 quadratischen Löcher im Boden des Kastens ermöglichen die Installation von **Unipok**, um **individuelle Kits** für jede zu erledigende Arbeit zu schaffen, und dank der praktischen **Werkzeuetiketten** können Sie die Art des Werkzeugs identifizieren, das in jedem geschaffenen Platz untergebracht werden soll.

Pikpad wird komplett mit einem Satz von 5 Klebeblättern geliefert:

- 4 Bögen mit mehr als 250 Werkzeugaufklebern (Werkzeugform + Größe)
- 1 nicht vorgeschchnittener Bogen für die Herstellung individueller Aufkleber

Unipok muss separat erworben werden



PIKPAD 5S SHADOW TOOL BOX-PLATTE

ART.	BEH	TEH	B mm	T mm	H mm	RAL	CHF
FBLIT033039	18	18	284	287	50	7016	85,50

[CONFIGURE](#)



PIKPAD 5S SHADOW TOOL BOX-PLATTE

ART.	BEH	TEH	B mm	T mm	H mm	RAL	CHF
FBLIT034039	27	18	437	287	50	7016	104,00

[CONFIGURE](#)



PIKPAD 5S SHADOW TOOL BOX-PLATTE

ART.	BEH	TEH	B mm	T mm	H mm	RAL	CHF
FBLIT035039	36	18	590	287	50	7016	122,50

[CONFIGURE](#)



3 VERSTELLPOSITIONEN

Das **patentierte Profil**, das in die Rückseite des Pikpads integriert ist, ermöglicht die **Einstellung** der Platte auf **3 verschiedene Positionen**. So ist es möglich, die Neigung des Pikpads an die Körpergröße und die Körperhaltung des Benutzers anzupassen, so dass alles in Reichweite ist und nach **ergonomischen** Grundsätzen gearbeitet werden kann.



TISCHSTÄNDER FÜR DIE PIKPAD 5S PLATTE SHADOW TOOL BOX

ART.	B mm	T mm	H mm	RAL	CHF
PIKPAD001	653	255	198	7016	81,00
PIKPAD002	959	255	198	7016	89,00
PIKPAD003	1444	255	198	7016	112,50

MOBILE ORGANISATION

Die 5S Shadow-Toolboxen machen die Geräteorganisation mobil, da sie auf verschiedenen Trägern installiert und mit Hilfe von Seitengriffen leicht bewegt werden können. Sie können mit Hilfe des Tischständers auf der Arbeitsfläche, an den Stützen von Wandsystemen, die mit Aluminiumschienen ausgestattet sind, und in Schubladen platziert werden. Im letzteren Fall ist es möglich, die interne Organisation von Schubladeneinheiten exponentiell zu erhöhen, indem Pikpad mit traditionellen Trennelementen wie Trennkästen und Metalltrennwänden kombiniert wird.



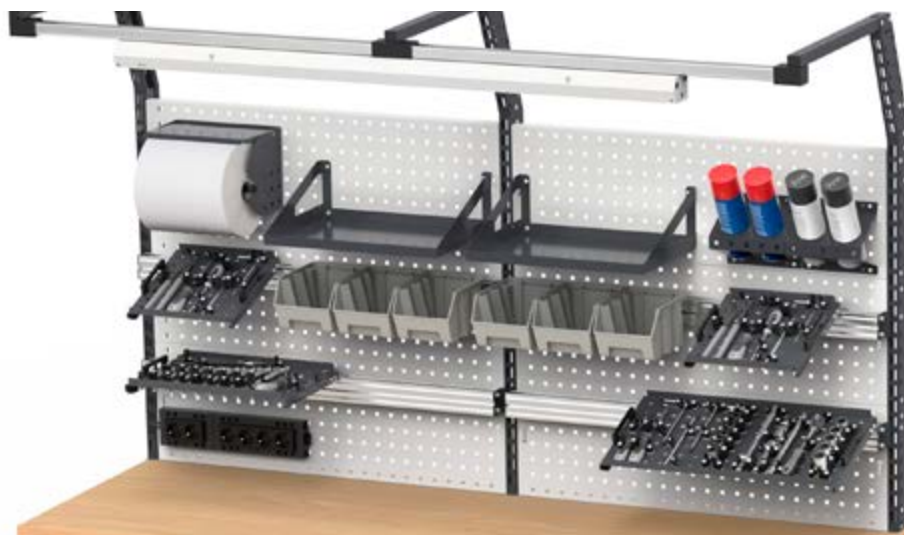

SCHWENKARM FÜR TRÄGER MIT GELENK FÜR WERKZEUGABLAGE PIKPAD 5S

ART.	B mm	T mm	H mm	Rotationswinkel °	Material	KG	RAL	CHF
ERGOWORK015	636/220	663/663	160	240	Aluminium	20	7016	262,50



PROFIL AUS ALUMINIUM FÜR WERKZEUGABLAGE PIKPAD 5S SHADOW TOOL BOX

ART.	B mm	T mm	H mm	CHF
FBLIT036000	647	35	60	28,00
FBLIT037000	953	35	60	36,00
FBLIT038000	1438	35	60	59,50
FBLIT039000	1938	35	60	84,00



PAAR BÜGEL ZUR BEFESTIGUNG DES PROFILS AUF TRÄGER

ART.	RAL	CHF
FBLIT040039	7016	32,00



PAAR BÜGEL FÜR TISCHSTÄNDER

ART.	RAL	CHF
FBLIT041039	7016	53,00





HAKEN MIT SCHAFT

ART.	B mm	T mm	H mm	Verkaufseinheit	CHF
FBLIT030000	36	78	42	10	4,00
FBLIT031000	36	128	42	10	4,00
FBLIT032000	36	178	42	10	4,00

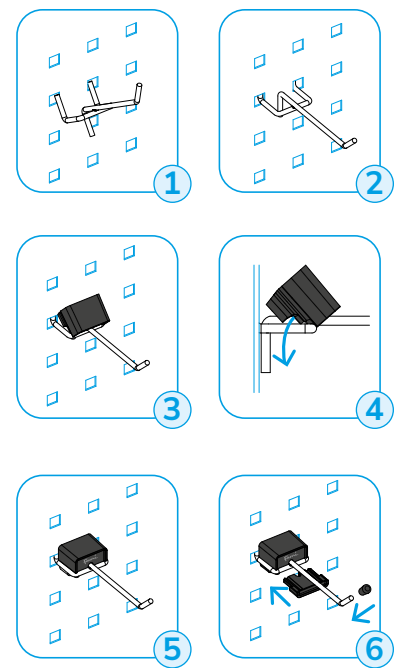
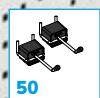
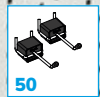
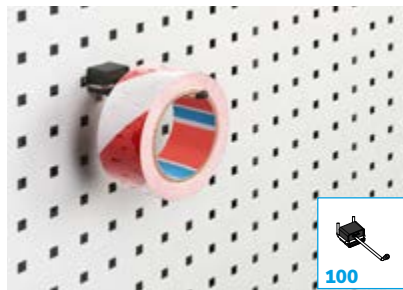
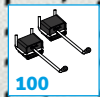

Die Sicherheitsperre arretiert den Haken in horizontaler Position und verhindert, dass er sich bei der Entnahme/Ablage von Werkzeugen bewegt.



TRAGKRAFT



RAL 7016



ALUMINIUM



**BEFESTIGUNG AUF
HOLZ**



**BEFESTIGUNG AUF
LOCHPLATTEN**



WANDMONTAGE

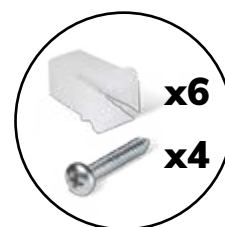

**INKLUSIVE
BEFESTIGUNGSSET
FÜR HOLZ UND
LOCHPLATTE**



KLEINES ABLAGEFACH UMKEHRBAR

ART.	B mm	T mm	H mm	RAL	CHF
FBLIT017039	303	317	144	7016	44,50



GROSSES ABLAGEFACH UMKEHRBAR

ART.	B mm	T mm	H mm	RAL	CHF
FBLIT016039	455	317	144	7016	49,50





KIT 4 SICHTLAGERBOXEN PICKING BOX AIR GR. 1

ART.	Außenmaß			Farbe	CHF
	B mm	T mm	H mm		
FBLIT0600LQ	108	173	76	■	11,50
FBLIT060032	108	173	76	■	11,50
FBLIT06001Z	108	173	76	■	11,50
FBLIT06002Y	108	173	76	■	11,50
FBLIT06004Q	108	173	76	■	11,50



KIT 3 SICHTLAGERBOXEN PICKING BOX AIR GR. 2

ART.	Außenmaß			Farbe	CHF
	B mm	T mm	H mm		
FBLIT0610LQ	160	234	127	■	17,50
FBLIT061032	160	234	127	■	17,50
FBLIT06101Z	160	234	127	■	17,50
FBLIT06102Y	160	234	127	■	18,00
FBLIT06104Q	160	234	127	■	17,50



KIT 2 SICHTLAGERBOXEN PICKING BOX AIR GR. 3A2

ART.	Außenmaß			Farbe	CHF
	B mm	T mm	H mm		
FBLIT0270LQ	224	354	147	■	25,50
FBLIT027032	224	354	147	■	25,50
FBLIT02701Z	224	354	147	■	25,50
FBLIT02702Y	224	354	147	■	26,50
FBLIT02704Q	224	354	147	■	25,50



METALLSCHIENE FÜR SICHTLAGERBOXEN PICKING BOX GR. 1/2

ART.	B mm	T mm	H mm	Endbearbeitung	CHF
FBLIT020099	445	14	89	Verzinkt	14,50



Anwendungsbeispiel des Kits 4 Sichtboxen Gr. 1 an Metallschiene



Anwendungsbeispiel des Kits 3 Sichtboxen Gr. 2 an Metallschiene



■
RAL 7016

■
VERZINKT



ABGEWINKELTER SILIKONKARTUSCHENHALTER MIT 2 STELLEN

ART.	B mm	T mm	H mm	Loch Ø mm	RAL	CHF
FBLIT008039	150	71	96	61	7016	27,50



ABGEWINKELTER SPRAYDOSENHALTER MIT 2 PLÄTZEN

ART.	B mm	T mm	H mm	Loch Ø mm	RAL	CHF
FBLIT007039	188	111	172	70	7016	27,50



SPRAYDOSENHALTER MIT 6 STELLEN

ART.	B mm	T mm	H mm	RAL	CHF
FBLIT010039	455	75	167	7016	52,50



SET HALTER FÜR BEHÄLTER MIT BEHÄLTER MIT FEUCHTTÜCHERN

ART.	RAL	CHF
FBLIT006039	7016	174,00



SET MIT ROLLENHALTER MIT PAPIERROLLE Ø=240 MM

ART.	B mm	T mm	H mm	RAL	CHF
FBLIT004039	297	275	270	7016	101,50



SET MIT ROLLENHALTER MIT PAPIERROLLE Ø 130 MM

ART.	B mm	T mm	H mm	RAL	CHF
FBLIT003039	257	135	168	7016	65,50

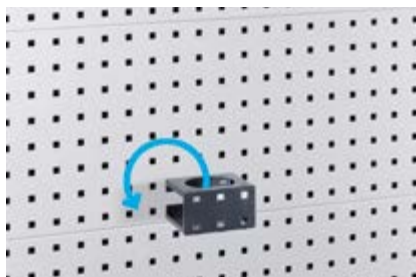

Ø 80 Ø 60



UMKEHRBARER HALTER FÜR DESINFIZIERUNGSMITTELFLASCHE

ART.	B mm	T mm	H mm	RAL	CHF
FBLIT002039	113	100	62	7016	31,00



HANDSCHUHBOX

ART.	B mm	T mm	H mm	RAL	CHF
FBLIT005039	247	81	132	7016	27,00



DOKUMENTENHALTER A4

ART.	B mm	T mm	H mm	RAL	CHF
FBLIT001039	365	68	187	7016	38,00



ERSTE-HILFE-KIT

ART.	B mm	T mm	H mm	CHF
FBLIT024000	256	90	190	59,00



FEUERLÖSCHERHALTER MIT FEUERLÖSCHER MIT 2 KG

ART.	B mm	T mm	H mm	CHF
FBLIT023000	115	115	400	130,50



KABELSATTEL

ART.	B mm	T mm	H mm	RAL	CHF
FBLIT019039	220	95	101	7016	43,00



SET HALTER FÜR BEHÄLTER

ART.	Riemen L mm	RAL	CHF
FBLIT018039	910	7016	66,50



BOHRER-/SCHRAUBENDREHERHALTER-KONSOLE

ART.	B mm	T mm	H mm	RAL	CHF
FBLIT049039	152	228	125	7016	57,00



**Bohrer-/
Schraubendreherhalter-
Konsole, erstellt in
Zusammenarbeit mit:**





AUFBEWAHRUNGSFACH UMKEHRBAR

ART.	B mm	T mm	H mm	RAL	CHF
FBLIT015039	455	160	40	7016	52,00



BOHRSPITZENHALTER

ART.	B mm	T mm	H mm	Endbearbeitung	CHF
FBLIT0260ZZ	155	84	39	Edelstahl	56,50



SET MIT 10 BEHÄLTERN

ART.	CHF
FBLIT028000	23,50



MAGNET MIT CLIP UND SCHRAUBE - 10 STÜCK PRO PACKUNG

ART.	Stk. pro Packung	Ø mm	Endbearbeitung	CHF
FBL95410000	10	20	Verzinkt	100,50



KOFFER MIT BEHÄLTERN

ART.	B mm	T mm	H mm	CHF
FBLIT022001	440	350	80	101,50

SET KOFFERHALTER

ART.	RAL	CHF
FBLIT021039	7016	88,50



MONITORHALTERPLATTE MIT BEFESTIGUNGSELEMENTEN

ART.	B mm	T mm	H mm	RAL	CHF
ERGOWORK014	225/129	119/225	225	7016	84,00



ABFALLBEHÄLTER VOLUMEN 30 L

ART.	B mm	T mm	H mm	L	RAL	CHF
FBLIT025039	387	277	394	30	7016	182,50



HÄNGESCHRANK MITTÜR

ART.	B mm	T mm	H mm	KG	RAL	CHF
FBL8015C000PD	460	250	456	25	7035+7016	207,50
FBL8015C00004	460	250	456	25	5012	220,50

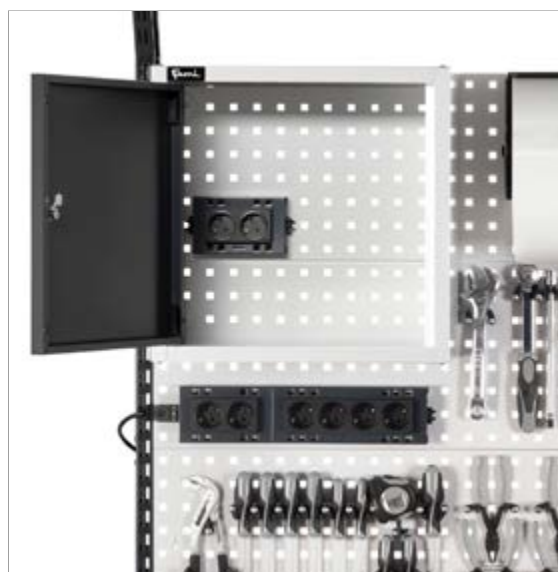

TRAGKRAFT



VOLUMEN



RAL 7035+RAL 7016



RAL 5012



RAL 7016



VERZINKT



EDELSTAHL



DOKUMENTENKONSOLE A4

ART.	B mm	T mm	H mm	KG	RAL	CHF
FBLIT042039	371	243	65	3	7016	46,00



KONSOLE FÜR PLATTEN

ART.	B mm	T mm	H mm	KG	RAL	CHF
FBLIT045039	898	154	152	20	7016	66,50
FBLIT046039	1354	154	152	20	7016	66,50
FBLIT047039	1886	154	152	20	7016	66,50



SCHLEIFMASCHINENHALTER

ART.	B mm	T mm	H mm	KG	RAL	CHF
FBLIT058039	190	73	140	10	7016	49,50

VERPACKUNGSTISCH

Die verschiedenen Zubehöre Iron Team verwandeln den traditionellen Arbeitstisch in eine immer einsatzbereite Verpackungsbank. Trennwände, Spulenträger, Schneidvorrichtung und Schwenkarme ermöglichen es, immer alles Notwendige für die ordentliche, sorgfältige und präzise Verpackung von Produkten griffbereit zu haben.



VERTIKALE TRENNWAND FÜR VERPACKUNGEN

ART.	B mm	T mm	H mm	RAL	CHF
FBLIT043039	310	89	302	7016	50,50
FBLIT044039	462	89	302	7016	52,00



Verpackungstisch siehe Seite 260



SPULENTRÄGERROHR MIT BÜGEL

ART.	B mm	T mm	H mm	KG	RAL	CHF
IRONTEAM012	991	146	150	50	7016	89,50
IRONTEAM013	1491	146	150	50	7016	95,50
IRONTEAM014	1991	146	150	50	7016	103,00



SCHNEIDVORRICHTUNG

ART.	B mm	T mm	H mm	RAL	CHF
IRONTEAM009	987	208	120	7016	224,50
IRONTEAM010	1472	208	120	7016	276,00
IRONTEAM011	1972	208	120	7016	336,00



TRAGKRAFT



RAL 7016



HALTERUNG FÜR FEHLERSTROM-LEITUNGSSCHUTZSCHALTER

ART.	B mm	T mm	H mm	RAL	CHF
FBLET003039	159	32	92	7016	25,50



FEHLERSTROM-LEITUNGSSCHUTZSCHALTER
2P+E 16A, 30mA TYP A

ART.	B mm	T mm	H mm	Farbe	CHF
FBLET012007	159	59	90	Schwarz	296,00



HALTERUNG FÜR STECKDOSENLEISTE FÜR 2 STECKDOSEN

ART.	B mm	T mm	H mm	RAL	CHF
FBLET001039	148	32	92	7016	24,50



HALTERUNG FÜR STECKDOSENLEISTE FÜR 4 STECKDOSEN

ART.	B mm	T mm	H mm	RAL	CHF
FBLET002039	249	32	92	7016	29,50



STECKDOSENLEISTE 2-FACH

ART.	B mm	T mm	H mm	Art der Steckdose	Farbe	CHF
FBLET004007	148	59	46	Schuko	Schwarz	40,00
FBLET006007	148	59	46	schweizerisch	Schwarz	85,50
FBLET008007	148	59	46	englisch	Schwarz	69,50
FBLET010007	148	59	46	französisch	Schwarz	40,00



STECKDOSENLEISTE 4-FACH

ART.	B mm	T mm	H mm	Art der Steckdose	Farbe	CHF
FBLET005007	248	59	46	Schuko	Schwarz	52,50
FBLET007007	248	59	46	schweizerisch	Schwarz	98,00
FBLET009007	248	59	46	englisch	Schwarz	121,00
FBLET011007	248	59	46	französisch	Schwarz	52,50



SCHUKO-STECKER MIT SCHALTER

ART.	B mm	T mm	H mm	Art der Steckdose	Farbe	CHF
FBLET024007	175	60	45	Schuko	Schwarz	97,50

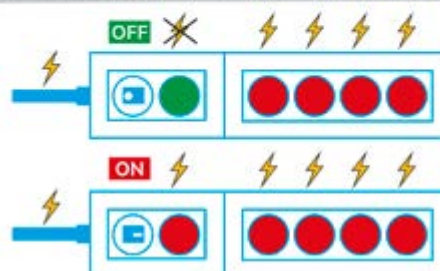



ANSCHLUSSKABEL WIELAND MIT STECKER IN/OUT

ART.	B mm	T mm	H mm	Farbe	CHF
FBLET013007	200	28	13	Schwarz	37,00



WIELAND STECKER H MIT 2 AUSGÄNGEN

ART.	B mm	T mm	H mm	Farbe	CHF
FBLET015007	60	35	35	Schwarz	37,00



ANSCHLUSSKABEL WIELAND

ART.	B mm	Art des Steckers	Farbe	CHF
FBLET016007	3000	Schuko/Französisch	Schwarz	37,00
FBLET017007	3000	englisch	Schwarz	44,50
FBLET018007	3000	schweizerisch	Schwarz	41,00



ANSCHLUSSKABEL WIELAND MIT STECKER IN/OUT

ART.	B mm	Farbe	CHF
FBLET014007	1500	Schwarz	41,00





USB-BUCHSE FÜR DATENTRANSFER

ART.	Ø mm	B mm	H mm	Farbe	CHF
FBLET019007	59	70	54	Schwarz	294,50



USB-BUCHSE ZUM AUFLADEN

ART.	Ø mm	B mm	H mm	Farbe	CHF
FBLET020007	59	70	54	Schwarz	242,50



LAMPE B=988 MM MIT HALTEBÜGEL

ART.	B mm	Farbtemperatur K	Watt	Hz	Lumen	RAL	CHF
IRONTEAM001	988	4000	27	50	5058	7016	516,50



LAMPE B=1473 MM MIT HALTEBÜGEL

ART.	B mm	Farbtemperatur K	Watt	Hz	Lumen	RAL	CHF
IRONTEAM002	1473	4000	41	50	7588	7016	641,50

LIGHT



EINZELLAMPE

Inklusive Befestigungsset (Bügel und Magnete).
Ohne An-/Ausshalter

ART.	B mm	Farbtemperatur K	Watt	Hz	Lumen	RAL	CHF
FBL99400008	922	4000	15	50/60	1500	7035	238,00
FBL99450008	1407	4000	20	50/60	2000	7035	260,50



DOPPELLAMPE

Inklusive Befestigungsset (Bügel und Magnete).
Ohne An-/Ausshalter

ART.	B mm	Farbtemperatur K	Watt	Hz	Lumen	RAL	CHF
FBL99400108	922	4000	15	50/60	3000	7035	306,50
FBL99450108	1407	4000	20	50/60	4000	7035	334,00



Beispiel für Befestigung an Querschiene



Beispiel für Befestigung an der Lochplatte mittels Halterungen



Beispiel für Befestigung mit Magnet



SCHUBLADENSCHRÄNKE FÜR WERKSTÄTTEN

FLEXA



Die Schränke mit Schubladen Flexa sind eine vielseitige und kompakte Lösung für die Organisation von allem Notwendigen für die Arbeit. Sie zeichnen sich durch ein **zentrales Zylinderschloss** und **Schubladen mit vollständigem Auszug zu 100%** aus, die eine **variable Tragfähigkeit zwischen 50 und 70 kg** besitzen können. Das Innere der **Schubladen** ist vollkommen personalisierbar dank der Möglichkeit, es mittels **Trennwände, Einsatzkästen und Werkzeugbehältern 5S unterteilen zu können**. Der obere Boden kann frei gelassen oder mit einem **Boden mit 3 Kanten aus PVC** zur Ausführung von Verarbeitungen und Vorgängen geschützt werden.



**TRAGKRAFT
SCHUBLADEN VON
50 BIS 70 KG**

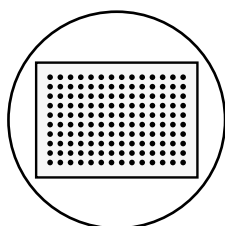

**GELOCHTE
SCHUBLADEN**

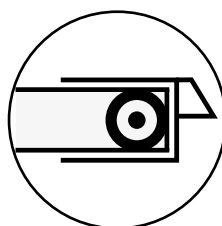

KUGELLAGER

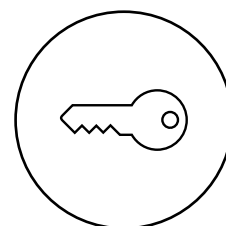

**SCHLOSS MIT
SCHLÜSSEL**

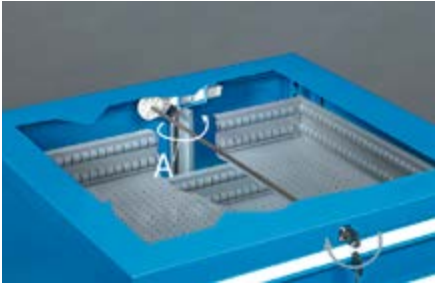

SCHLOSS

Das Zylinderschloss ist über eine Vierkantstange mit der hinteren Schließeinheit verbunden, die aus einem drehbaren Kunststoffelement und einer Schließstange aus Stahlblech besteht. Durch Drehen des Schlüssels wird das Nockensystem der Schließeinheit aktiviert, das die hintere Stange dreht (A).



ABDECKPLATTE MIT 3 KANTEN MIT PVC-ÜBERZUG

Die PVC-beschichtete 3-Rand-Platte schützt die Oberseite des Schrankes und verhindert dank der erhöhten Kanten, dass darauf abgelegtes Material herunterfällt.



FREI GESTALTBAR

Die Schublade kann intern mit Schubladeneinteilungen sowie Längs- und Quereinteilungen aus Metall unterteilt werden. Letztere werden mit Schrauben am perforierten Boden der Schublade befestigt, um eine Verschüttung des gelagerten Materials zu verhindern.



GELOCHE SCHUBLADEN



MILLIMETERGENAU EINTEILUNG
Löcher und Schlitze in den Schubladen erleichtern die Innenaufteilung der Schublade für eine perfekte Organisation von Werkzeugen und Materialien.



**VOLLSTÄNDIGER
AUSZUG
100%**



**TRAGKRAFT
50 / 70 KG**

FARBEN

Der Flexa-Schrank ist in 3 Farbkombinationen erhältlich.

SCHRANK



7016
7035



7035



5012

LEGENDE

EH		36x27 EH	54x27 EH	
	Schrankabmessungen	B=	717	1023
		T=	600	600
	Schubladen- Innenabmessungen	B=	602	908
		T=	449	449



CONFIGURE

SCHRANK MIT 7 SCHUBLADEN 2X75 1X100 3X150 1X200

ART.	Schubladen		RAL	CHF
	KG			
FDF109054PD	70	100%	7035+7016	1360,00
FDF10905408	70	100%	7035	1360,00
FDF10905404	70	100%	5012	1600,50

H=1002 mm



CONFIGURE

SCHRANK MIT 9 SCHUBLADEN 9X100

ART.	Schubladen		RAL	CHF
	KG			
FDF109056PD	70	100%	7035+7016	1580,50
FDF10905608	70	100%	7035	1580,50
FDF10905604	70	100%	5012	1722,50

H=1002 mm



CONFIGURE

SCHRANK MIT RÄDERN MIT 5 SCHUBLADEN 4X100 1X200

ART.	Schubladen		RAL	CHF
	KG			
FDGD56001PD	70	100%	7035+7016	1226,00
FDGD5600108	70	100%	7035	1226,00
FDGD5600104	70	100%	5012	1302,00

H=921 mm

Räder: Synthetischer, abriebfester Gummi Ø 125 mm
Tragfähigkeit des Schrankes: 300 kg



EINTEILUNGSSYSTEME



ABDECKPLATTE MIT 4 KANTEN MIT PVC-ÜBERZUG

ART.	B mm	T mm	H mm	Farbe	CHF
FDf99400107	717	602	22	Schwarz	133,00



ART.	geeignet für Schublade H mm	Komponenten	CHF
FFH10051000	50/300	3 x Trennwände mit 3 Kanälen 9 x Trennwände mit 4 Kanälen 12 x Querteiler B=47 mm 36 x Querteiler B=36 mm	61,50

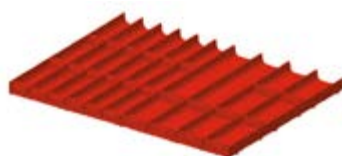

ART.	geeignet für Schublade H mm	Komponenten	CHF
FFH10051300	50/300	18 x Querteiler B=47 mm 12 x Querteiler B=73 mm 6 x Trennwände mit 2 Kanälen 6 x Trennwände mit 3 Kanälen	55,50



ART.	geeignet für Schublade H mm	Komponenten	CHF
FFH10051500	50/300	20 x Querteiler B=36 mm 20 x Querteiler B=47 mm 6 x Trennwände mit 3 Kanälen 5 x Trennwände mit 4 Kanälen 1 x Inbusschlüsselhalter	61,50



ART.	geeignet für Schublade H mm	Komponenten	CHF
FFH10071800	75	16 x Einsatzkasten 75x75 mm 8 x Einsatzkasten 150x75 mm 4 x Einsatzkasten 150x150 mm	62,50

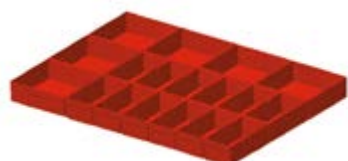

ART.	geeignet für Schublade H mm	Komponenten	CHF
FFH10071600	75	12 x Einsatzkasten 150x75 mm	57,00
FFH10101600	100/125	6 x Einsatzkasten 150x150 mm	66,50



ART.	geeignet für Schublade H mm	Komponenten	CHF
FFH10070500	75		31,50
FFH10100500	100/125	2 x Geschlitzte Längsteiler B=457 mm 3 x Querteiler B=202 mm	33,00
FFH10150500	150/175		43,50
FFH10200500	200/250		62,00





SCHRANK MIT 7 SCHUBLADEN 2X75 1X100 3X150 1X200

ART.	Schubladen		RAL	CHF
	KG			
FDL109054PD	50	100%	7035+7016	1677,00
FDL10905408	50	100%	7035	1677,00
FDL10905404	50	100%	5012	1884,00

H=1002 mm

CONFIGURE



SCHRANK MIT 9 SCHUBLADEN 9X100

ART.	Schubladen		RAL	CHF
	KG			
FDL109056PD	50	100%	7035+7016	1942,50
FDL10905608	50	100%	7035	1942,50
FDL10905604	50	100%	5012	2137,00

H=1002 mm

CONFIGURE





EINTEILUNGSSYSTEME



ABDECKPLATTE MIT 3 KANTEN MIT PVC-ÜBERZUG

ART.	B mm	T mm	H mm	Farbe	CHF
FDL91500107	1024	601	30	Schwarz	170,50



ART.	geeignet für Schublade H mm	Komponenten	CHF
FFH40051200	50/300	15 x Querteiler B=36 mm 10 x Querteiler B=47 mm 6 x Querteiler B=73 mm 6 x Trennwände mit 2 Kanälen 6 x Trennwände mit 3 Kanälen 6 x Trennwände mit 4 Kanälen	76,00



ART.	geeignet für Schublade H mm	Komponenten	CHF
FFH40051500	50/300	30 x Querteiler B=36 mm 10 x Querteiler B=47 mm 6 x Trennwände mit 3 Kanälen 12 x Trennwände mit 4 Kanälen	81,00



ART.	geeignet für Schublade H mm	Komponenten	CHF
FFH40071100	75	18 x Einsatzkasten 150x150 mm	81,50
FFH40101100	100/125		92,00



ART.	geeignet für Schublade H mm	Komponenten	CHF
FFH40071300	75	12 x Einsatzkasten 150x75 mm 12 x Einsatzkasten 150x150 mm	85,00
FFH40101300	100/125		98,00



ART.	geeignet für Schublade H mm	Komponenten	CHF
FFH40071600	75	20 x Einsatzkasten 75x75 mm 14 x Einsatzkasten 150x75 mm 6 x Einsatzkasten 150x150 mm	94,00



ART.	geeignet für Schublade H mm	Komponenten	CHF
FFH40070500	75	4 x Geschlitzte Längsteiler B=457 mm 2 x Querteiler B=151 mm 3 x Querteiler B=202 mm	46,50
FFH40100500	100/125		56,50
FFH40150500	150/175		78,00
FFH40200500	200/250		114,00



START

PRO

PRO+

SCHUBLADENSCHRÄNKE FÜR INDUSTRIE

MASTER DE



Die Schränke mit Schubladen der Linie Master DE machen die Aufbewahrung des Arbeitsmaterials sehr flexibel, dank der Möglichkeit, sie sowohl mit **Flügelüren und Einlegeböden** als auch mit **Schubladen** mit regulierbarer Tragfähigkeit und einstellbarem Auszug auszustatten. Insbesondere können die Schubladen einen **Auszug zwischen 92% und 100%** und eine **Tragfähigkeit zwischen 50 und 100 kg** besitzen. Außerdem können sie nach Belieben intern mit **Trennwänden, Einsatzkästen und Werkzeugbehältern** unterteilt werden. Es können **obere Tops** von verschiedener Art sowie **Sockel** zum Anheben des Schrankes vom Boden installiert werden.



**TRAGKRAFT
SCHUBLADEN VON
50 BIS 100 KG**

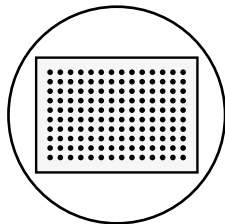

**GELOCHTE
SCHUBLADEN**

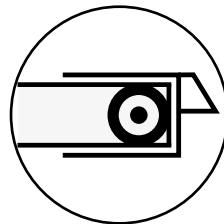

KUGELLAGER

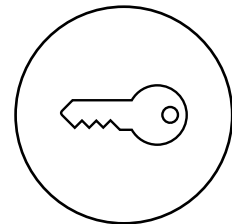

**SCHLOSS MIT
SCHLÜSSEL**

MASTER DE



ARBEITSPLATTE AUS SATINIERTEM EDELSTAHL

Die satinierte Edelstahlplatte ermöglicht die Durchführung von Bearbeitungen und Arbeiten, ohne den Schrank zu beschädigen. Sie hat eine hohe Korrosions- und Hitzebeständigkeit.



ARBEITSPLATTE AUS MULTIPLEX

Die Multiplexplatte verwandelt die Oberseite des Schrankes in eine solide und robuste Arbeitsfläche. Sie ist stoß- und kratzfest und eignet sich für schwere Arbeiten.



ARBEITSPLATTE AUS GUMMIERTEM STAHL

Die Platte ist aus verzinktem Stahl gefertigt und mit ölbeständigem Gummi beschichtet. Sie eignet sich besonders für den Umgang mit Ölen oder für Arbeiten mit Schneidwerkzeugen.



ABDECKPLATTE MIT 3 KANTEN MIT PVC-ÜBERZUG

Die PVC-beschichtete 3-Rand-Platte schützt die Oberseite des Schrankes und verhindert dank der erhöhten Kanten, dass darauf abgelegtes Material herunterfällt.



SOCKEL

Die Sockel haben eine Doppelfunktion: Sie heben den Schubladenschrank vom Boden ab und ermöglichen die Handhabung mit Gabelstaplern oder Palettenhubwagen.

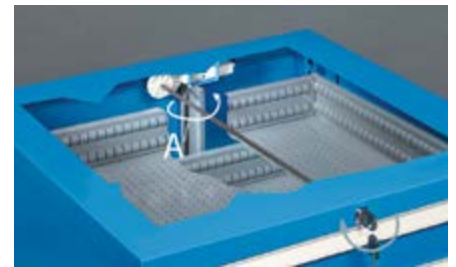

SCHLOSS

Das Zylinderschloss ist über eine Vierkantstange mit der hinteren Schließeinheit verbunden, die aus einem drehbaren Kunststoffelement und einer Schließstange aus Stahlblech besteht. Durch Drehen des Schlüssels wird das Nockensystem der Schließeinheit aktiviert, das die hintere Stange dreht (A).



VOLLSTÄNDIGER AUSZUG



FREIE KONFIGURATIONSMÖGLICHKEITEN
Verändern Sie schnell und einfach den Auszug der Schublade, um die Traglast bis 100 kg zu erhöhen.



SEHR LEISTUNGSSTARKE SCHIENEN



LEICHTLAUF
Dank der langen Schienen und der Schubladen ist es möglich, die Lager an der Vorderseite des Schrankes anzubringen, um die Sichtbarkeit, die Tragfähigkeit und den Auszug zu erhöhen.



GELOCHETE SCHUBLADEN



MILLIMETERGENAUE EINTEILUNG
Löcher und Schlitz in den Schubladen erleichtern die Innenaufteilung der Schublade für eine perfekte Organisation von Werkzeugen und Materialien.

MASTER DE

SCHUBLADENAUSZUG UND -VERWALTUNG

Die Master DE-Schublade stellt eine Revolution in der Welt der Industriemöbel dar, denn sie wurde so konzipiert und entwickelt, dass sie in Bezug auf Auszug/Tragfähigkeit und Inneneinteilung unabhängig anpassbar ist.



FREI KONFIGURIERBAR

Die neue flexible **Auszugsschiene** ermöglicht die mechanische Einstellung des hinteren Schubladenschlages von Schubladen und Auszugsböden in **3 verschiedenen Positionen**, wodurch **3 verschiedene Schubladen-Tragfähigkeiten erzielt werden können: 50, 75, 100 kg**. Ein Etikett gibt die maximale Tragfähigkeit der Schublade je nach Auszug und Art der Führung an.



FLEXIBLER AUSZUG KONFIGURIERT FÜR VOLLAUSZUG 50 KG

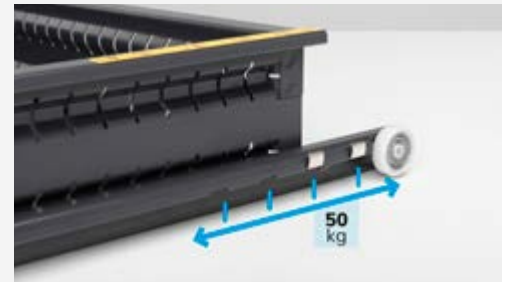
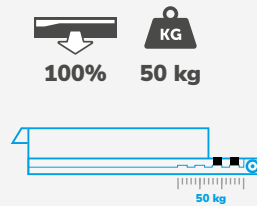

FLEXIBLER AUSZUG KONFIGURIERT FÜR VOLLAUSZUG 75 KG

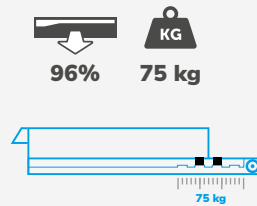

FLEXIBLER AUSZUG FÜR TEILAUSZUG 100 KG

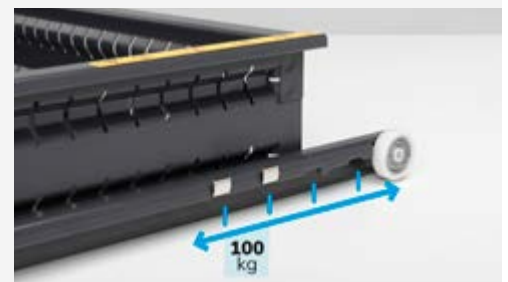
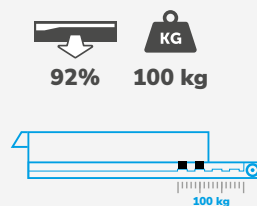

MASTER DE



Innovationen, welche die Identifizierung des Inhalts in den Schubladen vereinfachen.

Mit der Syfront-Technologie von Sylogik® ist die Schubladen-Vorderseite nicht mehr nur ein Verschlusselement, sondern wird zu einer echten visuellen Schnittstelle.

- Individuelle Gestaltung mit ästhetischen und dekorativen Elementen
- Benutzereingabe: Etiketten für die Beschreibung und Katalogisierung des Inhalts
- Benutzerausgabe: Möglichkeit, visuelle oder beschreibende Nachrichten auf dem Griff einzufügen

PERSONALISIERBARE GRIFFE

UMFASSENDE INFORMATIONEN

Fügen Sie in den Griff Strichcodes, Etiketten oder Bilder ein, um schnell den Inhalt jeder einzelnen Schublade zu erfassen.



FARBEN

Der Master DE Schrank ist in 3 Farbkombinationen für den Schrankkörper erhältlich, während der Griff nur in Dunkelgrau erhältlich ist.

SCHRANK



7016
7035



7035



5012

VORDERER GRIFF



Dark Grey

LEGENDE

EH

36x36 EH **54x36 EH**

PR

Verstellbarer Boden



Schrankabmessungen

B=	714	1020
T=	726	726



**Schubladen-
Innenabmessungen**



B=	602	908
T=	602	602





CONFIGURE 

SCHRANK MIT 6 SCHUBLADEN 6X150



ART.	Schubladen		RAL	CHF
				
D33A100C01001PD	100-75-50	92-96-100%	7035+7016	1619,00
D33A100C0100108	100-75-50	92-96-100%	7035	1619,00
D33A100C0100104	100-75-50	92-96-100%	5012	1666,50

H=1000 mm



CONFIGURE 

SCHRANK MIT 7 SCHUBLADEN 1X50 2X75 2X100 1X200 1X300



ART.	Schubladen		RAL	CHF
				
D33A100C01002PD	100-75-50	92-96-100%	7035+7016	1703,50
D33A100C0100208	100-75-50	92-96-100%	7035	1703,50
D33A100C0100204	100-75-50	92-96-100%	5012	1826,50

H=1000 mm



CONFIGURE 

SCHRANK MIT 8 SCHUBLADEN 1X50 2X75 2X100 2X150 1X200



ART.	Schubladen		RAL	CHF
				
D33A100C01003PD	100-75-50	92-96-100%	7035+7016	1842,50
D33A100C0100308	100-75-50	92-96-100%	7035	1842,50
D33A100C0100304	100-75-50	92-96-100%	5012	1968,50

H=1000 mm



CONFIGURE 

SCHRANK MIT 9 SCHUBLADEN 9X100

ART.	Schubladen		RAL	CHF
				
D33A100C01004PD	100-75-50	92-96-100%	7035+7016	1976,00
D33A100C0100408	100-75-50	92-96-100%	7035	1976,00
D33A100C0100404	100-75-50	92-96-100%	5012	2114,50

H=1000 mm



EINTEILUNGSSYSTEME



ART.	geeignet für Schublade H mm	Komponenten	CHF
FFH20051500	50/300	35 x Querteiler B=73 mm 16 x Trennwände mit 2 Kanälen	68,00

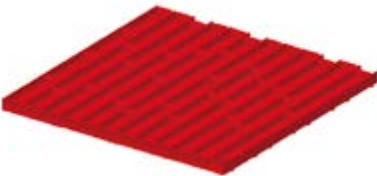

ART.	geeignet für Schublade H mm	Komponenten	CHF
FFH20051600	50/300	50 x Querteiler B=47 mm 16 x Trennwände mit 3 Kanälen	72,50

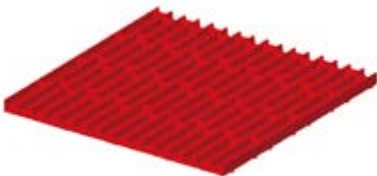

ART.	geeignet für Schublade H mm	Komponenten	CHF
FFH20051700	50/300	65 x Querteiler B=36 mm 16 x Trennwände mit 4 Kanälen	79,00

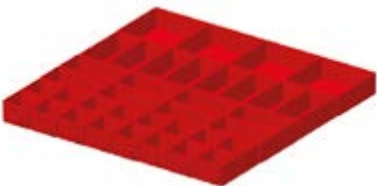

ART.	geeignet für Schublade H mm	Komponenten	CHF
FFH20051200	50	16 x Einsatzkasten 75x75 mm 16 x Einsatzkasten 150x75 mm	70,00
FFH20071200	75	4 x Einsatzkasten 150x150 mm	82,50

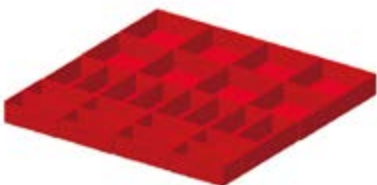

ART.	geeignet für Schublade H mm	Komponenten	CHF
FFH20051300	50	16 x Einsatzkasten 150x75 mm 8 x Einsatzkasten 150x150 mm	61,50
FFH20071300	75		75,00
FFH20101300	100/125		87,50



ART.	geeignet für Schublade H mm	Komponenten	CHF
FFH20050600	50	2 x Geschlitzte Längsteiler B=610 mm 3 x Querteiler B=202 mm	31,00
FFH20070600	75		30,00
FFH20100600	100/125		34,00
FFH20150600	150/175		46,00
FFH20200600	200/250		69,50
FFH20300600	300		122,50



INNENABM. B x T



TRAGKRAFT



AUSZUG



RAL 7035 + RAL 7016



RAL 5012



RAL 7035



CONFIGURE

SCHRANK MIT 6 SCHUBLADEN 6X150

ART.	Schubladen		RAL	CHF
D53A100C01001PD	100-75-50	92-96-100%	7035+7016	1923,00
D53A100C0100108	100-75-50	92-96-100%	7035	1923,00
D53A100C0100104	100-75-50	92-96-100%	5012	2129,00

H=1000 mm

CONFIGURE

SCHRANK MIT 7 SCHUBLADEN 1X50 2X75 2X100 1X200 1X300

ART.	Schubladen		RAL	CHF
D53A100C01002PD	100-75-50	92-96-100%	7035+7016	2045,00
D53A100C0100208	100-75-50	92-96-100%	7035	2045,00
D53A100C0100204	100-75-50	92-96-100%	5012	2290,50

H=1000 mm

CONFIGURE

SCHRANK MIT 8 SCHUBLADEN 1X50 2X75 2X100 2X150 1X200

ART.	Schubladen		RAL	CHF
D53A100C01003PD	100-75-50	92-96-100%	7035+7016	2196,50
D53A100C0100308	100-75-50	92-96-100%	7035	2196,50
D53A100C0100304	100-75-50	92-96-100%	5012	2502,50

H=1000 mm

CONFIGURE

SCHRANK MIT TÜREN 1XPR

ART.	Anz. Türen	Anz. verstellbarer Böden	RAL	CHF
D53A100C01005PD	2	1	7035+7016	1101,50
D53A100C0100508	2	1	7035	1101,50
D53A100C0100504	2	1	5012	1101,50

H=1000 mm

CONFIGURE

SCHRANK MIT TÜREN 1XPR

ART.	Anz. Türen	Material der Türen	Anz. verstellbarer Böden	RAL	CHF
D53A100C01006PD	2	Polycarbonat	1	7035+7016	1323,50
D53A100C0100608	2	Polycarbonat	1	7035	1323,50
D53A100C0100604	2	Polycarbonat	1	5012	1323,50

H=1000 mm



EINTEILUNGSSYSTEME

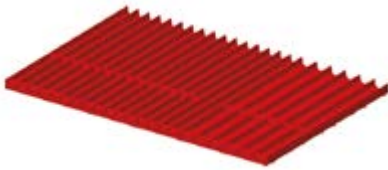

ART.	geeignet für Schublade H mm	Komponenten	CHF
FFH50051900	50/300	30 x Querteiler B=36 mm 10 x Querteiler B=47 mm 8 x Trennwände mit 3 Kanälen 16 x Trennwände mit 4 Kanälen	96,00

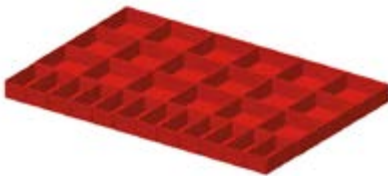

ART.	geeignet für Schublade H mm	Komponenten	CHF
FFH50050800	50	12 x Einsatzkasten 150x75 mm 18 x Einsatzkasten 150x150 mm	86,00
FFH50070800	75		105,50
FFH50100800	100/125		118,50

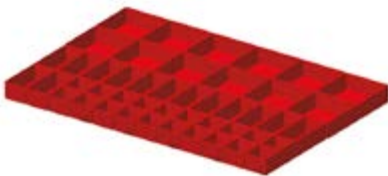

ART.	geeignet für Schublade H mm	Komponenten	CHF
FFH50051700	50	20 x Einsatzkasten 75x75 mm 14 x Einsatzkasten 150x75 mm 12 x Einsatzkasten 150x150 mm	95,50
FFH50071700	75		114,50

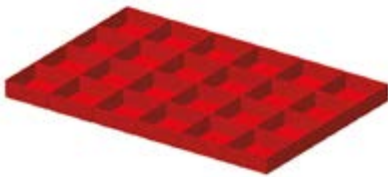

ART.	geeignet für Schublade H mm	Komponenten	CHF
FFH50051800	50	24 x Einsatzkasten 150x150 mm	83,00
FFH50071800	75		102,00
FFH50101800	100/125		113,00



ART.	geeignet für Schublade H mm	Komponenten	CHF
FFH50051300	50	5 x Geschlitzte Längsteiler B=610 mm 12 x Querteiler B=151 mm	62,00
FFH50071300	75		47,50
FFH50101300	100/125		59,50
FFH50151300	150/175		86,00
FFH50201300	200/250		149,00
FFH50301300	300		319,50



ART.	geeignet für Schublade H mm	Komponenten	CHF
FFH50050700	50	4 x Geschlitzte Längsteiler B=610 mm 2 x Querteiler B=151 mm 3 x Querteiler B=202 mm	49,00
FFH50070700	75		45,50
FFH50100700	100/125		51,00
FFH50150700	150/175		59,50
FFH50200700	200/250		105,50
FFH50300700	300		238,00



MASTER DE

ZUBEHÖRE



ABDECKPLATTE MIT 3 KANTEN MIT PVC-ÜBERZUG

ART.	geeignet für Schrank EH	B mm	T mm	H mm	Farbe	CHF
M33T023AG003107	36x36	715	729	23	Schwarz	170,50
M53T023AG003107	54x36	1021	729	23	Schwarz	175,00



ARBEITSPLATTE AUS ROSTFREIEM STAHL

ART.	geeignet für Schrank EH	B mm	T mm	H mm	CHF
M33T030MDNX710A	36x36	714	726	31	362,50
M53T030MDNX710A	54x36	1020	726	31	454,00



ARBEITSPLATTE AUS GUMMIERTEM STAHL

ART.	geeignet für Schrank EH	B mm	T mm	H mm	Farbe	CHF
M33T030MDGM7107	36x36	714	726	32	Schwarz	324,50
M53T030MDGM7107	54x36	1020	726	32	Schwarz	448,00



ARBEITSPLATTE AUS MULTIPLEX

ART.	geeignet für Schrank EH	B mm	T mm	H mm	CHF
M33T030MU000100	36x36	714	726	30	204,00
M53T030MU000100	54x36	1020	726	30	245,00



SOCKEL FÜR GABELSTAPLER UND HUBWAGEN

ART.	geeignet für Schrank B EH	B mm	T mm	H mm	RAL	CHF
M33Z10010000039	36x36	712	722	100	7016	168,00



SOCKELVERSCHLUSS

ART.	geeignet für Schrank B EH	B mm	T mm	H mm	RAL	CHF
M30Z10011000039	36	708	46	95	7016	33,50



PAAR SOCKEL FÜR GABELSTAPLER UND HUBWAGEN

ART.	geeignet für Schrank EH	B mm	T mm	H mm	RAL	CHF
M03Z10020000039	54x36	200	722	100	7016	133,50



SOCKELVERSCHLUSS

ART.	geeignet für Schrank B EH	B mm	T mm	H mm	RAL	CHF
M50Z10021000039	54	1014	46	95	7016	48,00

MASTER DE



siehe Seite 316

 RAL 7016

PROFESSIONELLE SCHUBLADENSCHRÄNKE MASTER



Der Werkzeugträger Master ist vielseitig und kann in jedem kleinsten Detail personalisiert werden, um Lösungen zu schaffen, die nicht nur **Schubladen oder Flügel- und Schiebetüren** sondern auch **ausziehbare und geschlitzte Böden** aufweisen. Je nach Typ von an den Schubladen und Böden installierter Führung ist es möglich, einen **flexiblen Auszug von 92 bis 100%** mit **Tragfähigkeit zwischen 50 und 100 kg**, oder einen **teleskopischen Auszug zu 100% mit Tragfähigkeit 200 kg** zu haben. Alle Schubladen besitzen Löcher und Schlitz für die Installation von **Material zur Trennung und Werkzeugbehälter**, während der obere Boden mit **Tops** verschiedener Art bereichert werden kann. Der untere Teil hingegen ist für die Installation von **Rollen** oder **Sockeln** eingerichtet.



**TRAGKRAFT
SCHUBLADEN VON
50 BIS 200 KG**

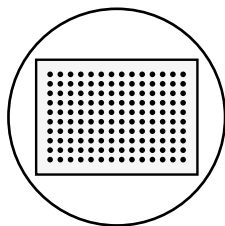

**GELOCHTE
SCHUBLADEN**

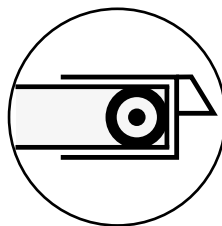

KUGELLAGER

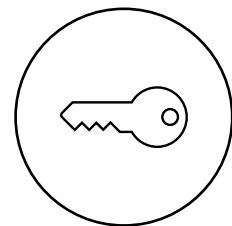

**SCHLOSS MIT
SCHLÜSSEL**



ANTI-KIPP-WIRBELSTANGE

Die Stange besteht aus einem Aluminiumprofil und bleibt immer fest, ohne sich zu drehen.

Die Schließbewegung wird durch **Dübel erreicht, die sich vertikal bewegen**, indem sie eine der elementaren Kräfte der Physik ausnutzen: **die Schwerkraft. Je einfacher die Bewegung ist, desto geringer ist die Wahrscheinlichkeit, dass sie bricht.**

Die Stange ist im **25-mm-Raster gebohrt** und ermöglicht die Anbringung mehrerer Schließköpfe. Dadurch kann der Zugang zu den Schubladen in mehrere Gruppen aufgeteilt werden. Die Unterteilung der Gruppen kann in der Höhe konfiguriert werden.

MECHANISCHES SYSTEM

Das Steuersystem der mechanischen Schließeinheit verwendet die Sylogik®-Technologie. **Die Unterschiede sind entscheidend.**

Das Antriebssystem vom Schließzylinder zum Stangenkopf besteht aus Stahldrähten mit elastischer Ummantelung und linearer Bewegung.

Im Vergleich zu den üblichen starren Vierkantstangensystemen mit Drehbewegung ermöglicht es die Parallelität der Position des Schließzylinders zum Stangenkopf. Dies ermöglicht es dem Planer, den Zylinder an der am besten geeigneten Stelle im Schrank anzubringen.

Der Schloßzylinder ruht auf einer Rücklauftrommel, so dass verschiedene Zylinderhersteller* gewählt werden können. Auf diese Weise kann der Schrank in bestehende Schränke integriert werden, wobei derselbe Schlüsseltyp beibehalten wird.

* Option auf Anfrage und gegen Aufpreis

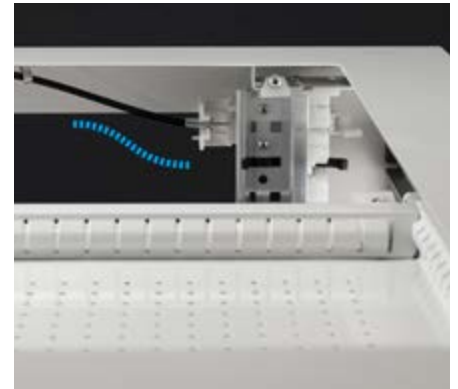

VOLLSTÄNDIGER AUSZUG



FREIE KONFIGURATIONSMÖGLICHKEITEN
Verändern Sie schnell und einfach den Auszug der Schublade, um die Traglast bis 100 kg zu erhöhen.

SEHR LEISTUNGSSTARKE SCHIENEN



LEICHTLAUF
Dank der langen Schienen und der Schubladen ist es möglich, die Lager an der Vorderseite des Schrankes anzubringen, um die Sichtbarkeit, die Tragfähigkeit und den Auszug zu erhöhen.

GELOCHTE SCHUBLADEN



MILLIMETERGENAUE EINTEILUNG
Löcher und Schlitz in den Schubladen erleichtern die Innenaufteilung der Schublade für eine perfekte Organisation von Werkzeugen und Materialien.

MASTER

SCHUBLADENAUSZUG UND -VERWALTUNG

Die **Master-Schublade** stellt eine Revolution in der Welt der **Industriemöbel** dar, denn sie wurde so konzipiert und entwickelt, dass sie in Bezug auf Auszug/Tragfähigkeit und Inneneinteilung unabhängig anpassbar ist.



FREI KONFIGURIERBAR

Die neue flexible **Auszugsschiene** ermöglicht die mechanische Einstellung des hinteren Schubladenschlages von Schubladen und Auszugsböden in **3 verschiedenen Positionen**, wodurch **3 verschiedene Schubladen-Tragfähigkeiten erzielt werden können: 50, 75, 100 kg**. Der Einbau der innovativen **Teleskopführung** erhöht die Tragfähigkeit der **Schublade/des Schubladenbodens auf bis zu 200 kg**. Ein Etikett gibt die maximale Tragfähigkeit der Schublade je nach Auszug und Art der Führung an.



FLEXIBLER AUSZUG KONFIGURIERT FÜR VOLLAUSZUG 50 KG

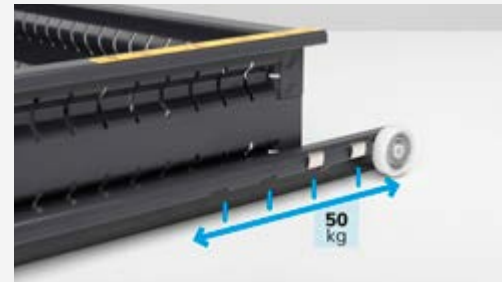
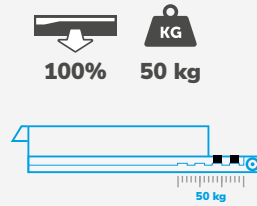

FLEXIBLER AUSZUG KONFIGURIERT FÜR VOLLAUSZUG 75 KG

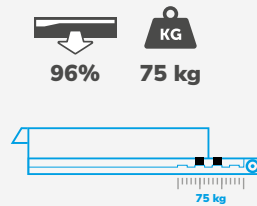

FLEXIBLER AUSZUG FÜR TEILAUSSZUG 100 KG

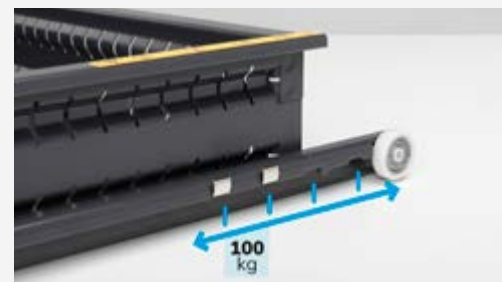
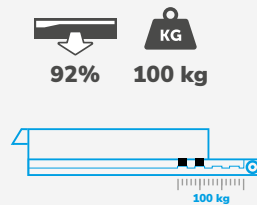

TELESKOPISCHER AUSZUG KONFIGURIERT FÜR VOLLAUSZUG 200 KG

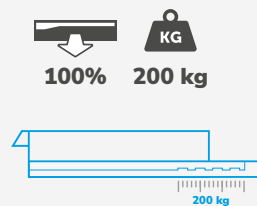

MASTER



Innovationen, welche die Identifizierung des Inhalts in den Schubladen vereinfachen.

Mit der Syfront-Technologie von Sylogik® ist die Schubladen-Vorderseite nicht mehr nur ein Verschlusselement, sondern wird zu einer echten visuellen Schnittstelle.

- Individuelle Gestaltung mit ästhetischen und dekorativen Elementen
- Benutzereingabe: Etiketten für die Beschreibung und Katalogisierung des Inhalts
- Benutzerausgabe: Möglichkeit, visuelle oder beschreibende Nachrichten auf dem Griff einzufügen

PERSONALISIERBARE GRIFFE

UMFASSENDE INFORMATIONEN

Fügen Sie in den Griff Strichcodes, Etiketten oder Bilder ein, um schnell den Inhalt jeder einzelnen Schublade zu erfassen.



MODULARITÄT

Die verschiedenen Elemente der Master-Serie lassen sich leicht **miteinander kombinieren, um komplette, fertige Einrichtungskompositionen zu schaffen**. So können Sie z.B. Theken mit Schubladen und Türen mit 4-kantigen Platten für Wartungs- und Arbeitsarbeiten oder für den Kundenempfang in Geschäften oder Lagern schaffen.

Courtesy of Fridle Group



MASTER



ARBEITSPLATTE AUS SATINIERTEM EDELSTAHL

Die satinierte Edelstahlplatte ermöglicht die Durchführung von Bearbeitungen und Arbeiten, ohne den Schrank zu beschädigen. Sie hat eine hohe Korrosions- und Hitzebeständigkeit.



ARBEITSPLATTE AUS MULTIPLEX

Die Multiplexplatte verwandelt die Oberseite des Schrankes in eine solide und robuste Arbeitsfläche. Sie ist stoß- und kratzfest und eignet sich für schwere Arbeiten.



ARBEITSPLATTE AUS GUMMIERTEM STAHL

Die Platte ist aus verzinktem Stahl gefertigt und mit ölbeständigem Gummi beschichtet. Sie eignet sich besonders für den Umgang mit Ölen oder für Arbeiten mit Schneidwerkzeugen.



ABDECKPLATTE MIT 3 KANTEN MIT PVC-ÜBERZUG

Die PVC-beschichtete 3-Rand-Platte schützt die Oberseite des Schrankes und verhindert dank der erhöhten Kanten, dass darauf abgelegtes Material herunterfällt.

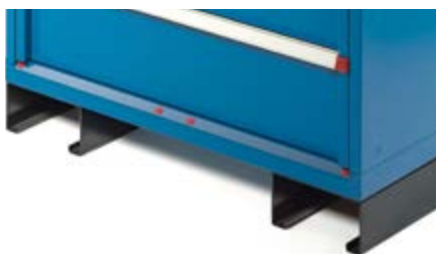

SOCKEL

Die Sockel haben eine Doppelfunktion: Sie heben den Schubladenschrank vom Boden ab und ermöglichen die Handhabung mit Gabelstaplern oder Palettenhubwagen.



ROLLEN

Die Schränke können mit Rädern geliefert werden, um sie in praktische Werkzeugwagen zu verwandeln. Serienmäßig sind sie mit 2 Lenkrollen mit Bremsen und 2 festen Rollen ausgestattet.



EINBRUCHSICHERES SYSTEM

SICHERHEIT AN ERSTER STELLE
Im Gegensatz zu vielen am Markt erhältlichen Schränken, macht es das patentierte Schließsystem Einbrechern unmöglich, das Schloss aufzubrechen. Bei gewaltsamem Öffnen ist der Einbruch immer sichtbar.



VERSTELLBARER ERGONOMISCHER GRIFF

Die Schränke mit Rollen werden mit einem praktischen verstellbaren ergonomischen Griff geliefert, der in zwei verschiedenen Positionen angebracht werden kann. Die Griffhöhe kann somit an die Körpergröße des Benutzers angepasst werden, um eine agile und einfache Handhabung des Schrankes zu ermöglichen und eine ergonomische Körperhaltung beizubehalten, um die Belastung während der Arbeit zu reduzieren, die zu möglichen Verletzungen führen könnte.

MASTER

FARBEN

Der Master-Schrank ist in 12 Farbkombinationen erhältlich, denen 8 verschiedene Grifffarben zugeordnet werden können, um maßgeschneiderte Lösungen bis ins kleinste Detail zu schaffen. So ist es möglich, bestimmte Farben bestimmten Arbeitsbereichen oder Projekten zuzuordnen oder die Firmenfarbe in die im Unternehmen installierten Möbel zu implementieren.

10 RAL-Farben für den Metallteil
8 Farben für das Kunststoffzubehör
Unendliche Kombinationen

VORDERER GRIFF



Dark Grey



Mediterranean Blue



Sky Blue



Glamour Red



Red Carpet



Juicy Orange



Sunny Yellow



Forest Green

SCHRANK



7016
7035



7035



5012



9002



7016



7000



5019



9010



6011



3003



5010



5012
7035

LEGENDE

EH

18x27 EH 27x27 EH 36x27 EH 54x27 EH 27x36 EH 36x36 EH 45x36 EH 54x36 EH 64x36 EH 78x36 EH



Schrankabmessungen

B=	408	561	714	1020	561	714	867	1020	1190	1428
T=	573	573	573	573	726	726	726	726	726	726



Schubladen-Innenabmessungen

B=	296	449	602	908	449	602	755	908	1078	1316
T=	449	449	449	449	602	602	602	602	602	602

PE

Flexibler ausziehbarer Boden



PE

Teleskopischer Boden



PR

Verstellbarer Boden



PF

Verstellbarer Boden mit Schlitz





CONFIGURE

SCHRANK MIT 3 SCHUBLADEN 1X50 1X100 1X150

ART.	Schubladen		RAL	CHF
M12A040C01001PD	100-75-50	92-96-100%	7035+7016	1082,00
M12A040C0100108	100-75-50	92-96-100%	7035	1082,00
M12A040C0100104	100-75-50	92-96-100%	5012	1136,00

H=400 mm



CONFIGURE

SCHRANK MIT 3 SCHUBLADEN 2X75 1X150

ART.	Schubladen		RAL	CHF
M12A040C01002PD	100-75-50	92-96-100%	7035+7016	1049,00
M12A040C0100208	100-75-50	92-96-100%	7035	1049,00
M12A040C0100204	100-75-50	92-96-100%	5012	1109,50

H=400 mm



CONFIGURE

SCHRANK MIT 4 SCHUBLADEN 1X50 2X75 1X100

ART.	Schubladen		RAL	CHF
M12A040C01003PD	100-75-50	92-96-100%	7035+7016	1216,00
M12A040C0100308	100-75-50	92-96-100%	7035	1216,00
M12A040C0100304	100-75-50	92-96-100%	5012	1300,00

H=400 mm



CONFIGURE

SCHRANK MIT 4 SCHUBLADEN 2X75 1X150 1X200

ART.	Schubladen		RAL	CHF
M12A060C01020PD	100-75-50	92-96-100%	7035+7016	1269,50
M12A060C0102008	100-75-50	92-96-100%	7035	1269,50
M12A060C0102004	100-75-50	92-96-100%	5012	1337,00

H=600 mm



CONFIGURE

SCHRANK MIT 3 SCHUBLADEN 1X100 1X200 1X300

ART.	Schubladen		RAL	CHF
M12A070C01029PD	100-75-50	92-96-100%	7035+7016	1215,00
M12A070C0102908	100-75-50	92-96-100%	7035	1215,00
M12A070C0102904	100-75-50	92-96-100%	5012	1247,50

H=700 mm



CONFIGURE

SCHRANK MIT 5 SCHUBLADEN 2X75 3X150

ART.	Schubladen		RAL	CHF
M12A070C01035PD	100-75-50	92-96-100%	7035+7016	1450,50
M12A070C0103508	100-75-50	92-96-100%	7035	1450,50
M12A070C0103504	100-75-50	92-96-100%	5012	1542,00

H=700 mm



CONFIGURE

SCHRANK MIT RÄDERN MIT 4 SCHUBLADEN 2X75 1X150 1X200

ART.	Schubladen		RAL	CHF
M12R060C01020PD	100-75-50	92-96-100%	7035+7016	1602,50
M12R060C0102008	100-75-50	92-96-100%	7035	1602,50
M12R060C0102004	100-75-50	92-96-100%	5012	1669,50

H=822 mm

Räder: Standard-Gummi Ø 125 mm
Tragfähigkeit des Schrank: 300 kg



CONFIGURE

SCHRANK MIT RÄDERN MIT 5 SCHUBLADEN 1X50 2X75 1X100 1X200

ART.	Schubladen		RAL	CHF
M12R060C01021PD	100-75-50	92-96-100%	7035+7016	1770,00
M12R060C0102108	100-75-50	92-96-100%	7035	1770,00
M12R060C0102104	100-75-50	92-96-100%	5012	1860,50

H=822 mm

Räder: Standard-Gummi Ø 125 mm
Tragfähigkeit des Schrank: 300 kg



CONFIGURE

SCHRANK MIT RÄDERN MIT 6 SCHUBLADEN 2X50 2X75 1X150 1X200

ART.	Schubladen		RAL	CHF
M12R070C010SSPD	100-75-50	92-96-100%	7035+7016	1959,50
M12R070C010SS08	100-75-50	92-96-100%	7035	1959,50
M12R070C010SS04	100-75-50	92-96-100%	5012	2066,50

H=922 mm

Räder: Standard-Gummi Ø 125 mm
Tragfähigkeit des Schrank: 300 kg



INNENABM.BxT



TRAGKRAFT



AUSZUG



RAL 7035 + RAL 7016



RAL 5012



RAL 7035



EINTEILUNGSSYSTEME

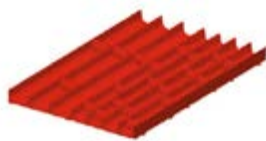

ART.	geeignet für Schublade H mm	Komponenten	CHF
FFH82050200	50/300	16 x Querteiler B=36 mm 7 x Querteiler B=47 mm 3 x Trennwände mit 3 Kanälen 3 x Trennwände mit 4 Kanälen	31,00



ART.	geeignet für Schublade H mm	Komponenten	CHF
FFH82050300	50/300	15 x Querteiler B=47 mm 8 x Querteiler B=73 mm 3 x Trennwände mit 2 Kanälen 3 x Trennwände mit 3 Kanälen	31,50



ART.	geeignet für Schublade H mm	Komponenten	CHF
FFH82050400	50/300	18 x Querteiler B=73 mm 6 x Trennwände mit 2 Kanälen	25,00



ART.	geeignet für Schublade H mm	Komponenten	CHF
FFH80050800	50	2 x Querteiler B=151 mm 1 x Geschlitzte Längsteiler B=457 mm	19,00
FFH80070800	75		18,50
FFH80100800	100/125		20,50
FFH80150800	150/175		24,50
FFH80200800	200/250		31,50
FFH80300800	300		51,00



ART.	geeignet für Schublade H mm	Komponenten	CHF
FFH80050900	50	2 x Geschlitzte Längsteiler B=457 mm 6 x Querteiler B=100 mm	30,50
FFH80070900	75		28,00
FFH80100900	100/125		33,00
FFH80150900	150/175		42,50

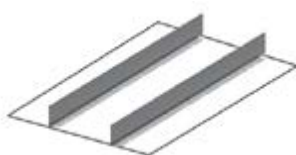

ART.	geeignet für Schublade H mm	Komponenten	CHF
FFH84051300	50	2 x Nicht geschlitzte Längsteiler B=457 mm	21,00
FFH84071300	75		19,00
FFH84101300	100/125		21,50
FFH84151300	150/175		24,50
FFH84201300	200/250		26,50



EINTEILUNGSSYSTEME

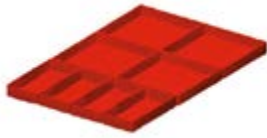

ART.	geeignet für Schublade H mm	Komponenten	CHF
FFH82051800	50	4 x Einsatzkasten 150x75 mm 4 x Einsatzkasten 150x150 mm	27,00
FFH82071800	75		30,00
FFH82101800	100/125		33,00



ART.	geeignet für Schublade H mm	Komponenten	CHF
FFH82051700	50	4 x Einsatzkasten 75x75 mm 6 x Einsatzkasten 150x75 mm 2 x Einsatzkasten 150x150 mm	29,50
FFH82071700	75		32,00

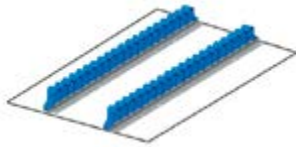

ART.	geeignet für Schublade H mm	Komponenten	CHF
FFH86051900	50/300	2 x Mehrzweck-Werkzeughalter	38,00





CONFIGURE

SCHRANK MIT 2 SCHUBLADEN 1X100 1X200

ART.	Schubladen		RAL	CHF
M22A040C01004PD	100-75-50	92-96-100%	7035+7016	826,00
M22A040C0100408	100-75-50	92-96-100%	7035	826,00
M22A040C0100404	100-75-50	92-96-100%	5012	866,50

H=400 mm



CONFIGURE

SCHRANK MIT 3 SCHUBLADEN 1X50 1X100 1X150

ART.	Schubladen		RAL	CHF
M22A040C01001PD	100-75-50	92-96-100%	7035+7016	953,50
M22A040C0100108	100-75-50	92-96-100%	7035	953,50
M22A040C0100104	100-75-50	92-96-100%	5012	1020,00

H=400 mm



CONFIGURE

SCHRANK MIT 4 SCHUBLADEN 1X50 2X75 1X100

ART.	Schubladen		RAL	CHF
M22A040C01003PD	100-75-50	92-96-100%	7035+7016	1072,50
M22A040C0100308	100-75-50	92-96-100%	7035	1072,50
M22A040C0100304	100-75-50	92-96-100%	5012	1175,00

H=400 mm



CONFIGURE

SCHRANK MIT 6 SCHUBLADEN 1X50 2X75 2X100 1X200

ART.	Schubladen		RAL	CHF
M22A070C01032PD	100-75-50	92-96-100%	7035+7016	1460,00
M22A070C0103208	100-75-50	92-96-100%	7035	1460,00
M22A070C0103204	100-75-50	92-96-100%	5012	1603,00

H=700 mm



CONFIGURE

SCHRANK MIT 4 SCHUBLADEN 2X100 1X200 1X300

ART.	Schubladen		RAL	CHF
M22A080C01055PD	100-75-50	92-96-100%	7035+7016	1269,50
M22A080C0105508	100-75-50	92-96-100%	7035	1269,50
M22A080C0105504	100-75-50	92-96-100%	5012	1340,50

H=800 mm



CONFIGURE

SCHRANK MIT 5 SCHUBLADEN 1X50 2X100 1X150 1X300

ART.	Schubladen		RAL	CHF
	KG			
M22A080C01054PD	100-75-50	92-96-100%	7035+7016	1397,00
M22A080C0105408	100-75-50	92-96-100%	7035	1397,00
M22A080C0105404	100-75-50	92-96-100%	5012	1494,00

H=800 mm



CONFIGURE

SCHRANK MIT 4 SCHUBLADEN 1X100 1X150 1X200 1X300

ART.	Schubladen		RAL	CHF
	KG			
M22A085C01092PD	100-75-50	92-96-100%	7035+7016	1288,50
M22A085C0109208	100-75-50	92-96-100%	7035	1288,50
M22A085C0109204	100-75-50	92-96-100%	5012	1354,50

H=850 mm



CONFIGURE

SCHRANK MIT 5 SCHUBLADEN 1X100 3X150 1X200

ART.	Schubladen		RAL	CHF
	KG			
M22A085C01088PD	100-75-50	92-96-100%	7035+7016	1416,50
M22A085C0108808	100-75-50	92-96-100%	7035	1416,50
M22A085C0108804	100-75-50	92-96-100%	5012	1509,50

H=850 mm



CONFIGURE

SCHRANK MIT 6 SCHUBLADEN 2X75 2X100 2X200

ART.	Schubladen		RAL	CHF
	KG			
M22A085C01089PD	100-75-50	92-96-100%	7035+7016	1539,50
M22A085C0108908	100-75-50	92-96-100%	7035	1539,50
M22A085C0108904	100-75-50	92-96-100%	5012	1673,50

H=850 mm



CONFIGURE

SCHRANK MIT 6 SCHUBLADEN 1X50 2X100 2X150 1X200

ART.	Schubladen		RAL	CHF
	KG			
M22A085C01091PD	100-75-50	92-96-100%	7035+7016	1548,00
M22A085C0109108	100-75-50	92-96-100%	7035	1548,00
M22A085C0109104	100-75-50	92-96-100%	5012	1672,50

H=850 mm



INNENABM. B x T



TRAGKRAFT



AUSZUG



RAL 7035 + RAL 7016



RAL 5012



RAL 7035



CONFIGURE

SCHRANK MIT 7 SCHUBLADEN 2X75 3X100 2X150

ART.	Schubladen		RAL	CHF
M22A085C01095PD	100-75-50	92-96-100%	7035+7016	1673,50
M22A085C0109508	100-75-50	92-96-100%	7035	1673,50
M22A085C0109504	100-75-50	92-96-100%	5012	1830,50

H=850 mm



CONFIGURE

SCHRANK MIT 8 SCHUBLADEN 1X50 2X75 4X100 1X150

ART.	Schubladen		RAL	CHF
M22A085C01087PD	100-75-50	92-96-100%	7035+7016	1805,50
M22A085C0108708	100-75-50	92-96-100%	7035	1805,50
M22A085C0108704	100-75-50	92-96-100%	5012	1993,50

H=850 mm



CONFIGURE

SCHRANK MIT RÄDERN MIT 4 SCHUBLADEN 2X75 1X150 1X200

ART.	Schubladen		RAL	CHF
M22R060C01020PD	100-75-50	92-96-100%	7035+7016	1600,00
M22R060C0102008	100-75-50	92-96-100%	7035	1600,00
M22R060C0102004	100-75-50	92-96-100%	5012	1689,00

H=822 mm

Räder: Standard-Gummi Ø 125 mm
Tragfähigkeit des Schrankes: 300 kg



CONFIGURE

SCHRANK MIT RÄDERN MIT 5 SCHUBLADEN 1X50 2X75 1X100 1X200

ART.	Schubladen		RAL	CHF
M22R060C01021PD	100-75-50	92-96-100%	7035+7016	1731,50
M22R060C0102108	100-75-50	92-96-100%	7035	1731,50
M22R060C0102104	100-75-50	92-96-100%	5012	1852,00

H=822 mm

Räder: Standard-Gummi Ø 125 mm
Tragfähigkeit des Schrankes: 300 kg



CONFIGURE

SCHRANK MIT RÄDERN MIT 6 SCHUBLADEN 2X50 2X75 1X150 1X200

ART.	Schubladen		RAL	CHF
M22R070C010SSPD	100-75-50	92-96-100%	7035+7016	1818,00
M22R070C010SS08	100-75-50	92-96-100%	7035	1818,00
M22R070C010SS04	100-75-50	92-96-100%	5012	1959,50

H=922 mm

Räder: Standard-Gummi Ø 125 mm
Tragfähigkeit des Schrankes: 300 kg



CONFIGURE

SCHRANK MIT RÄDERN MIT 5 SCHUBLADEN 4X100 1X200

ART.	Schubladen		RAL	CHF
M22R070C010GFPD	100-75-50	92-96-100%	7035+7016	1721,00
M22R070C010GF08	100-75-50	92-96-100%	7035	1721,00
M22R070C010GF04	100-75-50	92-96-100%	5012	1829,50

H=922 mm

Räder: Standard-Gummi Ø 125 mm
Tragfähigkeit des Schrank: 300 kg



CONFIGURE

SCHRANK MIT RÄDERN MIT 6 SCHUBLADEN 1X50 2X75 2X100 1X200

ART.	Schubladen		RAL	CHF
M22R070C01032PD	100-75-50	92-96-100%	7035+7016	1829,50
M22R070C0103208	100-75-50	92-96-100%	7035	1829,50
M22R070C0103204	100-75-50	92-96-100%	5012	1972,00

H=922 mm

Räder: Standard-Gummi Ø 125 mm
Tragfähigkeit des Schrank: 300 kg



CONFIGURE

SCHRANK MIT RÄDERN MIT 6 SCHUBLADEN 2X75 3X100 1X150

ART.	Schubladen		RAL	CHF
M22R070C01044PD	100-75-50	92-96-100%	7035+7016	1836,00
M22R070C0104408	100-75-50	92-96-100%	7035	1836,00
M22R070C0104404	100-75-50	92-96-100%	5012	1975,00

H=922 mm

Räder: Standard-Gummi Ø 125 mm
Tragfähigkeit des Schrank: 300 kg



INNENABM. B x T



TRAGKRAFT



AUSZUG



RAL 7035 + RAL 7016



RAL 5012



RAL 7035



EINTEILUNGSSYSTEME



ART.	geeignet für Schublade H mm	Komponenten	CHF
FFH84050200	50/300	16 x Querteiler B=36 mm 7 x Querteiler B=47 mm 6 x Trennwände mit 3 Kanälen 3 x Trennwände mit 4 Kanälen	43,50

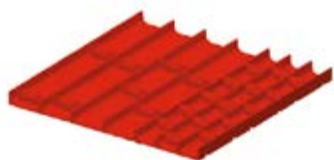

ART.	geeignet für Schublade H mm	Komponenten	CHF
FFH84050300	50/300	15 x Querteiler B=47 mm 8 x Querteiler B=73 mm 6 x Trennwände mit 2 Kanälen 3 x Trennwände mit 3 Kanälen	43,50



ART.	geeignet für Schublade H mm	Komponenten	CHF
FFH84050400	50/300	18 x Querteiler B=73 mm 9 x Trennwände mit 2 Kanälen	41,50



ART.	geeignet für Schublade H mm	Komponenten	CHF
FFH84050800	50	2 x Geschlitzte Längsteiler B=457 mm 3 x Querteiler B=151 mm	25,50
FFH84070800	75		25,50
FFH84100800	100/125		31,50
FFH84150800	150/175		40,50
FFH84200800	200/250		59,00
FFH84300800	300		91,00



ART.	geeignet für Schublade H mm	Komponenten	CHF
FFH84050900	50	2 x Geschlitzte Längsteiler B=457 mm 7 x Querteiler B=151 mm	31,50
FFH84070900	75		30,00
FFH84100900	100/125		34,50
FFH84150900	150/175		44,00
FFH84200900	200/250		60,50



ART.	geeignet für Schublade H mm	Komponenten	CHF
FFH84051300	50	2 x Nicht geschlitzte Längsteiler B=457 mm	21,00
FFH84071300	75		19,00
FFH84101300	100/125		21,50
FFH84151300	150/175		24,50
FFH84201300	200/250		26,50



EINTEILUNGSSYSTEME

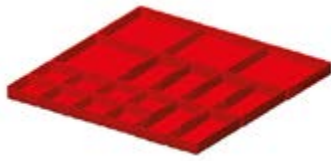

ART.	geeignet für Schublade H mm	Komponenten	CHF
FFH84051700	50	8 x Einsatzkasten 75x75 mm	40,50
FFH84071700	75	6 x Einsatzkasten 150x75 mm 4 x Einsatzkasten 150x150 mm	44,50

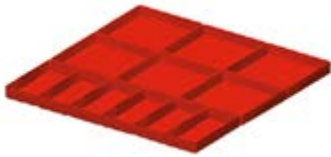

ART.	geeignet für Schublade H mm	Komponenten	CHF
FFH84051800	50	6 x Einsatzkasten 150x75 mm 6 x Einsatzkasten 150x150 mm	37,50
FFH84071800	75		44,50
FFH84101800	100/125		49,00

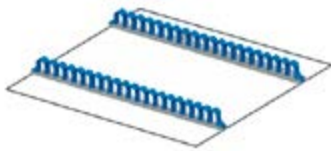

ART.	geeignet für Schublade H mm	Komponenten	CHF
FFH86051900	50/300	2 x Mehrzweck-Werkzeughalter	38,00





CONFIGURE

SCHRANK MIT 5 SCHUBLADEN 1X50 2X100 1X150 1X200

ART.	Schubladen		RAL	CHF
M32A070C01040PD	100-75-50	92-96-100%	7035+7016	1523,00
M32A070C0104008	100-75-50	92-96-100%	7035	1523,00
M32A070C0104004	100-75-50	92-96-100%	5012	1645,00

H=700 mm



CONFIGURE

SCHRANK MIT 5 SCHUBLADEN 2X75 2X100 1X250

ART.	Schubladen		RAL	CHF
M32A070C01042PD	100-75-50	92-96-100%	7035+7016	1509,50
M32A070C0104208	100-75-50	92-96-100%	7035	1509,50
M32A070C0104204	100-75-50	92-96-100%	5012	1649,00

H=700 mm



CONFIGURE

SCHRANK MIT 6 SCHUBLADEN 2X75 3X100 1X150

ART.	Schubladen		RAL	CHF
M32A070C01044PD	100-75-50	92-96-100%	7035+7016	1642,50
M32A070C0104408	100-75-50	92-96-100%	7035	1642,50
M32A070C0104404	100-75-50	92-96-100%	5012	1801,50

H=700 mm



CONFIGURE

SCHRANK MIT 7 SCHUBLADEN 1X50 2X75 2X100 1X150 1X200

ART.	Schubladen		RAL	CHF
M32A085C010AEPD	100-75-50	92-96-100%	7035+7016	1847,50
M32A085C010AE08	100-75-50	92-96-100%	7035	1847,50
M32A085C010AE04	100-75-50	92-96-100%	5012	2027,00

H=850 mm



CONFIGURE

SCHRANK MIT 7 SCHUBLADEN 2X75 2X100 2X125 1X150

ART.	Schubladen		RAL	CHF
M32A085C010ACPD	100-75-50	92-96-100%	7035+7016	1843,00
M32A085C010AC08	100-75-50	92-96-100%	7035	1843,00
M32A085C010AC04	100-75-50	92-96-100%	5012	2023,50

H=850 mm



SCHRANK MIT 8 SCHUBLADEN 4X75 3X100 1X150

ART.	Schubladen		RAL	CHF
	KG	AUSZUG		
M32A085C010AGPD	100-75-50	92-96-100%	7035+7016	1967,50
M32A085C010AG08	100-75-50	92-96-100%	7035	1967,50
M32A085C010AG04	100-75-50	92-96-100%	5012	2183,00

CONFIGURE

H=850 mm



SCHRANK MIT 7 SCHUBLADEN 1X50 2X75 2X100 1X200 1X300

ART.	Schubladen		RAL	CHF
	KG	AUSZUG		
M32A100C010BNPD	100-75-50	92-96-100%	7035+7016	1916,50
M32A100C010BN08	100-75-50	92-96-100%	7035	1916,50
M32A100C010BN04	100-75-50	92-96-100%	5012	2105,00

CONFIGURE

H=1000 mm



SCHRANK MIT 7 SCHUBLADEN 2X75 1X100 3X150 1X200

ART.	Schubladen		RAL	CHF
	KG	AUSZUG		
M32A100C010AWPD	100-75-50	92-96-100%	7035+7016	1908,50
M32A100C010AW08	100-75-50	92-96-100%	7035	1908,50
M32A100C010AW04	100-75-50	92-96-100%	5012	2070,00

CONFIGURE

H=1000 mm



SCHRANK MIT 8 SCHUBLADEN 1X50 2X75 3X100 1X150 1X250

ART.	Schubladen		RAL	CHF
	KG	AUSZUG		
M32A100C010BQPD	100-75-50	92-96-100%	7035+7016	2055,50
M32A100C010BQ08	100-75-50	92-96-100%	7035	2055,50
M32A100C010BQ04	100-75-50	92-96-100%	5012	2270,50

CONFIGURE

H=1000 mm



INNENABM. B x T



TRAGKRAFT



AUSZUG



RAL 7035 + RAL 7016



RAL 5012



RAL 7035



CONFIGURE

SCHRANK MIT TÜREN MIT 1 SCHUBLADE 1X75 2XPE

ART.	Schubladen / ausziehbare Böden		RAL	CHF
M32A100C010BUPD	100-75-50	92-96-100%	7035+7016	1628,50
M32A100C010BU08	100-75-50	92-96-100%	7035	1628,50
M32A100C010BU04	100-75-50	92-96-100%	5012	1711,00
M32A100C010BVPD	200	100%	7035+7016	1811,50
M32A100C010BV08	200	100%	7035	1811,50
M32A100C010BV04	200	100%	5012	1894,00

H=1022 mm



CONFIGURE

SCHRANK MIT TÜREN MIT 2 SCHUBLADEN 2X75 1XPE

ART.	Schubladen / ausziehbare Böden		RAL	CHF
M32A100C010BWPD	100-75-50	92-96-100%	7035+7016	1588,50
M32A100C010BW08	100-75-50	92-96-100%	7035	1588,50
M32A100C010BW04	100-75-50	92-96-100%	5012	1673,00
M32A100C010BXPD	200	100%	7035+7016	1772,00
M32A100C010BX08	200	100%	7035	1772,00
M32A100C010BX04	200	100%	5012	1856,00

H=1022 mm



CONFIGURE

SCHRANK MIT TÜREN MIT 3 SCHUBLADEN 3X75 1XPE

ART.	Schubladen / ausziehbare Böden		RAL	CHF
M32A100C010BYPD	100-75-50	92-96-100%	7035+7016	1742,00
M32A100C010BY08	100-75-50	92-96-100%	7035	1742,00
M32A100C010BY04	100-75-50	92-96-100%	5012	1855,00
M32A100C010BZPD	200	100%	7035+7016	1986,50
M32A100C010BZ08	200	100%	7035	1986,50
M32A100C010BZ04	200	100%	5012	2099,00

H=1022 mm



CONFIGURE

SCHRANK MIT TÜREN MIT 3 SCHUBLADEN 3X75 2XPE

ART.	Schubladen / ausziehbare Böden		RAL	CHF
M32A100C010CAPD	100-75-50	92-96-100%	7035+7016	1935,00
M32A100C010CA08	100-75-50	92-96-100%	7035	1935,00
M32A100C010CA04	100-75-50	92-96-100%	5012	2074,50
M32A100C010CBPD	200	100%	7035+7016	2240,00
M32A100C010CB08	200	100%	7035	2240,00
M32A100C010CB04	200	100%	5012	2379,50

H=1022 mm



CONFIGURE

SCHRANK MIT TÜREN MIT 4 SCHUBLADEN 4X75

ART.	Schubladen		RAL	CHF
	KG			
M32A100C010CCPD	100-75-50	92-96-100%	7035+7016	1702,50
M32A100C010CC08	100-75-50	92-96-100%	7035	1702,50
M32A100C010CC04	100-75-50	92-96-100%	5012	1817,00
M32A100C010CDPD	200	100%	7035+7016	1946,50
M32A100C010CD08	200	100%	7035	1946,50
M32A100C010CD04	200	100%	5012	2061,00

H=1022 mm



CONFIGURE

SCHRANK MIT TÜREN MIT 5 SCHUBLADEN 5X75

ART.	Schubladen		RAL	CHF
	KG			
M32A100C010CEPD	100-75-50	92-96-100%	7035+7016	1855,50
M32A100C010CE08	100-75-50	92-96-100%	7035	1855,50
M32A100C010CE04	100-75-50	92-96-100%	5012	1999,00
M32A100C010CFPD	200	100%	7035+7016	2160,50
M32A100C010CF08	200	100%	7035	2160,50
M32A100C010CF04	200	100%	5012	2304,00

H=1022 mm



CONFIGURE

SCHRANK MIT SCHIEBETÜREN MIT 2 SCHUBLADEN 2X75 6XPE

ART.	Schubladen / ausziehbare Böden		RAL	CHF
	KG			
M32D100C010GWPD	100-75-50	92-96-100%	7035+7016	3993,50
M32D100C010GW08	100-75-50	92-96-100%	7035	3993,50
M32D100C010GW04	100-75-50	92-96-100%	5012	4212,50
M32D100C010GXPD	200	100%	7035+7016	4482,00
M32D100C010GX08	200	100%	7035	4482,00
M32D100C010GX04	200	100%	5012	4700,50

H=1022 mm



CONFIGURE

SCHRANK MIT SCHIEBETÜREN MIT 4 SCHUBLADEN 4X75 2XPE

ART.	Schubladen / ausziehbare Böden		RAL	CHF
	KG			
M32D100C010GYPD	100-75-50	92-96-100%	7035+7016	3528,50
M32D100C010GY08	100-75-50	92-96-100%	7035	3528,50
M32D100C010GY04	100-75-50	92-96-100%	5012	3697,50
M32D100C010GZPD	200	100%	7035+7016	3895,00
M32D100C010GZ08	200	100%	7035	3895,00
M32D100C010GZ04	200	100%	5012	4063,50

H=1022 mm





SCHRANK MIT SCHIEBETÜREN MIT 6 SCHUBLADEN 6X75 2XPE



CONFIGURE

ART.	Schubladen / ausziehbare Böden		RAL	CHF
M32D100C010HAPD	100-75-50	92-96-100%	7035+7016	3835,50
M32D100C010HA08	100-75-50	92-96-100%	7035	3835,50
M32D100C010HA04	100-75-50	92-96-100%	5012	4061,00
M32D100C010HBPD	200	100%	7035+7016	4323,50
M32D100C010HB08	200	100%	7035	4323,50
M32D100C010HB04	200	100%	5012	4549,50

H=1022 mm

SCHRANK MIT SCHIEBETÜREN MIT 8 SCHUBLADEN 8X75



CONFIGURE

ART.	Schubladen		RAL	CHF
M32D100C010HNPDP	100-75-50	92-96-100%	7035+7016	3756,00
M32D100C010HN08	100-75-50	92-96-100%	7035	3756,00
M32D100C010HN04	100-75-50	92-96-100%	5012	3985,50
M32D100C010HPPDP	200	100%	7035+7016	4244,50
M32D100C010HP08	200	100%	7035	4244,50
M32D100C010HP04	200	100%	5012	4473,50

H=1022 mm

SCHRANK MIT SCHIEBETÜREN MIT 4 SCHUBLADEN 4X75 4XPE



CONFIGURE

ART.	Schubladen / ausziehbare Böden		RAL	CHF
M32D100C010HEPD	100-75-50	92-96-100%	7035+7016	3914,50
M32D100C010HE08	100-75-50	92-96-100%	7035	3914,50
M32D100C010HE04	100-75-50	92-96-100%	5012	4136,50
M32D100C010HFPD	200	100%	7035+7016	4402,50
M32D100C010HF08	200	100%	7035	4402,50
M32D100C010HF04	200	100%	5012	4624,50

H=1022 mm

SCHRANK MIT SCHIEBETÜREN MIT 10 SCHUBLADEN 10X75



CONFIGURE

ART.	Schubladen		RAL	CHF
M32D100C010HJPD	100-75-50	92-96-100%	7035+7016	4062,50
M32D100C010HJ08	100-75-50	92-96-100%	7035	4062,50
M32D100C010HJ04	100-75-50	92-96-100%	5012	4349,00
M32D100C010HKPD	200	100%	7035+7016	4672,50
M32D100C010HK08	200	100%	7035	4672,50
M32D100C010HK04	200	100%	5012	4959,50

H=1022 mm



SCHRANK MIT 7 SCHUBLADEN 2XPR 2X75 1X100 3X150 1X200

ART.	Schubladen		RAL	CHF
M32A200C010FSPD	100-75-50	92-96-100%	7035+7016	2638,50
M32A200C010FS08	100-75-50	92-96-100%	7035	2638,50
M32A200C010FS04	100-75-50	92-96-100%	5012	2800,00
M32A200C010FTPD	200	100%	7035+7016	3066,00
M32A200C010FT08	200	100%	7035	3066,00
M32A200C010FT04	200	100%	5012	3227,00

H=2000 mm

CONFIGURE



SCHRANK MIT TÜREN MIT 3 SCHUBLADEN 2XPR 2X100 1X150 2XPE

ART.	Schubladen / ausziehbare Böden		RAL	CHF
M32A200C010FWPD	100-75-50	92-96-100%	7035+7016	2734,00
M32A200C010FW08	100-75-50	92-96-100%	7035	2734,00
M32A200C010FW04	100-75-50	92-96-100%	5012	2862,00
M32A200C010FXPD	200	100%	7035+7016	3039,00
M32A200C010FX08	200	100%	7035	3039,00
M32A200C010FX04	200	100%	5012	3167,00

H=2000 mm

CONFIGURE



SCHRANK MIT TÜR MIT 7 SCHUBLADEN 2XPR 2X75 1X100 3X150 1X200

ART.	Schubladen		RAL	CHF
M32A200C010TAPD	100-75-50	92-96-100%	7035+7016	2907,00
M32A200C010TA08	100-75-50	92-96-100%	7035	2907,00
M32A200C010TA04	100-75-50	92-96-100%	5012	3068,00
M32A200C010TBPD	200	100%	7035+7016	3334,00
M32A200C010TB08	200	100%	7035	3334,00
M32A200C010TB04	200	100%	5012	3495,50

H=2000 mm





CONFIGURE

SCHRANK MIT RÄDERN MIT 5 SCHUBLADEN 1X50 2X100 1X150 1X200

ART.	Schubladen		RAL	CHF
M32R070C01040PD	100-75-50	92-96-100%	7035+7016	1910,00
M32R070C0104008	100-75-50	92-96-100%	7035	1910,00
M32R070C0104004	100-75-50	92-96-100%	5012	2032,00

H=922 mm

Räder: Standard-Gummi Ø 125 mm
Tragfähigkeit des Schrankes: 300 kg



CONFIGURE

SCHRANK MIT RÄDERN MIT 5 SCHUBLADEN 2X75 2X100 1X250

ART.	Schubladen		RAL	CHF
M32R070C01042PD	100-75-50	92-96-100%	7035+7016	1897,00
M32R070C0104208	100-75-50	92-96-100%	7035	1897,00
M32R070C0104204	100-75-50	92-96-100%	5012	2036,50

H=922 mm

Räder: Standard-Gummi Ø 125 mm
Tragfähigkeit des Schrankes: 300 kg



CONFIGURE

SCHRANK MIT RÄDERN MIT 6 SCHUBLADEN 2X75 3X100 1X150

ART.	Schubladen		RAL	CHF
M32R070C01044PD	100-75-50	92-96-100%	7035+7016	2029,50
M32R070C0104408	100-75-50	92-96-100%	7035	2029,50
M32R070C0104404	100-75-50	92-96-100%	5012	2188,50

H=922 mm

Räder: Standard-Gummi Ø 125 mm
Tragfähigkeit des Schrankes: 300 kg



SCHUBLADE H 50 mm
Set bestehend aus 12 Trennwänden mit 4 Kanälen und 65 Querteilern 36 mm



SCHUBLADE H 75 mm
Prädispositionsset für Thermoformteile



SCHUBLADE H 200 mm
Set bestehend aus 2 geschlitzten Längsteilern 455 mm und 3 Querteilern 200 mm



SCHUBLADE H 300 mm
Set bestehend aus 1 geschlitzten Längsteiler 455 mm

Werkzeuge und Thermoformteile nicht inbegriffen



INNENABM.BxT



TRAGKRAFT



AUSZUG



RAL 7035 + RAL 7016



RAL 5012



RAL 7035



EINTEILUNGSSYSTEME

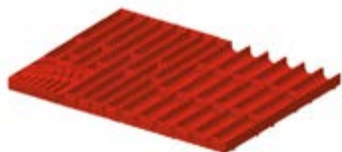

ART.	geeignet für Schublade H mm	Komponenten	CHF
FFH10051500	50/300	20 x Querteiler B=36 mm 20 x Querteiler B=47 mm 6 x Trennwände mit 3 Kanälen 5 x Trennwände mit 4 Kanälen 1 x Inbusschlüsselhalter	61,50



ART.	geeignet für Schublade H mm	Komponenten	CHF
FFH10051000	50/300	3 x Trennwände mit 3 Kanälen 9 x Trennwände mit 4 Kanälen 12 x Querteiler B=47 mm 36 x Querteiler B=36 mm	61,50



ART.	geeignet für Schublade H mm	Komponenten	CHF
FFH10051300	50/300	18 x Querteiler B=47 mm 12 x Querteiler B=73 mm 6 x Trennwände mit 2 Kanälen 6 x Trennwände mit 3 Kanälen	55,50



ART.	geeignet für Schublade H mm	Komponenten	CHF
FFH10052100	50/300	12 x Trennwände mit 4 Kanälen 65 x Querteiler B=36 mm	91,00



ART.	geeignet für Schublade H mm	Komponenten	CHF
FFH10051600	50	12 x Einsatzkasten 150x75 mm 6 x Einsatzkasten 150x150 mm	49,50
FFH10071600	75		57,00
FFH10101600	100/125		66,50



ART.	geeignet für Schublade H mm	Komponenten	CHF
FFH10051800	50	16 x Einsatzkasten 75x75 mm 8 x Einsatzkasten 150x75 mm 4 x Einsatzkasten 150x150 mm	53,50
FFH10071800	75		62,50



EINTEILUNGSSYSTEME



ART.	geeignet für Schublade H mm	Komponenten	CHF
FFH10050500	50	2 x Geschlitzte Längsteiler B=457 mm 3 x Querteiler B=202 mm	27,50
FFH10070500	75		31,50
FFH10100500	100/125		33,00
FFH10150500	150/175		43,50
FFH10200500	200/250		62,00
FFH10300500	300		93,50



ART.	geeignet für Schublade H mm	Komponenten	CHF
FFH10050300	50	3 x Geschlitzte Längsteiler B=457 mm 8 x Querteiler B=151 mm	39,50
FFH10070300	75		39,50
FFH10100300	100/125		45,50
FFH10150300	150/175		57,50
FFH10200300	200/250		83,00



ART.	geeignet für Schublade H mm	Komponenten	CHF
FFH10052200	50	5 x Geschlitzte Längsteiler B=457 mm 18 x Querteiler B=100 mm	63,50
FFH10072200	75		63,50
FFH10102200	100/125		82,00
FFH10152200	150/175		108,00



ART.	geeignet für Schublade H mm	Komponenten	CHF
FFH84051300	50	2 x Nicht geschlitzte Längsteiler B=457 mm	21,00
FFH84071300	75		19,00
FFH84101300	100/125		21,50
FFH84151300	150/175		24,50
FFH84201300	200/250		26,50





SCHRANK MIT 5 SCHUBLADEN 3X100 1X150 1X300

ART.	Schubladen		RAL	CHF
M52A085C010AKPD	100-75-50	92-96-100%	7035+7016	1885,50
M52A085C010AK08	100-75-50	92-96-100%	7035	1885,50
M52A085C010AK04	100-75-50	92-96-100%	5012	2000,50
M52A085C010ALPD	200	100%	7035+7016	2190,50
M52A085C010AL08	200	100%	7035	2190,50
M52A085C010AL04	200	100%	5012	2305,50

H=850 mm



SCHRANK MIT 6 SCHUBLADEN 2X75 2X100 1X150 1X250

ART.	Schubladen		RAL	CHF
M52A085C010AMPD	100-75-50	92-96-100%	7035+7016	2037,50
M52A085C010AM08	100-75-50	92-96-100%	7035	2037,50
M52A085C010AM04	100-75-50	92-96-100%	5012	2189,50
M52A085C010ANPD	200	100%	7035+7016	2403,50
M52A085C010AN08	200	100%	7035	2403,50
M52A085C010AN04	200	100%	5012	2555,50

H=850 mm



SCHRANK MIT 7 SCHUBLADEN 1X50 2X75 2X100 1X150 1X200

ART.	Schubladen		RAL	CHF
M52A085C010AEPD	100-75-50	92-96-100%	7035+7016	2208,00
M52A085C010AE08	100-75-50	92-96-100%	7035	2208,00
M52A085C010AE04	100-75-50	92-96-100%	5012	2396,50
M52A085C010AFPD	200	100%	7035+7016	2574,00
M52A085C010AF08	200	100%	7035	2574,00
M52A085C010AF04	200	100%	5012	2762,50

H=850 mm Die Schubladen H=50 mm verfügen immer über einen flexiblen Auszug



SCHRANK MIT 6 SCHUBLADEN 3X100 2X150 1X300

ART.	Schubladen		RAL	CHF
M52A100C010CQPD	100-75-50	92-96-100%	7035+7016	2161,50
M52A100C010CQ08	100-75-50	92-96-100%	7035	2161,50
M52A100C010CQ04	100-75-50	92-96-100%	5012	2298,50
M52A100C010CRPD	200	100%	7035+7016	2528,00
M52A100C010CR08	200	100%	7035	2528,00
M52A100C010CR04	200	100%	5012	2664,50

H=1000 mm



SCHRANK MIT 7 SCHUBLADEN 2X75 1X100 3X150 1X200



ART.	Schubladen		RAL	CHF
	KG			
M52A100C010AWPD	100-75-50	92-96-100%	7035+7016	2319,50
M52A100C010AW08	100-75-50	92-96-100%	7035	2319,50
M52A100C010AW04	100-75-50	92-96-100%	5012	2490,50
M52A100C010BHPD	200	100%	7035+7016	2746,50
M52A100C010BH08	200	100%	7035	2746,50
M52A100C010BH04	200	100%	5012	2917,50

CONFIGURE

H=1000 mm

SCHRANK MIT 8 SCHUBLADEN 2X75 4X100 1X150 1X200



ART.	Schubladen		RAL	CHF
	KG			
M52A100C010CNPD	100-75-50	92-96-100%	7035+7016	2489,50
M52A100C010CN08	100-75-50	92-96-100%	7035	2489,50
M52A100C010CN04	100-75-50	92-96-100%	5012	2695,00
M52A100C010CPPD	200	100%	7035+7016	2977,50
M52A100C010CP08	200	100%	7035	2977,50
M52A100C010CP04	200	100%	5012	3183,00

CONFIGURE

H=1000 mm

SCHRANK MIT 9 SCHUBLADEN 2X75 2X100 1X150 3X200 1X300



ART.	Schubladen		RAL	CHF
	KG			
M52A150C010FLPD	100-75-50	92-96-100%	7035+7016	3046,50
M52A150C010FL08	100-75-50	92-96-100%	7035	3046,50
M52A150C010FL04	100-75-50	92-96-100%	5012	3256,50
M52A150C010FMPD	200	100%	7035+7016	3595,50
M52A150C010FM08	200	100%	7035	3595,50
M52A150C010FM04	200	100%	5012	3806,00

CONFIGURE

H=1500 mm

SCHRANK MIT 10 SCHUBLADEN 2X75 3X100 1X150 4X200



ART.	Schubladen		RAL	CHF
	KG			
M52A150C010FNPD	100-75-50	92-96-100%	7035+7016	3231,00
M52A150C010FN08	100-75-50	92-96-100%	7035	3231,00
M52A150C010FN04	100-75-50	92-96-100%	5012	3470,00
M52A150C010FPPD	200	100%	7035+7016	3841,50
M52A150C010FP08	200	100%	7035	3841,50
M52A150C010FP04	200	100%	5012	4080,00

CONFIGURE

H=1500 mm



INNENABM. B x T



TRAGKRAFT



AUSZUG



RAL 7035 + RAL 7016



RAL 5012



RAL 7035



CONFIGURE

SCHRANK MIT 11 SCHUBLADEN 2X75 4X100 3X150 2X200

ART.	Schubladen		RAL	CHF
M52A150C010FQPD	100-75-50	92-96-100%	7035+7016	3411,50
M52A150C010FQ08	100-75-50	92-96-100%	7035	3411,50
M52A150C010FQ04	100-75-50	92-96-100%	5012	3679,00
M52A150C010FRPD	200	100%	7035+7016	4082,50
M52A150C010FR08	200	100%	7035	4082,50
M52A150C010FR04	200	100%	5012	4350,50

H=1500 mm



CONFIGURE

SCHRANK MIT 7 SCHUBLADEN 2XPR 2X75 1X100 3X150 1X200

ART.	Schubladen		RAL	CHF
M52A200C010FSPD	100-75-50	92-96-100%	7035+7016	3115,00
M52A200C010FS08	100-75-50	92-96-100%	7035	3115,00
M52A200C010FS04	100-75-50	92-96-100%	5012	3287,00
M52A200C010FTPD	200	100%	7035+7016	3542,00
M52A200C010FT08	200	100%	7035	3542,00
M52A200C010FT04	200	100%	5012	3714,00

H=2000 mm



CONFIGURE

SCHRANK MIT TÜREN MIT 3 SCHUBLADEN 2XPR 2X100 1X150 2XPE

ART.	Schubladen / ausziehbare Böden		RAL	CHF
M52A200C010FWPD	100-75-50	92-96-100%	7035+7016	3133,50
M52A200C010FW08	100-75-50	92-96-100%	7035	3133,50
M52A200C010FW04	100-75-50	92-96-100%	5012	3257,00
M52A200C010FXPD	200	100%	7035+7016	3438,50
M52A200C010FX08	200	100%	7035	3438,50
M52A200C010FX04	200	100%	5012	3562,50

H=2000 mm



SCHRANK MIT TÜREN MIT 7 SCHUBLADEN 2XPR 2X75 1X100 3X150 1X200

ART.	Schubladen		RAL	CHF
M52A200C010TAPD	100-75-50	92-96-100%	7035+7016	3461,00
M52A200C010TA08	100-75-50	92-96-100%	7035	3461,00
M52A200C010TA04	100-75-50	92-96-100%	5012	3633,00
M52A200C010TBPD	200	100%	7035+7016	3888,00
M52A200C010TB08	200	100%	7035	3888,00
M52A200C010TB04	200	100%	5012	4060,00

H=2000 mm



CONFIGURE

SCHRANK MIT RÄDERN MIT 4 SCHUBLADEN 1X100 2X150 1X200

ART.	Schubladen		RAL	CHF
M52R070C01049PD	100-75-50	92-96-100%	7035+7016	2151,50
M52R070C0104908	100-75-50	92-96-100%	7035	2151,50
M52R070C0104904	100-75-50	92-96-100%	5012	2239,50

H=922 mm

Räder: Elastischer Gummi Ø 125 mm
Tragfähigkeit des Schrank: 750 kg



CONFIGURE

SCHRANK MIT RÄDERN MIT 5 SCHUBLADEN 2X75 1X100 1X150 1X200

ART.	Schubladen		RAL	CHF
M52R070C01031PD	100-75-50	92-96-100%	7035+7016	2294,50
M52R070C0103108	100-75-50	92-96-100%	7035	2294,50
M52R070C0103104	100-75-50	92-96-100%	5012	2423,00

H=922 mm

Räder: Elastischer Gummi Ø 125 mm
Tragfähigkeit des Schrank: 750 kg



CONFIGURE

SCHRANK MIT RÄDERN MIT 6 SCHUBLADEN 2X75 3X100 1X150

ART.	Schubladen		RAL	CHF
M52R070C01044PD	100-75-50	92-96-100%	7035+7016	2469,00
M52R070C0104408	100-75-50	92-96-100%	7035	2469,00
M52R070C0104404	100-75-50	92-96-100%	5012	2630,00

H=922 mm

Räder: Elastischer Gummi Ø 125 mm
Tragfähigkeit des Schrank: 750 kg





EINTEILUNGSSYSTEME



ART.	geeignet für Schublade H mm	Komponenten	CHF
FFH40051200	50/300	15 x Querteiler B=36 mm 10 x Querteiler B=47 mm 6 x Querteiler B=73 mm 6 x Trennwände mit 2 Kanälen 6 x Trennwände mit 3 Kanälen 6 x Trennwände mit 4 Kanälen	76,00



ART.	geeignet für Schublade H mm	Komponenten	CHF
FFH40051500	50/300	30 x Querteiler B=36 mm 10 x Querteiler B=47 mm 6 x Trennwände mit 3 Kanälen 12 x Trennwände mit 4 Kanälen	81,00



ART.	geeignet für Schublade H mm	Komponenten	CHF
FFH40051100	50	18 x Einsatzkasten 150x150 mm	71,50
FFH40071100	75		81,50
FFH40101100	100/125		92,00



ART.	geeignet für Schublade H mm	Komponenten	CHF
FFH40051300	50	12 x Einsatzkasten 150x75 mm 12 x Einsatzkasten 150x150 mm	69,00
FFH40071300	75		85,00
FFH40101300	100/125		98,00



ART.	geeignet für Schublade H mm	Komponenten	CHF
FFH40051600	50	20 x Einsatzkasten 75x75 mm 14 x Einsatzkasten 150x75 mm 6 x Einsatzkasten 150x150 mm	82,50
FFH40071600	75		94,00



ART.	geeignet für Schublade H mm	Komponenten	CHF
FFH40050300	50	5 x Geschlitzte Längsteiler B=457 mm 12 x Querteiler B=151 mm	59,50
FFH40070300	75		55,00
FFH40100300	100/125		66,00
FFH40150300	150/175		86,00
FFH40200300	200/250		134,50



EINTEILUNGSSYSTEME



ART.	geeignet für Schublade H mm	Komponenten	CHF
FFH40050500	50	4 x Geschlitzte Längsteiler B=457 mm 2 x Querteiler B=151 mm 3 x Querteiler B=202 mm	46,50
FFH40070500	75		46,50
FFH40100500	100/125		56,50
FFH40150500	150/175		78,00
FFH40200500	200/250		114,00



ART.	geeignet für Schublade H mm	Komponenten	CHF
FFH40052000	50	2 x Geschlitzte Längsteiler B=457 mm 2 x Querteiler B=304 mm	27,50
FFH40072000	75		26,50
FFH40102000	100/125		31,00
FFH40152000	150/175		39,00
FFH40202000	200/250		53,00
FFH40302000	300		94,00



ART.	geeignet für Schublade H mm	Komponenten	CHF
FFH40050600	50	7 x Geschlitzte Längsteiler B=457 mm 12 x Querteiler B=100 mm 2 x Querteiler B=151 mm	75,50
FFH40070600	75		74,50
FFH40100600	100/125		95,50





CONFIGURE

SCHRANK MIT 1 SCHUBLADE 1X100

ART.	Schubladen		RAL	CHF
M23A020C01005PD	100-75-50	92-96-100%	7035+7016	517,50
M23A020C0100508	100-75-50	92-96-100%	7035	517,50
M23A020C0100504	100-75-50	92-96-100%	5012	539,00

H=200 mm



CONFIGURE

SCHRANK MIT 1 SCHUBLADE 1X200

ART.	Schubladen		RAL	CHF
M23A030C01006PD	100-75-50	92-96-100%	7035+7016	559,00
M23A030C0100608	100-75-50	92-96-100%	7035	559,00
M23A030C0100604	100-75-50	92-96-100%	5012	567,50

H=300 mm



CONFIGURE

SCHRANK MIT 3 SCHUBLADEN 1X50 1X100 1X150

ART.	Schubladen		RAL	CHF
M23A040C01001PD	100-75-50	92-96-100%	7035+7016	905,00
M23A040C0100108	100-75-50	92-96-100%	7035	975,00
M23A040C0100104	100-75-50	92-96-100%	5012	1037,00

H=400 mm



CONFIGURE

SCHRANK MIT 3 SCHUBLADEN 2X75 1X150

ART.	Schubladen		RAL	CHF
M23A040C01002PD	100-75-50	92-96-100%	7035+7016	964,00
M23A040C0100208	100-75-50	92-96-100%	7035	964,00
M23A040C0100204	100-75-50	92-96-100%	5012	1022,50

H=400 mm



CONFIGURE

SCHRANK MIT 4 SCHUBLADEN 2X75 1X150 1X200

ART.	Schubladen		RAL	CHF
M23A060C01020PD	100-75-50	92-96-100%	7035+7016	1167,00
M23A060C0102008	100-75-50	92-96-100%	7035	1167,00
M23A060C0102004	100-75-50	92-96-100%	5012	1232,50

H=600 mm



CONFIGURE

SCHRANK MIT 5 SCHUBLADEN 1X50 2X75 1X100 1X200

ART.	Schubladen		RAL	CHF
M23A060C01021PD	100-75-50	92-96-100%	7035+7016	1292,50
M23A060C0102108	100-75-50	92-96-100%	7035	1292,50
M23A060C0102104	100-75-50	92-96-100%	5012	1388,00

H=600 mm



CONFIGURE

SCHRANK MIT 5 SCHUBLADEN 2X75 1X100 1X150 1X200

ART.	Schubladen		RAL	CHF
M23A070C01031PD	100-75-50	92-96-100%	7035+7016	1336,50
M23A070C0103108	100-75-50	92-96-100%	7035	1336,50
M23A070C0103104	100-75-50	92-96-100%	5012	1423,50

H=700 mm



CONFIGURE

SCHRANK MIT 4 SCHUBLADEN 1X100 2X150 1X200

ART.	Schubladen		RAL	CHF
M23A070C01049PD	100-75-50	92-96-100%	7035+7016	1221,00
M23A070C0104908	100-75-50	92-96-100%	7035	1221,00
M23A070C0104904	100-75-50	92-96-100%	5012	1283,00

H=700 mm



CONFIGURE

SCHRANK MIT 6 SCHUBLADEN 1X50 2X75 2X100 1X200

ART.	Schubladen		RAL	CHF
M23A070C01032PD	100-75-50	92-96-100%	7035+7016	1462,00
M23A070C0103208	100-75-50	92-96-100%	7035	1462,00
M23A070C0103204	100-75-50	92-96-100%	5012	1578,50

H=700 mm



CONFIGURE

SCHRANK MIT 4 SCHUBLADEN 2X100 1X200 1X300

ART.	Schubladen		RAL	CHF
M23A080C01055PD	100-75-50	92-96-100%	7035+7016	1266,00
M23A080C0105508	100-75-50	92-96-100%	7035	1266,00
M23A080C0105504	100-75-50	92-96-100%	5012	1331,00

H=800 mm



INNENABM. B x T



TRAGKRAFT



AUSZUG



RAL 7035 + RAL 7016



RAL 5012



RAL 7035



CONFIGURE

SCHRANK MIT 5 SCHUBLADEN 1X50 2X100 1X150 1X300

ART.	Schubladen		RAL	CHF
M23A080C01054PD	100-75-50	92-96-100%	7035+7016	1377,00
M23A080C0105408	100-75-50	92-96-100%	7035	1377,00
M23A080C0105404	100-75-50	92-96-100%	5012	1475,50

H=800 mm



CONFIGURE

SCHRANK MIT 6 SCHUBLADEN 2X75 2X100 1X150 1X200

ART.	Schubladen		RAL	CHF
M23A080C01056PD	100-75-50	92-96-100%	7035+7016	1502,00
M23A080C0105608	100-75-50	92-96-100%	7035	1502,00
M23A080C0105604	100-75-50	92-96-100%	5012	1610,50

H=800 mm



CONFIGURE

SCHRANK MIT 7 SCHUBLADEN 1X50 2X75 2X100 2X150

ART.	Schubladen		RAL	CHF
M23A080C01066PD	100-75-50	92-96-100%	7035+7016	1613,00
M23A080C0106608	100-75-50	92-96-100%	7035	1613,00
M23A080C0106604	100-75-50	92-96-100%	5012	1754,50

H=800 mm



CONFIGURE

SCHRANK MIT 7 SCHUBLADEN 2X75 4X100 1X150

ART.	Schubladen		RAL	CHF
M23A080C01065PD	100-75-50	92-96-100%	7035+7016	1624,50
M23A080C0106508	100-75-50	92-96-100%	7035	1624,50
M23A080C0106504	100-75-50	92-96-100%	5012	1767,50

H=800 mm



CONFIGURE

SCHRANK MIT TÜR MIT 1 SCHUBLADE 1X75 1XPR 1XPE

ART.	Schubladen / ausziehbare Böden		RAL	CHF
M23A080C01069PD	100-75-50	92-96-100%	7035+7016	1245,50
M23A080C0106908	100-75-50	92-96-100%	7035	1245,50
M23A080C0106904	100-75-50	92-96-100%	5012	1288,00

H=800 mm



CONFIGURE

SCHRANK MIT 4 SCHUBLADEN 3X150 1X300

ART.	Schubladen		RAL	CHF
M23A085C010AQPDP	100-75-50	92-96-100%	7035+7016	1279,50
M23A085C010AQ08	100-75-50	92-96-100%	7035	1279,50
M23A085C010AQ04	100-75-50	92-96-100%	5012	1343,50

H=850 mm



CONFIGURE

SCHRANK MIT 5 SCHUBLADEN 1X50 2X100 1X200 1X300

ART.	Schubladen		RAL	CHF
M23A085C01093PDP	100-75-50	92-96-100%	7035+7016	1420,00
M23A085C0109308	100-75-50	92-96-100%	7035	1420,00
M23A085C0109304	100-75-50	92-96-100%	5012	1509,50

H=850 mm



CONFIGURE

SCHRANK MIT 5 SCHUBLADEN 2X100 1X150 2X200

ART.	Schubladen		RAL	CHF
M23A085C01090PDP	100-75-50	92-96-100%	7035+7016	1298,50
M23A085C0109008	100-75-50	92-96-100%	7035	1429,50
M23A085C0109004	100-75-50	92-96-100%	5012	1504,50

H=850 mm



CONFIGURE

SCHRANK MIT 6 SCHUBLADEN 1X75 3X100 1X125 1X250

ART.	Schubladen		RAL	CHF
M23A085C01094PDP	100-75-50	92-96-100%	7035+7016	1542,00
M23A085C0109408	100-75-50	92-96-100%	7035	1542,00
M23A085C0109404	100-75-50	92-96-100%	5012	1655,00

H=850 mm



CONFIGURE

SCHRANK MIT 6 SCHUBLADEN 1X50 2X100 2X150 1X200

ART.	Schubladen		RAL	CHF
M23A085C01091PDP	100-75-50	92-96-100%	7035+7016	1540,50
M23A085C0109108	100-75-50	92-96-100%	7035	1540,50
M23A085C0109104	100-75-50	92-96-100%	5012	1648,50

H=850 mm

PE: AUSZIEHBARER BODEN
PR: VERSTELLBARER BODEN



INNENABM. B x T



TRAGKRAFT



AUSZUG



RAL 7035 + RAL 7016



RAL 5012



RAL 7035



CONFIGURE

SCHRANK MIT 7 SCHUBLADEN 1X50 2X75 2X100 1X150 1X200

ART.	Schubladen		RAL	CHF
M23A085C010AEPD	100-75-50	92-96-100%	7035+7016	1655,50
M23A085C010AE08	100-75-50	92-96-100%	7035	1655,50
M23A085C010AE04	100-75-50	92-96-100%	5012	1789,00

H=850 mm



CONFIGURE

SCHRANK MIT 7 SCHUBLADEN 2X75 3X100 2X150

ART.	Schubladen		RAL	CHF
M23A085C01095PD	100-75-50	92-96-100%	7035+7016	1652,00
M23A085C0109508	100-75-50	92-96-100%	7035	1652,00
M23A085C0109504	100-75-50	92-96-100%	5012	1791,00

H=850 mm



CONFIGURE

SCHRANK MIT 8 SCHUBLADEN 1X50 2X75 4X100 1X150

ART.	Schubladen		RAL	CHF
M23A085C01087PD	100-75-50	92-96-100%	7035+7016	1777,50
M23A085C0108708	100-75-50	92-96-100%	7035	1777,50
M23A085C0108704	100-75-50	92-96-100%	5012	1946,00

H=850 mm



CONFIGURE

SCHRANK MIT RÄDERN MIT 4 SCHUBLADEN 2X75 1X150 1X200

ART.	Schubladen		RAL	CHF
M23R060C01020PD	100-75-50	92-96-100%	7035+7016	1537,00
M23R060C0102008	100-75-50	92-96-100%	7035	1537,00
M23R060C0102004	100-75-50	92-96-100%	5012	1603,50

H=822 mm

Räder: Standard-Gummi Ø 125 mm
Tragfähigkeit des Schrankes: 300 kg



CONFIGURE

SCHRANK MIT RÄDERN MIT 5 SCHUBLADEN 1X50 2X75 1X100 1X200

ART.	Schubladen		RAL	CHF
M23R060C01021PD	100-75-50	92-96-100%	7035+7016	1663,50
M23R060C0102108	100-75-50	92-96-100%	7035	1663,50
M23R060C0102104	100-75-50	92-96-100%	5012	1758,00

H=822 mm

Räder: Standard-Gummi Ø 125 mm
Tragfähigkeit des Schrankes: 300 kg



CONFIGURE

SCHRANK MIT RÄDERN MIT 6 SCHUBLADEN 4X75 2X100

ART.	Schubladen		RAL	CHF
M23R060C01022PD	100-75-50	92-96-100%	7035+7016	1775,00
M23R060C0102208	100-75-50	92-96-100%	7035	1775,00
M23R060C0102204	100-75-50	92-96-100%	5012	1900,50

H=822 mm

Räder: Standard-Gummi Ø 125 mm
Tragfähigkeit des Schrankes: 300 kg



CONFIGURE

SCHRANK MIT RÄDERN MIT 5 SCHUBLADEN 2X75 1X100 1X150 1X200

ART.	Schubladen		RAL	CHF
M23R070C01031PD	100-75-50	92-96-100%	7035+7016	1706,00
M23R070C0103108	100-75-50	92-96-100%	7035	1706,00
M23R070C0103104	100-75-50	92-96-100%	5012	1793,00

H=922 mm

Räder: Standard-Gummi Ø 125 mm
Tragfähigkeit des Schrankes: 300 kg



CONFIGURE

SCHRANK MIT RÄDERN MIT 6 SCHUBLADEN 1X50 2X75 2X100 1X200

ART.	Schubladen		RAL	CHF
M23R070C01032PD	100-75-50	92-96-100%	7035+7016	1831,50
M23R070C0103208	100-75-50	92-96-100%	7035	1831,50
M23R070C0103204	100-75-50	92-96-100%	5012	1948,50

H=922 mm

Räder: Standard-Gummi Ø 125 mm
Tragfähigkeit des Schrankes: 300 kg



CONFIGURE

SCHRANK MIT RÄDERN MIT 5 SCHUBLADEN 1X50 2X100 1X150 1X300

ART.	Schubladen		RAL	CHF
M23R080C01054PD	100-75-50	92-96-100%	7035+7016	1754,50
M23R080C0105408	100-75-50	92-96-100%	7035	1754,50
M23R080C0105404	100-75-50	92-96-100%	5012	1853,00

H=1022 mm

Räder: Standard-Gummi Ø 125 mm
Tragfähigkeit des Schrankes: 300 kg



CONFIGURE

SCHRANK MIT RÄDERN MIT 5 SCHUBLADEN 3X100 2X200

ART.	Schubladen		RAL	CHF
M23R080C01063PD	100-75-50	92-96-100%	7035+7016	1779,00
M23R080C0106308	100-75-50	92-96-100%	7035	1779,00
M23R080C0106304	100-75-50	92-96-100%	5012	1859,00

H=1022 mm

Räder: Standard-Gummi Ø 125 mm
Tragfähigkeit des Schrankes: 300 kg



INNENABM. B x T



TRAGKRAFT



AUSZUG



RAL 7035 + RAL 7016



RAL 5012



RAL 7035



CONFIGURE



CONFIGURE

SCHRANK MIT RÄDERN MIT 7 SCHUBLADEN 2X75 4X100 1X150

ART.	Schubladen		RAL	CHF
M23R080C01065PD	100-75-50	92-96-100%	7035+7016	2001,50
M23R080C0106508	100-75-50	92-96-100%	7035	2001,50
M23R080C0106504	100-75-50	92-96-100%	5012	2145,00

H=1022 mm

Räder: Standard-Gummi Ø 125 mm
Tragfähigkeit des Schrank: 300 kg

SCHRANK MIT RÄDERN MIT 7 SCHUBLADEN 1X50 2X75 2X100 2X150

ART.	Schubladen		RAL	CHF
M23R080C01066PD	100-75-50	92-96-100%	7035+7016	1991,00
M23R080C0106608	100-75-50	92-96-100%	7035	1991,00
M23R080C0106604	100-75-50	92-96-100%	5012	2132,50

H=1022 mm

Räder: Standard-Gummi Ø 125 mm
Tragfähigkeit des Schrank: 300 kg





INNENABM. B x T



TRAGKRAFT



AUSZUG



RAL 7035 + RAL 7016



RAL 5012



RAL 7035



EINTEILUNGSSYSTEME



ART.	geeignet für Schublade H mm	Komponenten	CHF
FFH86050100	50/300	50 x Querteiler B=36 mm 12 x Trennwände mit 4 Kanälen	53,00



ART.	geeignet für Schublade H mm	Komponenten	CHF
FFH86050200	50/300	4 x Trennwände mit 4 Kanälen 8 x Trennwände mit 3 Kanälen 20 x Querteiler B=36 mm 10 x Querteiler B=47 mm	65,00



ART.	geeignet für Schublade H mm	Komponenten	CHF
FFH86050300	50/300	4 x Trennwände mit 3 Kanälen 8 x Trennwände mit 2 Kanälen 20 x Querteiler B=47 mm 10 x Querteiler B=73 mm	62,50



ART.	geeignet für Schublade H mm	Komponenten	CHF
FFH86051600	50	16 x Einsatzkasten mit fester Trennwand 75x75 mm	56,00
FFH86071600	75	16 x Einsatzkasten 75x75 mm 4 x Einsatzkasten 150x75 mm 2 x Einsatzkasten 150x150 mm	59,50

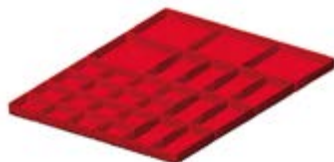

ART.	geeignet für Schublade H mm	Komponenten	CHF
FFH86051700	50	16 x Einsatzkasten 75x75 mm 8 x Einsatzkasten 150x75 mm	53,50
FFH86071700	75	4 x Einsatzkasten 150x150 mm	59,50



ART.	geeignet für Schublade H mm	Komponenten	CHF
FFH86051800	50	12 x Einsatzkasten 150x75 mm 6 x Einsatzkasten 150x150 mm	48,00
FFH86071800	75		54,00
FFH86101800	100/125		60,00



EINTEILUNGSSYSTEME



ART.	geeignet für Schublade H mm	Komponenten	CHF
FFH86050700	50	1 x Geschlitzte Längsteiler B=610 mm 1 x Querteiler B=202 mm 1 x Querteiler B=253 mm	21,00
FFH86070700	75		17,00
FFH86100700	100/125		18,00
FFH86150700	150/175		22,00
FFH86200700	200/250		34,50
FFH86300700	300		68,50



ART.	geeignet für Schublade H mm	Komponenten	CHF
FFH86050800	50	2 x Geschlitzte Längsteiler B=610 mm 3 x Querteiler B=151 mm	28,50
FFH86070800	75		20,50
FFH86100800	100/125		23,00
FFH86150800	150/175		30,00
FFH86200800	200/250		52,00
FFH86300800	300		104,00



ART.	geeignet für Schublade H mm	Komponenten	CHF
FFH86050900	50	2 x Geschlitzte Längsteiler B=610 mm 10 x Querteiler B=151 mm	36,00
FFH86070900	75		28,00
FFH86100900	100/125		32,00
FFH86150900	150/175		46,00
FFH86200900	200/250		69,00



ART.	geeignet für Schublade H mm	Komponenten	CHF
FFH86051000	50	3 x Geschlitzte Längsteiler B=610 mm 6 x Querteiler B=100 mm 2 x Querteiler B=151 mm	40,50
FFH86071000	75		28,50
FFH86101000	100/125		36,00
FFH86151000	150/175		50,50

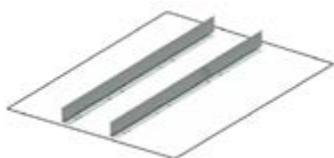

ART.	geeignet für Schublade H mm	Komponenten	CHF
FFH86051300	50	2 x Nicht geschlitzte Längsteiler B=610 mm	22,00
FFH86071300	75		21,00
FFH86101300	100/125		23,00
FFH86151300	150/175		26,50
FFH86201300	200/250		31,50
FFH86301300	300		40,50

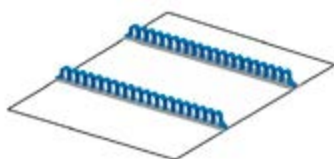

ART.	geeignet für Schublade H mm	Komponenten	CHF
FFH86051900	50/300	2 x Mehrzweck-Werkzeughalter	38,00





SCHRANK MIT 4 SCHUBLADEN 1X100 2X150 1X300

ART.	Schubladen		RAL	CHF
	KG			
M33A080C01072PD	100-75-50	92-96-100%	7035+7016	1474,00
M33A080C0107208	100-75-50	92-96-100%	7035	1474,00
M33A080C0107204	100-75-50	92-96-100%	5012	1563,50

H=800 mm

CONFIGURE



SCHRANK MIT 6 SCHUBLADEN 2X75 2X100 1X150 1X200

ART.	Schubladen		RAL	CHF
	KG			
M33A080C01056PD	100-75-50	92-96-100%	7035+7016	1763,00
M33A080C0105608	100-75-50	92-96-100%	7035	1763,00
M33A080C0105604	100-75-50	92-96-100%	5012	1903,50

H=800 mm

CONFIGURE



SCHRANK MIT 4 SCHUBLADEN 1X100 1X150 1X200 1X300

ART.	Schubladen		RAL	CHF
	KG			
M33A085C01092PD	100-75-50	92-96-100%	7035+7016	1431,50
M33A085C0109208	100-75-50	92-96-100%	7035	1431,50
M33A085C0109204	100-75-50	92-96-100%	5012	1528,50
M33A085C010ASPD	200	100%	7035+7016	1676,00
M33A085C010AS08	200	100%	7035	1676,00
M33A085C010AS04	200	100%	5012	1772,50

H=850 mm

CONFIGURE



SCHRANK MIT 5 SCHUBLADEN 1X50 2X100 1X200 1X300

ART.	Schubladen		RAL	CHF
	KG			
M33A085C01093PD	100-75-50	92-96-100%	7035+7016	1574,50
M33A085C0109308	100-75-50	92-96-100%	7035	1574,50
M33A085C0109304	100-75-50	92-96-100%	5012	1703,50
M33A085C010ATPD	200	100%	7035+7016	1818,50
M33A085C010AT08	200	100%	7035	1818,50
M33A085C010AT04	200	100%	5012	1948,00

H=850 mm Die Schubladen H=50 mm verfügen immer über einen flexiblen Auszug

CONFIGURE



SCHRANK MIT 5 SCHUBLADEN 1X100 3X150 1X200

ART.	Schubladen		RAL	CHF
	KG			
M33A085C01088PD	100-75-50	92-96-100%	7035+7016	1577,50
M33A085C0108808	100-75-50	92-96-100%	7035	1577,50
M33A085C0108804	100-75-50	92-96-100%	5012	1684,00
M33A085C010APPD	200	100%	7035+7016	1882,50
M33A085C010AP08	200	100%	7035	1882,50
M33A085C010AP04	200	100%	5012	1989,50

H=850 mm



SCHRANK MIT 7 SCHUBLADEN 1X50 2X75 2X100 1X150 1X200

ART.	Schubladen		RAL	CHF
	KG			
M33A085C010AEPD	100-75-50	92-96-100%	7035+7016	1862,00
M33A085C010AE08	100-75-50	92-96-100%	7035	1862,00
M33A085C010AE04	100-75-50	92-96-100%	5012	2029,50
M33A085C010AFPD	200	100%	7035+7016	2228,00
M33A085C010AF08	200	100%	7035	2228,00
M33A085C010AF04	200	100%	5012	2395,50

H=850 mm Die Schubladen H=50 mm verfügen immer über einen flexiblen Auszug



SCHRANK MIT 7 SCHUBLADEN 2X75 3X100 2X150

ART.	Schubladen		RAL	CHF
	KG			
M33A085C01095PD	100-75-50	92-96-100%	7035+7016	1858,50
M33A085C0109508	100-75-50	92-96-100%	7035	1858,50
M33A085C0109504	100-75-50	92-96-100%	5012	2015,50
M33A085C010AUPD	200	100%	7035+7016	2285,50
M33A085C010AU08	200	100%	7035	2285,50
M33A085C010AU04	200	100%	5012	2442,50

H=850 mm



SCHRANK MIT 8 SCHUBLADEN 1X50 2X75 4X100 1X150

ART.	Schubladen		RAL	CHF
	KG			
M33A085C01087PD	100-75-50	92-96-100%	7035+7016	2001,00
M33A085C0108708	100-75-50	92-96-100%	7035	2001,00
M33A085C0108704	100-75-50	92-96-100%	5012	2190,50
M33A085C010AVPD	200	100%	7035+7016	2428,50
M33A085C010AV08	200	100%	7035	2428,50
M33A085C010AV04	200	100%	5012	2618,00

H=850 mm Die Schubladen H=50 mm verfügen immer über einen flexiblen Auszug



INNENABM. B x T



TRAGKRAFT



AUSZUG



RAL 7035 + RAL 7016



RAL 5012



RAL 7035



SCHRANK MIT 6 SCHUBLADEN 1X50 3X150 2X200

ART.	Schubladen		RAL	CHF
	KG			
M33A100C010CZPD	100-75-50	92-96-100%	7035+7016	1831,00
M33A100C010CZ08	100-75-50	92-96-100%	7035	1831,00
M33A100C010CZ04	100-75-50	92-96-100%	5012	1968,00
M33A100C010DAPD	200	100%	7035+7016	2136,00
M33A100C010DA08	200	100%	7035	2136,00
M33A100C010DA04	200	100%	5012	2273,00



H=1000 mm ⚠ Die Schubladen H=50 mm verfügen immer über einen flexiblen Auszug



SCHRANK MIT 6 SCHUBLADEN 1X100 4X150 1X200

ART.	Schubladen		RAL	CHF
	KG			
M33A100C010DBPD	100-75-50	92-96-100%	7035+7016	1828,00
M33A100C010DB08	100-75-50	92-96-100%	7035	1828,00
M33A100C010DB04	100-75-50	92-96-100%	5012	1953,50
M33A100C010DCPD	200	100%	7035+7016	2194,50
M33A100C010DC08	200	100%	7035	2194,50
M33A100C010DC04	200	100%	5012	2320,00



H=1000 mm



SCHRANK MIT 7 SCHUBLADEN 1X50 2X75 2X100 1X200 1X300

ART.	Schubladen		RAL	CHF
	KG			
M33A100C010BNPD	100-75-50	92-96-100%	7035+7016	1967,50
M33A100C010BN08	100-75-50	92-96-100%	7035	1967,50
M33A100C010BN04	100-75-50	92-96-100%	5012	2143,50
M33A100C010BPPD	200	100%	7035+7016	2333,50
M33A100C010BP08	200	100%	7035	2333,50
M33A100C010BP04	200	100%	5012	2509,50



H=1000 mm ⚠ Die Schubladen H=50 mm verfügen immer über einen flexiblen Auszug



SCHRANK MIT 7 SCHUBLADEN 2X75 1X100 3X150 1X200

ART.	Schubladen		RAL	CHF
	KG			
M33A100C010AWPD	100-75-50	92-96-100%	7035+7016	1969,50
M33A100C010AW08	100-75-50	92-96-100%	7035	1969,50
M33A100C010AW04	100-75-50	92-96-100%	5012	2124,00
M33A100C010BHPD	200	100%	7035+7016	2397,00
M33A100C010BH08	200	100%	7035	2397,00
M33A100C010BH04	200	100%	5012	2551,00



H=1000 mm



CONFIGURE

SCHRANK MIT 8 SCHUBLADEN 1X50 2X75 2X100 2X150 1X200

ART.	Schubladen		RAL	CHF
M33A100C010CUPD	100-75-50	92-96-100%	7035+7016	2112,50
M33A100C010CU08	100-75-50	92-96-100%	7035	2112,50
M33A100C010CU04	100-75-50	92-96-100%	5012	2299,00
M33A100C010CVPD	200	100%	7035+7016	2539,50
M33A100C010CV08	200	100%	7035	2539,50
M33A100C010CV04	200	100%	5012	2726,50

H=1000 mm Die Schubladen H=50 mm verfügen immer über einen flexiblen Auszug



CONFIGURE

SCHRANK MIT 8 SCHUBLADEN 2X75 3X100 3X150

ART.	Schubladen		RAL	CHF
M33A100C010DDPD	100-75-50	92-96-100%	7035+7016	2109,50
M33A100C010DD08	100-75-50	92-96-100%	7035	2109,50
M33A100C010DD04	100-75-50	92-96-100%	5012	2285,00
M33A100C010DEPD	200	100%	7035+7016	2598,00
M33A100C010DE08	200	100%	7035	2598,00
M33A100C010DE04	200	100%	5012	2773,00

H=1000 mm



CONFIGURE

SCHRANK MIT 9 SCHUBLADEN 9X100

ART.	Schubladen		RAL	CHF
M33A100C010BLPD	100-75-50	92-96-100%	7035+7016	2251,00
M33A100C010BL08	100-75-50	92-96-100%	7035	2251,00
M33A100C010BL04	100-75-50	92-96-100%	5012	2465,00
M33A100C010BMPD	200	100%	7035+7016	2800,50
M33A100C010BM08	200	100%	7035	2800,50
M33A100C010BM04	200	100%	5012	3014,50

H=1000 mm



CONFIGURE

SCHRANK MIT 10 SCHUBLADEN 1X50 2X75 7X100

ART.	Schubladen		RAL	CHF
M33A100C010DFPD	100-75-50	92-96-100%	7035+7016	2394,00
M33A100C010DF08	100-75-50	92-96-100%	7035	2394,00
M33A100C010DF04	100-75-50	92-96-100%	5012	2635,50
M33A100C010DGPD	200	100%	7035+7016	2943,00
M33A100C010DG08	200	100%	7035	2943,00
M33A100C010DG04	200	100%	5012	3185,00

H=1000 mm Die Schubladen H=50 mm verfügen immer über einen flexiblen Auszug



INNENABM. B x T



TRAGKRAFT



AUSZUG



RAL 7035 + RAL 7016



RAL 5012



RAL 7035



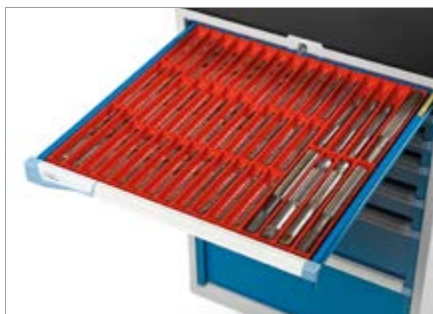

SCHUBLADE H 50 mm
Set bestehend aus 16 Trennwänden mit 4 Kanälen und 65 Querteilern 36 mm



SCHUBLADE H 75 mm
Prädispositionsset für Thermoformteile



SCHUBLADE H 75 mm
Prädispositionsset für Thermoformteile



SCHUBLADE H 100 mm
Prädispositionsset für Thermoformteile



SCHUBLADE H 100 mm
Set bestehend aus 3 geschlitzten Längsteilern 610 mm und 15 Querteilern 149 mm



SCHUBLADE H 200 mm
Set bestehend aus 2 geschlitzten Längsteilern 610 mm und 3 Querteilern 200 mm



SCHUBLADE H 300 mm
Set bestehend aus 1 geschlitzten Längsteiler 610 mm



Erhältlich in verschiedenen Größen

Werkzeuge und Thermoformteile nicht
inbegriffen



CONFIGURE

SCHRANK MIT TÜREN MIT 2 SCHUBLADEN 2X75 2XPE

ART.	Schubladen / ausziehbare Böden		RAL	CHF
M33A100C010LJPD	100-75-50	92-96-100%	7035+7016	1876,50
M33A100C010LJ08	100-75-50	92-96-100%	7035	1876,50
M33A100C010LJ04	100-75-50	92-96-100%	5012	1977,00
M33A100C010LKPD	200	100%	7035+7016	2121,00
M33A100C010LK08	200	100%	7035	2121,00
M33A100C010LK04	200	100%	5012	2221,00

H=1022 mm



CONFIGURE

SCHRANK MIT TÜREN 2XPR 2XPE

ART.	ausziehbare Böden		RAL	CHF
M33A100C010LMPD	100-75-50	92-96-100%	7035+7016	1789,00
M33A100C010LM08	100-75-50	92-96-100%	7035	1789,00
M33A100C010LM04	100-75-50	92-96-100%	5012	1841,50
M33A100C010LNPD	200	100%	7035+7016	1911,00
M33A100C010LN08	200	100%	7035	1911,00
M33A100C010LN04	200	100%	5012	1964,00

H=1022 mm



CONFIGURE

SCHRANK MIT TÜREN MIT 4 SCHUBLADEN 4X75

ART.	Schubladen		RAL	CHF
M33A100C010CCPD	100-75-50	92-96-100%	7035+7016	1808,50
M33A100C010CC08	100-75-50	92-96-100%	7035	1808,50
M33A100C010CC04	100-75-50	92-96-100%	5012	1904,00
M33A100C010CDPD	200	100%	7035+7016	2052,50
M33A100C010CD08	200	100%	7035	2052,50
M33A100C010CD04	200	100%	5012	2148,00

H=1022 mm



CONFIGURE

SCHRANK MIT TÜREN MIT 3 SCHUBLADEN 1X125 2X75 2XPE

ART.	Schubladen / ausziehbare Böden		RAL	CHF
M33A100C010LRPD	100-75-50	92-96-100%	7035+7016	2126,50
M33A100C010LR08	100-75-50	92-96-100%	7035	2126,50
M33A100C010LR04	100-75-50	92-96-100%	5012	2250,50
M33A100C010LSPD	200	100%	7035+7016	2432,00
M33A100C010LS08	200	100%	7035	2432,00
M33A100C010LS04	200	100%	5012	2555,50

H=1022 mm



CONFIGURE

SCHRANK MIT TÜREN MIT 5 SCHUBLADEN 1X50 2X75 2X100 1XPE

ART.	Schubladen / ausziehbare Böden		RAL	CHF
	KG			
M33A100C010LTPD	100-75-50	92-96-100%	7035+7016	2251,00
M33A100C010LT08	100-75-50	92-96-100%	7035	2251,00
M33A100C010LT04	100-75-50	92-96-100%	5012	2400,00
M33A100C010LUPD	200	100%	7035+7016	2556,50
M33A100C010LU08	200	100%	7035	2556,50
M33A100C010LU04	200	100%	5012	2705,00

H=1022 mm Die Schubladen H=50 mm verfügen immer über einen flexiblen Auszug



CONFIGURE

SCHRANK MIT TÜREN MIT 5 SCHUBLADEN 1X50 4X75 1XPE

ART.	Schubladen / ausziehbare Böden		RAL	CHF
	KG			
M33A100C010LVPD	100-75-50	92-96-100%	7035+7016	2236,50
M33A100C010LV08	100-75-50	92-96-100%	7035	2236,50
M33A100C010LV04	100-75-50	92-96-100%	5012	2385,00
M33A100C010LWPD	200	100%	7035+7016	2541,50
M33A100C010LW08	200	100%	7035	2541,50
M33A100C010LW04	200	100%	5012	2690,00

H=1022 mm Die Schubladen H=50 mm verfügen immer über einen flexiblen Auszug



CONFIGURE

SCHRANK MIT SCHIEBETÜREN MIT 4 SCHUBLADEN 4X75 2XPE

ART.	Schubladen / ausziehbare Böden		RAL	CHF
	KG			
M33D100C010GYPD	100-75-50	92-96-100%	7035+7016	3601,50
M33D100C010GY08	100-75-50	92-96-100%	7035	3601,50
M33D100C010GY04	100-75-50	92-96-100%	5012	3749,00
M33D100C010GZPD	200	100%	7035+7016	3967,50
M33D100C010GZ08	200	100%	7035	3967,50
M33D100C010GZ04	200	100%	5012	4115,00

H=1022 mm



CONFIGURE

SCHRANK MIT SCHIEBETÜREN 4XPR 2XPE

ART.	ausziehbare Böden		RAL	CHF
	KG			
M33D100C010JAPD	100-75-50	92-96-100%	7035+7016	3256,00
M33D100C010JA08	100-75-50	92-96-100%	7035	3256,00
M33D100C010JA04	100-75-50	92-96-100%	5012	3309,00
M33D100C010JBPD	200	100%	7035+7016	3378,00
M33D100C010JB08	200	100%	7035	3378,00
M33D100C010JB04	200	100%	5012	3431,00

H=1022 mm

PE: AUSZIEHBARER BODEN
PR: VERSTELLBARER BODEN



INNENABM. B x T



TRAGKRAFT



AUSZUG



RAL 7035 + RAL 7016



RAL 5012



RAL 7035



CONFIGURE

SCHRANK MIT SCHIEBETÜREN MIT 4 SCHUBLADEN 4X75 4XPE

ART.	Schubladen / ausziehbare Böden		RAL	CHF
	KG			
M33D100C010HEPD	100-75-50	92-96-100%	7035+7016	3996,50
M33D100C010HE08	100-75-50	92-96-100%	7035	3996,50
M33D100C010HE04	100-75-50	92-96-100%	5012	4197,00
M33D100C010HFPD	200	100%	7035+7016	4485,00
M33D100C010HF08	200	100%	7035	4485,00
M33D100C010HF04	200	100%	5012	4685,00

H=1022 mm



CONFIGURE

SCHRANK MIT 9 SCHUBLADEN 2X75 2X100 1X150 3X200 1X300

ART.	Schubladen		RAL	CHF
	KG			
M33A150C010LXPD	100-75-50	92-96-100%	7035+7016	2561,00
M33A150C010LX08	100-75-50	92-96-100%	7035	2561,00
M33A150C010LX04	100-75-50	92-96-100%	5012	2781,50
M33A150C010LYPD	200	100%	7035+7016	3110,50
M33A150C010LY08	200	100%	7035	3110,50
M33A150C010LY04	200	100%	5012	3330,50

H=1500 mm



CONFIGURE

SCHRANK MIT 9 SCHUBLADEN 2X100 6X150 1X300

ART.	Schubladen		RAL	CHF
	KG			
M33A150C010FJPD	100-75-50	92-96-100%	7035+7016	2555,50
M33A150C010FJ08	100-75-50	92-96-100%	7035	2555,50
M33A150C010FJ04	100-75-50	92-96-100%	5012	2744,00
M33A150C010FKPD	200	100%	7035+7016	3105,00
M33A150C010FK08	200	100%	7035	3105,00
M33A150C010FK04	200	100%	5012	3293,50

H=1500 mm



CONFIGURE

SCHRANK MIT 10 SCHUBLADEN 1X50 4X100 1X150 4X200

ART.	Schubladen		RAL	CHF
	KG			
M33A150C010LZPD	100-75-50	92-96-100%	7035+7016	2709,00
M33A150C010LZ08	100-75-50	92-96-100%	7035	2709,00
M33A150C010LZ04	100-75-50	92-96-100%	5012	2955,50
M33A150C010MAPD	200	100%	7035+7016	3258,50
M33A150C010MA08	200	100%	7035	3258,50
M33A150C010MA04	200	100%	5012	3505,00

H=1500 mm Die Schubladen H=50 mm verfügen immer über einen flexiblen Auszug



CONFIGURE

SCHRANK MIT TÜREN MIT 3 SCHUBLADEN 2X75 1X150 2XPE

ART.	Schubladen / ausziehbare Böden		RAL	CHF
M33A150C010LAPD	100-75-50	92-96-100%	7035+7016	2135,00
M33A150C010LA08	100-75-50	92-96-100%	7035	2135,00
M33A150C010LA04	100-75-50	92-96-100%	5012	2254,00
M33A150C010LBPDP	200	100%	7035+7016	2440,00
M33A150C010LB08	200	100%	7035	2440,00
M33A150C010LB04	200	100%	5012	2559,50

H=1500 mm



CONFIGURE

SCHRANK MIT TÜREN 3XPR 2XPE

ART.	ausziehbare Böden		RAL	CHF
M33A150C010LCPD	100-75-50	92-96-100%	7035+7016	1981,00
M33A150C010LC08	100-75-50	92-96-100%	7035	1981,00
M33A150C010LC04	100-75-50	92-96-100%	5012	2033,50
M33A150C010LDPD	200	100%	7035+7016	2103,00
M33A150C010LD08	200	100%	7035	2103,00
M33A150C010LD04	200	100%	5012	2156,00

H=1500 mm



CONFIGURE

SCHRANK MIT TÜREN MIT 5 SCHUBLADEN 2X75 3X150

ART.	Schubladen		RAL	CHF
M33A150C010LEPD	100-75-50	92-96-100%	7035+7016	2110,50
M33A150C010LE08	100-75-50	92-96-100%	7035	2110,50
M33A150C010LE04	100-75-50	92-96-100%	5012	2215,00
M33A150C010LFPD	200	100%	7035+7016	2416,00
M33A150C010LF08	200	100%	7035	2416,00
M33A150C010LF04	200	100%	5012	2520,00

H=1500 mm



PE: AUSZIEHBARER BODEN
PR: VERSTELLBARER BODEN



INNENABM. B x T



TRAGKRAFT



AUSZUG



RAL 7035 + RAL 7016



RAL 5012



RAL 7035



SCHRANK MIT 7 SCHUBLADEN 2XPR 2X75 1X100 3X150 1X200

ART.	Schubladen		RAL	CHF
M33A200C010FSPD	100-75-50	92-96-100%	7035+7016	2735,00
M33A200C010FS08	100-75-50	92-96-100%	7035	2735,00
M33A200C010FS04	100-75-50	92-96-100%	5012	2890,00
M33A200C010FTPD	200	100%	7035+7016	3162,50
M33A200C010FT08	200	100%	7035	3162,50
M33A200C010FT04	200	100%	5012	3317,00

H=2000 mm



SCHRANK MIT TÜREN MIT 3 SCHUBLADEN 2XPR 2X100 1X150 2XPE

ART.	Schubladen / ausziehbare Böden		RAL	CHF
M33A200C010FWPD	100-75-50	92-96-100%	7035+7016	2806,50
M33A200C010FW08	100-75-50	92-96-100%	7035	2806,50
M33A200C010FW04	100-75-50	92-96-100%	5012	2925,50
M33A200C010FXPD	200	100%	7035+7016	3111,50
M33A200C010FX08	200	100%	7035	3111,50
M33A200C010FX04	200	100%	5012	3230,50

H=2000 mm



SCHRANK MIT TÜR MIT 7 SCHUBLADEN 2XPR 2X75 1X100 3X150 1X200

ART.	Schubladen		RAL	CHF
M33A200C010TAPD	100-75-50	92-96-100%	7035+7016	3001,50
M33A200C010TA08	100-75-50	92-96-100%	7035	3001,50
M33A200C010TA04	100-75-50	92-96-100%	5012	3155,50
M33A200C010TBPD	200	100%	7035+7016	3428,50
M33A200C010TB08	200	100%	7035	3428,50
M33A200C010TB04	200	100%	5012	3582,50

H=2000 mm



CONFIGURE

SCHRANK MIT RÄDERN MIT 3 SCHUBLADEN 1X100 1X200 1X300

ART.	Schubladen		RAL	CHF
M33R070C01029PD	100-75-50	92-96-100%	7035+7016	1765,50
M33R070C0102908	100-75-50	92-96-100%	7035	1765,50
M33R070C0102904	100-75-50	92-96-100%	5012	1843,00

H=922 mm

Räder: Elastischer Gummi Ø 125 mm
Tragfähigkeit des Schrankes: 750 kg



CONFIGURE

SCHRANK MIT RÄDERN MIT 5 SCHUBLADEN 1X50 2X100 1X150 1X200

ART.	Schubladen		RAL	CHF
M33R070C01040PD	100-75-50	92-96-100%	7035+7016	2053,50
M33R070C0104008	100-75-50	92-96-100%	7035	2053,50
M33R070C0104004	100-75-50	92-96-100%	5012	2173,50

H=922 mm

Räder: Elastischer Gummi Ø 125 mm
Tragfähigkeit des Schrankes: 750 kg



CONFIGURE

SCHRANK MIT RÄDERN MIT 6 SCHUBLADEN 2X75 3X100 1X150

ART.	Schubladen		RAL	CHF
M33R070C01044PD	100-75-50	92-96-100%	7035+7016	2192,00
M33R070C0104408	100-75-50	92-96-100%	7035	2192,00
M33R070C0104404	100-75-50	92-96-100%	5012	2330,00

H=922 mm

Räder: Elastischer Gummi Ø 125 mm
Tragfähigkeit des Schrankes: 750 kg



CONFIGURE

SCHRANK MIT RÄDERN MIT 7 SCHUBLADEN 2X75 2X100 2X125 1X150

ART.	Schubladen		RAL	CHF
M33R085C010ACPD	100-75-50	92-96-100%	7035+7016	2382,00
M33R085C010AC08	100-75-50	92-96-100%	7035	2382,00
M33R085C010AC04	100-75-50	92-96-100%	5012	2544,00

H=1072 mm

Räder: Elastischer Gummi Ø 125 mm
Tragfähigkeit des Schrankes: 750 kg



CONFIGURE

SCHRANK MIT RÄDERN MIT 8 SCHUBLADEN 4X75 3X100 1X150

ART.	Schubladen		RAL	CHF
M33R085C010AGPD	100-75-50	92-96-100%	7035+7016	2526,00
M33R085C010AG08	100-75-50	92-96-100%	7035	2526,00
M33R085C010AG04	100-75-50	92-96-100%	5012	2711,50

H=1072 mm

Räder: Elastischer Gummi Ø 125 mm
Tragfähigkeit des Schrankes: 750 kg

PE: AUSZIEHBARER BODEN
PR: VERSTELLBARER BODEN



INNENABM. B x T



TRAGKRAFT



AUSZUG



RAL 7035 + RAL 7016



RAL 5012



RAL 7035



EINTEILUNGSSYSTEME



ART.	geeignet für Schublade H mm	Komponenten	CHF
FFH20051500	50/300	35 x Querteiler B=73 mm 16 x Trennwände mit 2 Kanälen	68,00

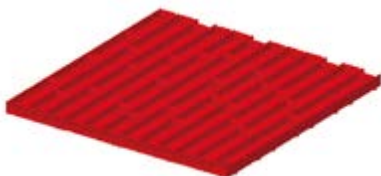

ART.	geeignet für Schublade H mm	Komponenten	CHF
FFH20051600	50/300	50 x Querteiler B=47 mm 16 x Trennwände mit 3 Kanälen	72,50

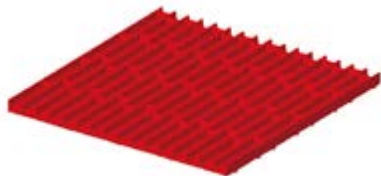

ART.	geeignet für Schublade H mm	Komponenten	CHF
FFH20051700	50/300	65 x Querteiler B=36 mm 16 x Trennwände mit 4 Kanälen	79,00

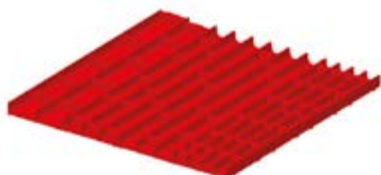

ART.	geeignet für Schublade H mm	Komponenten	CHF
FFH20052000	50/300	30 x Querteiler B=36 mm 20 x Querteiler B=47 mm 10 x Querteiler B=73 mm 4 x Trennwände mit 2 Kanälen 8 x Trennwände mit 3 Kanälen 4 x Trennwände mit 4 Kanälen	68,00



ART.	geeignet für Schublade H mm	Komponenten	CHF
FFH20052100	50/300	8 x Trennwände mit 3 Kanälen 8 x Trennwände mit 4 Kanälen 16 x Querteiler B=47 mm 24 x Querteiler B=36 mm	88,00



ART.	geeignet für Schublade H mm	Komponenten	CHF
FFH20051200	50	16 x Einsatzkasten 75x75 mm 16 x Einsatzkasten 150x75 mm	70,00
FFH20071200	75	4 x Einsatzkasten 150x150 mm	82,50



EINTEILUNGSSYSTEME

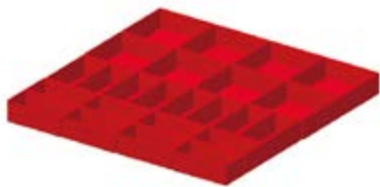

ART.	geeignet für Schublade H mm	Komponenten	CHF
FFH20051300	50	16 x Einsatzkasten 150x75 mm 8 x Einsatzkasten 150x150 mm	61,50
FFH20071300	75		75,00
FFH20101300	100/125		87,50



ART.	geeignet für Schublade H mm	Komponenten	CHF
FFH20050500	50	1 x Geschlitzte Längsteiler B=610 mm 2 x Querteiler B=304 mm	20,50
FFH20070500	75		20,00
FFH20100500	100/125		21,50
FFH20150500	150/175		27,00
FFH20200500	200/250		40,00
FFH20300500	300		65,50



ART.	geeignet für Schublade H mm	Komponenten	CHF
FFH20050600	50	2 x Geschlitzte Längsteiler B=610 mm 3 x Querteiler B=202 mm	31,00
FFH20070600	75		30,00
FFH20100600	100/125		34,00
FFH20150600	150/175		46,00
FFH20200600	200/250		69,50
FFH20300600	300		122,50



ART.	geeignet für Schublade H mm	Komponenten	CHF
FFH20050700	50	3 x Geschlitzte Längsteiler B=610 mm 15 x Querteiler B=151 mm	49,50
FFH20070700	75		46,00
FFH20100700	100/125		47,50
FFH20150700	150/175		68,00
FFH20200700	200/250		103,50



ART.	geeignet für Schublade H mm	Komponenten	CHF
FFH20050800	50	4 x Geschlitzte Längsteiler B=610 mm 9 x Querteiler B=151 mm 12 x Querteiler B=100 mm	63,00
FFH20070800	75		58,50
FFH20100800	100/125		78,50



ART.	geeignet für Schublade H mm	Komponenten	CHF
FFH20050900	50	5 x Geschlitzte Längsteiler B=610 mm 20 x Querteiler B=100 mm	67,00
FFH20070900	75		58,50
FFH20100900	100/125		79,50
FFH20150900	150/175		110,00





SCHRANK MIT 7 SCHUBLADEN 1X50 2X75 2X100 1X150 1X200



ART.	Schubladen		RAL	CHF
M43A085C010AEPD	100-75-50	92-96-100%	7035+7016	2334,50
M43A085C010AE08	100-75-50	92-96-100%	7035	2334,50
M43A085C010AE04	100-75-50	92-96-100%	5012	2542,00
M43A085C010AFPD	200	100%	7035+7016	2701,00
M43A085C010AF08	200	100%	7035	2701,00
M43A085C010AF04	200	100%	5012	2908,00



H=850 mm Die Schubladen H=50 mm verfügen immer über einen flexiblen Auszug

SCHRANK MIT 7 SCHUBLADEN 2X75 2X100 2X125 1X150



ART.	Schubladen		RAL	CHF
M43A085C010ACPD	100-75-50	92-96-100%	7035+7016	2321,50
M43A085C010AC08	100-75-50	92-96-100%	7035	2321,50
M43A085C010AC04	100-75-50	92-96-100%	5012	2510,50
M43A085C010ADPD	200	100%	7035+7016	2749,00
M43A085C010AD08	200	100%	7035	2749,00
M43A085C010AD04	200	100%	5012	2938,00



H=850 mm

SCHRANK MIT 8 SCHUBLADEN 4X75 3X100 1X150



ART.	Schubladen		RAL	CHF
M43A085C010AGPD	100-75-50	92-96-100%	7035+7016	2497,00
M43A085C010AG08	100-75-50	92-96-100%	7035	2497,00
M43A085C010AG04	100-75-50	92-96-100%	5012	2723,00
M43A085C010AHPD	200	100%	7035+7016	2985,50
M43A085C010AH08	200	100%	7035	2985,50
M43A085C010AH04	200	100%	5012	3211,00



H=850 mm

SCHRANK MIT 7 SCHUBLADEN 1X50 2X75 2X100 1X200 1X300



ART.	Schubladen		RAL	CHF
M43A100C010BNPD	100-75-50	92-96-100%	7035+7016	2418,00
M43A100C010BN08	100-75-50	92-96-100%	7035	2418,00
M43A100C010BN04	100-75-50	92-96-100%	5012	2634,00
M43A100C010BPPD	200	100%	7035+7016	2784,50
M43A100C010BP08	200	100%	7035	2784,50
M43A100C010BP04	200	100%	5012	3000,00



H=1000 mm Die Schubladen H=50 mm verfügen immer über einen flexiblen Auszug



CONFIGURE

SCHRANK MIT 8 SCHUBLADEN 1X50 2X75 3X100 1X150 1X250

ART.	Schubladen		RAL	CHF
M43A100C010BQPD	100-75-50	92-96-100%	7035+7016	2594,00
M43A100C010BQ08	100-75-50	92-96-100%	7035	2594,00
M43A100C010BQ04	100-75-50	92-96-100%	5012	2819,00
M43A100C010BRPD	200	100%	7035+7016	3021,50
M43A100C010BR08	200	100%	7035	3021,50
M43A100C010BR04	200	100%	5012	3246,00

H=1000 mm Die Schubladen H=50 mm verfügen immer über einen flexiblen Auszug



CONFIGURE

SCHRANK MIT 9 SCHUBLADEN 3X50 2X75 2X100 1X150 1X250

ART.	Schubladen		RAL	CHF
M43A100C010CSPD	100-75-50	92-96-100%	7035+7016	2779,00
M43A100C010CS08	100-75-50	92-96-100%	7035	2779,00
M43A100C010CS04	100-75-50	92-96-100%	5012	3032,50
M43A100C010CTPD	200	100%	7035+7016	3145,00
M43A100C010CT08	200	100%	7035	3145,00
M43A100C010CT04	200	100%	5012	3399,00

H=1000 mm Die Schubladen H=50 mm verfügen immer über einen flexiblen Auszug



CONFIGURE

SCHRANK MIT 9 SCHUBLADEN 3X100 4X150 1X200 1X300

ART.	Schubladen		RAL	CHF
M43A150C010FAPD	100-75-50	92-96-100%	7035+7016	3182,50
M43A150C010FA08	100-75-50	92-96-100%	7035	3182,50
M43A150C010FA04	100-75-50	92-96-100%	5012	3423,00
M43A150C010FBPD	200	100%	7035+7016	3732,00
M43A150C010FB08	200	100%	7035	3732,00
M43A150C010FB04	200	100%	5012	3972,50

H=1500 mm



CONFIGURE

SCHRANK MIT 9 SCHUBLADEN 8X150 1X200

ART.	Schubladen		RAL	CHF
M43A150C010EYPD	100-75-50	92-96-100%	7035+7016	3179,50
M43A150C010EY08	100-75-50	92-96-100%	7035	3179,50
M43A150C010EY04	100-75-50	92-96-100%	5012	3386,00
M43A150C010EZPD	200	100%	7035+7016	3729,00
M43A150C010EZ08	200	100%	7035	3729,00
M43A150C010EZ04	200	100%	5012	3935,00

H=1500 mm



INNENABM. B x T



TRAGKRAFT



AUSZUG



RAL 7035 + RAL 7016



RAL 5012



RAL 7035



EINTEILUNGSSYSTEME

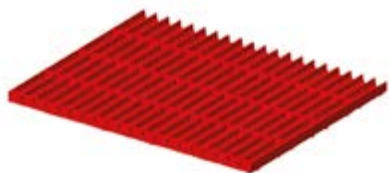

ART.	geeignet für Schublade H mm	Komponenten	CHF
FFH30051000	50/300	130 x Querteiler B=36 mm 20 x Trennwände mit 4 Kanälen	99,00



ART.	geeignet für Schublade H mm	Komponenten	CHF
FFH30051200	50/300	100 x Querteiler B=47 mm 20 x Trennwände mit 3 Kanälen	98,00



ART.	geeignet für Schublade H mm	Komponenten	CHF
FFH30050700	50	20 x Einsatzkasten 75x75 mm 20 x Einsatzkasten 150x75 mm 5 x Einsatzkasten 150x150 mm	85,00
FFH30070700	75		97,00



ART.	geeignet für Schublade H mm	Komponenten	CHF
FFH30050800	50	20 x Einsatzkasten 150x75 mm 10 x Einsatzkasten 150x150 mm	78,00
FFH30070800	75		88,00
FFH30100800	100/125		101,50



ART.	geeignet für Schublade H mm	Komponenten	CHF
FFH30050900	50	20 x Einsatzkasten 150x150 mm	72,50
FFH30070900	75		82,50
FFH30100900	100/125		91,50



ART.	geeignet für Schublade H mm	Komponenten	CHF
FFH30100200	100/125	2 x Geschlitzte Längsteiler B=610 mm 8 x Querteiler B=253 mm	43,50
FFH30150200	150/175		53,50
FFH30200200	200/250		89,00
FFH30300200	300		148,00



EINTEILUNGSSYSTEME

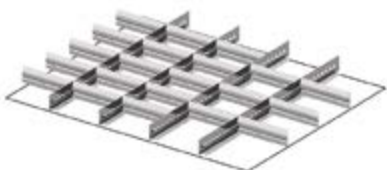

ART.	geeignet für Schublade H mm	Komponenten	CHF
FFH30070300	75	4 x Geschlitzte Längsteiler B=610 mm 21 x Querteiler B=151 mm	52,50
FFH30100300	100/125		65,00
FFH30150300	150/175		93,50
FFH30200300	200/250		140,50
FFH30300300	300		276,00



ART.	geeignet für Schublade H mm	Komponenten	CHF
FFH30070400	75	3 x Geschlitzte Längsteiler B=610 mm 5 x Querteiler B=151 mm 10 x Querteiler B=202 mm	47,50
FFH30100400	100/125		62,50
FFH30150400	150/175		79,50
FFH30200400	200/250		130,50
FFH30300400	300		256,00





CONFIGURE

SCHRANK MIT 5 SCHUBLADEN 3X100 1X150 1X300

ART.	Schubladen		RAL	CHF
M53A085C010AKPD	100-75-50	92-96-100%	7035+7016	1923,50
M53A085C010AK08	100-75-50	92-96-100%	7035	1923,50
M53A085C010AK04	100-75-50	92-96-100%	5012	2116,00
M53A085C010ALPD	200	100%	7035+7016	2228,50
M53A085C010AL08	200	100%	7035	2228,50
M53A085C010AL04	200	100%	5012	2421,00

H=850 mm



CONFIGURE

SCHRANK MIT 6 SCHUBLADEN 2X75 2X100 1X150 1X250

ART.	Schubladen		RAL	CHF
M53A085C010AMPD	100-75-50	92-96-100%	7035+7016	2086,50
M53A085C010AM08	100-75-50	92-96-100%	7035	2086,50
M53A085C010AM04	100-75-50	92-96-100%	5012	2320,00
M53A085C010ANPD	200	100%	7035+7016	2452,50
M53A085C010AN08	200	100%	7035	2452,50
M53A085C010AN04	200	100%	5012	2686,00

H=850 mm



CONFIGURE

SCHRANK MIT 7 SCHUBLADEN 1X50 2X75 2X100 1X150 1X200

ART.	Schubladen		RAL	CHF
M53A085C010AEPD	100-75-50	92-96-100%	7035+7016	2261,00
M53A085C010AE08	100-75-50	92-96-100%	7035	2261,00
M53A085C010AE04	100-75-50	92-96-100%	5012	2540,50
M53A085C010AFPD	200	100%	7035+7016	2627,50
M53A085C010AF08	200	100%	7035	2627,50
M53A085C010AF04	200	100%	5012	2906,50

H=850 mm Die Schubladen H=50 mm verfügen immer über einen flexiblen Auszug



CONFIGURE

SCHRANK MIT 5 SCHUBLADEN 2X100 2X200 1X300

ART.	Schubladen		RAL	CHF
M53A100C010EAPD	100-75-50	92-96-100%	7035+7016	2022,00
M53A100C010EA08	100-75-50	92-96-100%	7035	2022,00
M53A100C010EA04	100-75-50	92-96-100%	5012	2209,50
M53A100C010EBPD	200	100%	7035+7016	2327,00
M53A100C010EB08	200	100%	7035	2327,00
M53A100C010EB04	200	100%	5012	2515,00

H=1000 mm



CONFIGURE

SCHRANK MIT 6 SCHUBLADEN 1X100 4X150 1X200

ART.	Schubladen		RAL	CHF
	KG			
M53A100C010DBPD	100-75-50	92-96-100%	7035+7016	2214,50
M53A100C010DB08	100-75-50	92-96-100%	7035	2214,50
M53A100C010DB04	100-75-50	92-96-100%	5012	2438,00
M53A100C010DCPD	200	100%	7035+7016	2580,50
M53A100C010DC08	200	100%	7035	2580,50
M53A100C010DC04	200	100%	5012	2804,00

H=1000 mm



CONFIGURE

SCHRANK MIT 7 SCHUBLADEN 1X50 2X75 2X100 1X200 1X300

ART.	Schubladen		RAL	CHF
	KG			
M53A100C010BNPD	100-75-50	92-96-100%	7035+7016	2348,50
M53A100C010BN08	100-75-50	92-96-100%	7035	2348,50
M53A100C010BN04	100-75-50	92-96-100%	5012	2628,50
M53A100C010BPPD	200	100%	7035+7016	2714,50
M53A100C010BP08	200	100%	7035	2714,50
M53A100C010BP04	200	100%	5012	2994,50

H=1000 mm Die Schubladen H=50 mm verfügen immer über einen flexiblen Auszug



CONFIGURE

SCHRANK MIT 7 SCHUBLADEN 2X75 1X100 3X150 1X200

ART.	Schubladen		RAL	CHF
	KG			
M53A100C010AWPD	100-75-50	92-96-100%	7035+7016	2376,00
M53A100C010AW08	100-75-50	92-96-100%	7035	2376,00
M53A100C010AW04	100-75-50	92-96-100%	5012	2644,00
M53A100C010BHPD	200	100%	7035+7016	2803,50
M53A100C010BH08	200	100%	7035	2803,50
M53A100C010BH04	200	100%	5012	3071,00

H=1000 mm



CONFIGURE

SCHRANK MIT 8 SCHUBLADEN 1X50 2X75 2X100 2X150 1X200

ART.	Schubladen		RAL	CHF
	KG			
M53A100C010CUPD	100-75-50	92-96-100%	7035+7016	2541,00
M53A100C010CU08	100-75-50	92-96-100%	7035	2541,00
M53A100C010CU04	100-75-50	92-96-100%	5012	2856,50
M53A100C010CVPD	200	100%	7035+7016	2968,00
M53A100C010CV08	200	100%	7035	2968,00
M53A100C010CV04	200	100%	5012	3284,00

H=1000 mm Die Schubladen H=50 mm verfügen immer über einen flexiblen Auszug



INNENABM. B x T



TRAGKRAFT



AUSZUG



RAL 7035 + RAL 7016



RAL 5012



RAL 7035



CONFIGURE

SCHRANK MIT 8 SCHUBLADEN 2X75 3X100 3X150

ART.	Schubladen		RAL	CHF
M53A100C010DDPD	100-75-50	92-96-100%	7035+7016	2557,00
M53A100C010DD08	100-75-50	92-96-100%	7035	2557,00
M53A100C010DD04	100-75-50	92-96-100%	5012	2867,50
M53A100C010DEPD	200	100%	7035+7016	3045,00
M53A100C010DE08	200	100%	7035	3045,00
M53A100C010DE04	200	100%	5012	3355,50

H=1000 mm



CONFIGURE

SCHRANK MIT 10 SCHUBLADEN 1X50 2X75 7X100

ART.	Schubladen		RAL	CHF
M53A100C010DFPD	100-75-50	92-96-100%	7035+7016	2902,50
M53A100C010DF08	100-75-50	92-96-100%	7035	2902,50
M53A100C010DF04	100-75-50	92-96-100%	5012	3303,50
M53A100C010DGPDP	200	100%	7035+7016	3451,50
M53A100C010DG08	200	100%	7035	3451,50
M53A100C010DG04	200	100%	5012	3852,50

H=1000 mm Die Schubladen H=50 mm verfügen immer über einen flexiblen Auszug



CONFIGURE

SCHRANK MIT 9 SCHUBLADEN 2X75 2X100 1X150 3X200 1X300

ART.	Schubladen		RAL	CHF
M53A150C010LXPD	100-75-50	92-96-100%	7035+7016	3080,50
M53A150C010LX08	100-75-50	92-96-100%	7035	3080,50
M53A150C010LX04	100-75-50	92-96-100%	5012	3422,50
M53A150C010LYPD	200	100%	7035+7016	3630,00
M53A150C010LY08	200	100%	7035	3630,00
M53A150C010LY04	200	100%	5012	3972,00

H=1500 mm



CONFIGURE

SCHRANK MIT 9 SCHUBLADEN 2X100 6X150 1X300

ART.	Schubladen		RAL	CHF
M53A150C010FJPD	100-75-50	92-96-100%	7035+7016	3099,50
M53A150C010FJ08	100-75-50	92-96-100%	7035	3099,50
M53A150C010FJ04	100-75-50	92-96-100%	5012	3439,50
M53A150C010FKPD	200	100%	7035+7016	3649,00
M53A150C010FK08	200	100%	7035	3649,00
M53A150C010FK04	200	100%	5012	3989,00

H=1500 mm



SCHRANK MIT 10 SCHUBLADEN 1X50 4X100 1X150 4X200



ART.	Schubladen		RAL	CHF
M53A150C010LZPD	100-75-50	92-96-100%	7035+7016	3276,00
M53A150C010LZ08	100-75-50	92-96-100%	7035	3276,00
M53A150C010LZ04	100-75-50	92-96-100%	5012	3658,00
M53A150C010MAPD	200	100%	7035+7016	3825,50
M53A150C010MA08	200	100%	7035	3825,50
M53A150C010MA04	200	100%	5012	4207,00

H=1500 mm Die Schubladen H=50 mm verfügen immer über einen flexiblen Auszug

[CONFIGURE](#)



SCHRANK 2XPF 2XPE

ART.	ausziehbare Böden		RAL	CHF
M53A200C010SVPD	200	100%	7035+7016	2221,00
M53A200C010SV08	200	100%	7035	2221,00
M53A200C010SV04	200	100%	5012	2302,50

H=2000 mm

[CONFIGURE](#)



SCHRANK MIT 4 SCHUBLADEN 2XPF 1X150 1X200 1X250 1X300

ART.	Schubladen		RAL	CHF
M53A200C010SXPD	200	100%	7035+7016	2904,00
M53A200C010SX08	200	100%	7035	2904,00
M53A200C010SX04	200	100%	5012	3051,50

H=2000 mm

[CONFIGURE](#)

PE: AUSZIEHBARER BODEN
 PF: GESCHLITZTER BODEN



INNENABM. B x T



TRAGKRAFT



AUSZUG



RAL 7035 + RAL 7016



RAL 5012



RAL 7035



SCHRANK MIT 7 SCHUBLADEN 2XPF 1X50 1X75 1X100 1X125 1X150 2X200

ART.	Schubladen		RAL	CHF
M53A200C010SWPD	200	100%	7035+7016	3562,00
M53A200C010SW08	200	100%	7035	3562,00
M53A200C010SW04	200	100%	5012	3833,00

H=2000 mm Die Schubladen H=50 mm verfügen immer über einen flexiblen Auszug

CONFIGURE



SCHRANK MIT TÜREN 2XPF 2XPE

ART.	ausziehbare Böden		RAL	CHF
M53A200C010SUPD	100-75-50	92-96-100%	7035+7016	2475,00
M53A200C010SU08	100-75-50	92-96-100%	7035	2475,00
M53A200C010SU04	100-75-50	92-96-100%	5012	2557,00

H=2000 mm

CONFIGURE



SCHRANK MIT TÜREN MIT 7 SCHUBLADEN 2XPR 2X75 1X100 3X150 1X200

ART.	Schubladen		RAL	CHF
M53A200C010TAPD	100-75-50	92-96-100%	7035+7016	3602,00
M53A200C010TA08	100-75-50	92-96-100%	7035	3602,00
M53A200C010TA04	100-75-50	92-96-100%	5012	3868,50
M53A200C010TBPD	200	100%	7035+7016	4029,00
M53A200C010TB08	200	100%	7035	4029,00
M53A200C010TB04	200	100%	5012	4296,00

H=2000 mm



SCHRANK MIT TÜREN MIT 3 SCHUBLADEN 2XPR 2X100 1X150 2XPE



ART.	Schubladen / ausziehbare Böden		RAL	CHF
	KG			
M53A200C010FWPD	100-75-50	92-96-100%	7035+7016	3269,00
M53A200C010FW08	100-75-50	92-96-100%	7035	3269,00
M53A200C010FW04	100-75-50	92-96-100%	5012	3466,00
M53A200C010FXPD	200	100%	7035+7016	3574,00
M53A200C010FX08	200	100%	7035	3574,00
M53A200C010FX04	200	100%	5012	3771,00

H=2000 mm

CONFIGURE



SCHRANK MIT RÄDERN MIT 7 SCHUBLADEN 2X75 3X100 2X150

ART.	Schubladen		RAL	CHF
	KG			
M53R085C01095PD	100-75-50	92-96-100%	7035+7016	2949,50
M53R085C0109508	100-75-50	92-96-100%	7035	2949,50
M53R085C0109504	100-75-50	92-96-100%	5012	3223,50

H=1117 mm

Räder: Elastischer Gummi Ø 160 mm
 Tragfähigkeit des Schrankes: 900 kg

CONFIGURE



PE: AUSZIEHBARER BODEN
 PR: VERSTELLBARER BODEN
 PF: GESCHLITZTER BODEN



INNENABM. B x T



TRAGKRAFT



AUSZUG



RAL 7035 + RAL 7016



RAL 5012



RAL 7035



EINTEILUNGSSYSTEME



ART.	geeignet für Schublade H mm	Komponenten	CHF
FFH50050900	50/300	15 x Querteiler B=36 mm 10 x Querteiler B=47 mm 6 x Querteiler B=73 mm 8 x Trennwände mit 2 Kanälen 8 x Trennwände mit 3 Kanälen 8 x Trennwände mit 4 Kanälen	88,50

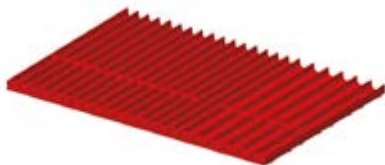

ART.	geeignet für Schublade H mm	Komponenten	CHF
FFH50051900	50/300	30 x Querteiler B=36 mm 10 x Querteiler B=47 mm 8 x Trennwände mit 3 Kanälen 16 x Trennwände mit 4 Kanälen	96,00



ART.	geeignet für Schublade H mm	Komponenten	CHF
FFH50050800	50	12 x Einsatzkasten 150x75 mm 18 x Einsatzkasten 150x150 mm	86,00
FFH50070800	75		105,50
FFH50100800	100/125		118,50

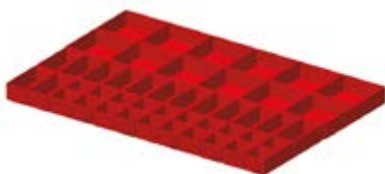

ART.	geeignet für Schublade H mm	Komponenten	CHF
FFH50051700	50	20 x Einsatzkasten 75x75 mm 14 x Einsatzkasten 150x75 mm 12 x Einsatzkasten 150x150 mm	95,50
FFH50071700	75		114,50

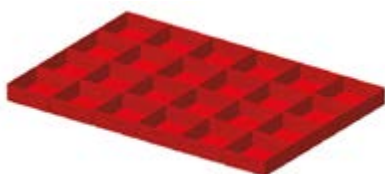

ART.	geeignet für Schublade H mm	Komponenten	CHF
FFH50051800	50	24 x Einsatzkasten 150x150 mm	83,00
FFH50071800	75		102,00
FFH50101800	100/125		113,00



ART.	geeignet für Schublade H mm	Komponenten	CHF
FFH50050700	50	4 x Geschlitzte Längsteiler B=610 mm 2 x Querteiler B=151 mm 3 x Querteiler B=202 mm	49,00
FFH50070700	75		45,50
FFH50100700	100/125		51,00
FFH50150700	150/175		59,50
FFH50200700	200/250		105,50
FFH50300700	300		238,00



EINTEILUNGSSYSTEME



ART.	geeignet für Schublade H mm	Komponenten	CHF
FFH50051000	50	2 x Geschlitzte Längsteiler B=610 mm 2 x Querteiler B=304 mm	30,00
FFH50071000	75		30,00
FFH50101000	100/125		31,50
FFH50151000	150/175		34,50
FFH50201000	200/250		53,00
FFH50301000	300		126,00



ART.	geeignet für Schublade H mm	Komponenten	CHF
FFH50051300	50	5 x Geschlitzte Längsteiler B=610 mm 12 x Querteiler B=151 mm	62,00
FFH50071300	75		47,50
FFH50101300	100/125		59,50
FFH50151300	150/175		86,00
FFH50201300	200/250		149,00
FFH50301300	300		319,50



ART.	geeignet für Schublade H mm	Komponenten	CHF
FFH50051500	50	7 x Geschlitzte Längsteiler B=610 mm 12 x Querteiler B=100 mm 2 x Querteiler B=151 mm	79,00
FFH50071500	75		60,00
FFH50101500	100/125		76,00





SCHRANK MIT 7 SCHUBLADEN 2X75 2X100 1X150 2X200



[CONFIGURE](#)

ART.	Schubladen		RAL	CHF
M63A100C010DYPD	100-75-50	92-96-100%	7035+7016	2964,50
M63A100C010DY08	100-75-50	92-96-100%	7035	2964,50
M63A100C010DY04	100-75-50	92-96-100%	5012	3051,00
M63A100C010DZPD	200	100%	7035+7016	3391,50
M63A100C010DZ08	200	100%	7035	3391,50
M63A100C010DZ04	200	100%	5012	3478,00

H=1000 mm

SCHRANK MIT 8 SCHUBLADEN 2X75 4X100 1X150 1X200



[CONFIGURE](#)

ART.	Schubladen		RAL	CHF
M63A100C010CNPD	100-75-50	92-96-100%	7035+7016	3210,00
M63A100C010CN08	100-75-50	92-96-100%	7035	3210,00
M63A100C010CN04	100-75-50	92-96-100%	5012	3300,00
M63A100C010CPPD	200	100%	7035+7016	3698,00
M63A100C010CP08	200	100%	7035	3698,00
M63A100C010CP04	200	100%	5012	3788,00

H=1000 mm

SCHRANK MIT 8 SCHUBLADEN 2X75 3X100 3X150



[CONFIGURE](#)

ART.	Schubladen		RAL	CHF
M63A100C010DDPD	100-75-50	92-96-100%	7035+7016	3194,50
M63A100C010DD08	100-75-50	92-96-100%	7035	3194,50
M63A100C010DD04	100-75-50	92-96-100%	5012	3295,50
M63A100C010DEPD	200	100%	7035+7016	3682,50
M63A100C010DE08	200	100%	7035	3682,50
M63A100C010DE04	200	100%	5012	3784,00

H=1000 mm

SCHRANK MIT 10 SCHUBLADEN 2X150 1X125 1X75 2X100 2X150 2X200



[CONFIGURE](#)

ART.	Schubladen		RAL	CHF
M63A150C010MCPD	200	100%	7035+7016	4764,00
M63A150C010MC08	200	100%	7035	4764,00
M63A150C010MC04	200	100%	5012	4918,50

H=1500 mm



SCHRANK MIT 11 SCHUBLADEN 1X150 1X125 1X75 4X100 3X150 1X200

ART.	Schubladen		RAL	CHF
M63A150C010MEPD	200	100%	7035+7016	5070,50
M63A150C010ME08	200	100%	7035	5070,50
M63A150C010ME04	200	100%	5012	5228,50

H=1500 mm

CONFIGURE



SCHRANK MIT 7 SCHUBLADEN 2XPR 2X75 1X100 3X150 1X200

ART.	Schubladen		RAL	CHF
M63A200C010FTPD	200	100%	7035+7016	4486,00
M63A200C010FT08	200	100%	7035	4486,00
M63A200C010FT04	200	100%	5012	4583,00

H=2000 mm

CONFIGURE



SCHRANK MIT TÜREN MIT 7 SCHUBLADEN 2XPR 2X75 1X100 3X150 1X200

ART.	Schubladen		RAL	CHF
M63A200C010TBPD	200	100%	7035+7016	4897,50
M63A200C010TB08	200	100%	7035	4897,50
M63A200C010TB04	200	100%	5012	4995,00

H=2000 mm





EINTEILUNGSSYSTEME



ART.	geeignet für Schublade H mm	Komponenten	CHF
FFH60070200	75	4 x Geschlitzte Längsteiler B=610 mm 3 x Querteiler B=151 mm 3 x Querteiler B=168 mm 9 x Querteiler B=253 mm	56,00
FFH60100200	100/125		66,50
FFH60150200	150/175		96,00
FFH60200200	200/250		136,50

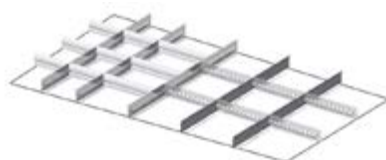

ART.	geeignet für Schublade H mm	Komponenten	CHF
FFH60070500	75	5 x Geschlitzte Längsteiler B=610 mm 6 x Querteiler B=134 mm 9 x Querteiler B=202 mm	57,00
FFH60100500	100/125		69,00
FFH60150500	150/175		100,00



ART.	geeignet für Schublade H mm	Komponenten	CHF
FFH60070800	75	5 x Geschlitzte Längsteiler B=610 mm 2 x Querteiler B=151 mm 1 x Querteiler B=168 mm 3 x Querteiler B=202 mm	41,00
FFH60100800	100/125		52,50
FFH60150800	150/175		74,50
FFH60200800	200/250		113,50
FFH60300800	300		254,00



ART.	geeignet für Schublade H mm	Komponenten	CHF
FFH60071100	75	6 x Geschlitzte Längsteiler B=610 mm 6 x Querteiler B=151 mm 1 x Querteiler B=168 mm	47,50
FFH60101100	100/125		60,50
FFH60151100	150/175		85,50
FFH60201100	200/250		131,00
FFH60301100	300		297,50





CONFIGURE

SCHRANK MIT 5 SCHUBLADEN 2X100 2X200 1X300

ART.	Schubladen		RAL	CHF
M73A100C010EAPD	100-75-50	92-96-100%	7035+7016	2824,50
M73A100C010EA08	100-75-50	92-96-100%	7035	2824,50
M73A100C010EA04	100-75-50	92-96-100%	5012	2999,00
M73A100C010EBPD	200	100%	7035+7016	3130,00
M73A100C010EB08	200	100%	7035	3130,00
M73A100C010EB04	200	100%	5012	3304,00

H=1000 mm



CONFIGURE

SCHRANK MIT 7 SCHUBLADEN 2X75 2X100 1X150 2X200

ART.	Schubladen		RAL	CHF
M73A100C010DYPD	100-75-50	92-96-100%	7035+7016	3268,00
M73A100C010DY08	100-75-50	92-96-100%	7035	3268,00
M73A100C010DY04	100-75-50	92-96-100%	5012	3519,00
M73A100C010DZPD	200	100%	7035+7016	3695,00
M73A100C010DZ08	200	100%	7035	3695,00
M73A100C010DZ04	200	100%	5012	3946,50

H=1000 mm



CONFIGURE

SCHRANK MIT 8 SCHUBLADEN 2X75 4X100 1X150 1X200

ART.	Schubladen		RAL	CHF
M73A100C010CNPD	100-75-50	92-96-100%	7035+7016	3525,50
M73A100C010CN08	100-75-50	92-96-100%	7035	3525,50
M73A100C010CN04	100-75-50	92-96-100%	5012	3844,00
M73A100C010CPPD	200	100%	7035+7016	4014,00
M73A100C010CP08	200	100%	7035	4014,00
M73A100C010CP04	200	100%	5012	4332,00

H=1000 mm



CONFIGURE

SCHRANK MIT 10 SCHUBLADEN 2X150 1X125 1X75 2X100 2X150 2X200

ART.	Schubladen		RAL	CHF
M73A150C010MCPD	200	100%	7035+7016	5113,00
M73A150C010MC08	200	100%	7035	5113,00
M73A150C010MC04	200	100%	5012	5456,00

H=1500 mm



SCHRANK MIT 11 SCHUBLADEN 1X150 1X125 1X75 4X100 3X150 1X200

ART.	Schubladen		RAL	CHF
M73A150C010MEPD	200	100%	7035+7016	5432,50
M73A150C010ME08	200	100%	7035	5432,50
M73A150C010ME04	200	100%	5012	5841,50

H=1500 mm



SCHRANK MIT 7 SCHUBLADEN 2XPR 2X75 1X100 3X150 1X200

ART.	Schubladen		RAL	CHF
M73A200C010FTPD	200	100%	7035+7016	4751,50
M73A200C010FT08	200	100%	7035	4751,50
M73A200C010FT04	200	100%	5012	4985,50

H=2000 mm



SCHRANK MIT TÜREN MIT 7 SCHUBLADEN 2XPR 2X75 1X100 3X150 1X200

ART.	Schubladen		RAL	CHF
M73A200C010TBPD	200	100%	7035+7016	5180,50
M73A200C010TB08	200	100%	7035	5180,50
M73A200C010TB04	200	100%	5012	5413,50

H=2000 mm





EINTEILUNGSSYSTEME



ART.	geeignet für Schublade H mm	Komponenten	CHF
FFH70070200	75	5 x Geschlitzte Längsteiler B=610 mm 6 x Querteiler B=151 mm 9 x Querteiler B=253 mm	60,50
FFH70100200	100/125		72,50
FFH70150200	150/175		104,50
FFH70200200	200/250		153,50

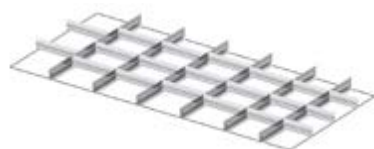

ART.	geeignet für Schublade H mm	Komponenten	CHF
FFH70070300	75	6 x Geschlitzte Längsteiler B=610 mm 3 x Querteiler B=134 mm 3 x Querteiler B=168 mm 14 x Querteiler B=202 mm	72,00
FFH70100300	100/125		87,50
FFH70150300	150/175		127,00

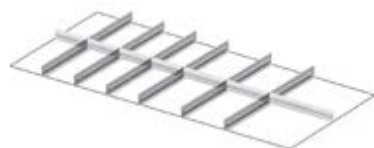

ART.	geeignet für Schublade H mm	Komponenten	CHF
FFH70070700	75	6 x Geschlitzte Längsteiler B=610 mm 4 x Querteiler B=151 mm 2 x Querteiler B=202 mm 1 x Querteiler B=304 mm	49,50
FFH70100700	100/125		62,00
FFH70150700	150/175		88,00
FFH70200700	200/250		136,00
FFH70300700	300		306,00

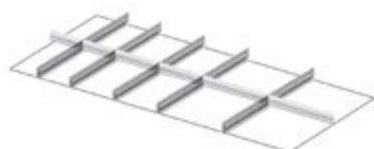

ART.	geeignet für Schublade H mm	Komponenten	CHF
FFH70070800	75	5 x Geschlitzte Längsteiler B=610 mm 2 x Querteiler B=151 mm 2 x Querteiler B=202 mm 2 x Querteiler B=304 mm	43,50
FFH70100800	100/125		54,00
FFH70150800	150/175		76,50
FFH70200800	200/250		117,00
FFH70300800	300		263,50





ARBEITSPLATTE AUS ROSTFREIEM STAHL

ART.	geeignet für Schrank EH	B mm	T mm	H mm	CHF
M12T030MDNX710A	18x27	408	573	31	243,00
M22T030MDNX710A	27x27	561	573	31	278,00
M32T030MDNX710A	36x27	714	573	31	315,50
M52T030MDNX710A	54x27	1020	573	31	392,50
M23T030MDNX710A	27x36	561	726	31	316,50
M33T030MDNX710A	36x36	714	726	31	362,50
M43T030MDNX710A	45x36	867	726	31	413,00
M53T030MDNX710A	54x36	1020	726	31	454,00
M63T030MDNX710A	64x36	1190	726	31	507,00
M73T030MDNX710A	78x36	1428	726	31	579,00



ARBEITSPLATTE AUS GUMMIERTEM STAHL

ART.	geeignet für Schrank EH	B mm	T mm	H mm	Farbe	CHF
M12T030MDGM7107	18x27	408	573	32	Schwarz	250,50
M22T030MDGM7107	27x27	561	573	32	Schwarz	291,00
M32T030MDGM7107	36x27	714	573	32	Schwarz	306,50
M52T030MDGM7107	54x27	1020	573	32	Schwarz	425,50
M23T030MDGM7107	27x36	561	726	32	Schwarz	308,50
M33T030MDGM7107	36x36	714	726	32	Schwarz	324,50
M43T030MDGM7107	45x36	867	726	32	Schwarz	379,00
M53T030MDGM7107	54x36	1020	726	32	Schwarz	448,00
M63T030MDGM7107	64x36	1190	726	32	Schwarz	470,50
M73T030MDGM7107	78x36	1428	726	32	Schwarz	502,50



ARBEITSPLATTE AUS MULTIPLEX

ART.	geeignet für Schrank EH	B mm	T mm	H mm	CHF
M12T030MU000100	18x27	408	573	30	151,50
M22T030MU000100	27x27	561	573	30	171,50
M32T030MU000100	36x27	714	573	30	179,00
M52T030MU000100	54x27	1020	573	30	219,00
M23T030MU000100	27x36	561	726	30	193,00
M33T030MU000100	36x36	714	726	30	204,00
M43T030MU000100	45x36	867	726	30	246,50
M53T030MU000100	54x36	1020	726	30	245,00
M63T030MU000100	64x36	1190	726	30	279,50
M73T030MU000100	78x36	1428	726	30	311,50



ABDECKPLATTE MIT 3 KANTEN MIT PVC-ÜBERZUG

ART.	geeignet für Schrank EH	B mm	T mm	H mm	Farbe	CHF
M12T023AG003107	18x27	409	576	23	Schwarz	102,00
M22T023AG003107	27x27	562	576	23	Schwarz	113,50
M32T023AG003107	36x27	715	576	23	Schwarz	121,50
M52T023AG003107	54x27	1021	576	23	Schwarz	162,00
M23T023AG003107	27x36	562	729	23	Schwarz	121,50
M33T023AG003107	36x36	715	729	23	Schwarz	170,50
M43T023AG003107	45x36	868	729	23	Schwarz	183,50
M53T023AG003107	54x36	1021	729	23	Schwarz	175,00
M63T023AG003107	64x36	1191	729	23	Schwarz	188,00
M73T023AG003107	78x36	1429	729	23	Schwarz	188,00

ERHÖHUNGSSOCKEL H=50 mm



ART.	geeignet für Schrank EH	B mm	T mm	H mm	RAL	CHF
M12Z05000000008	18x27	406	572	50	7035	115,00
M12Z05000000004	18x27	406	572	50	5012	115,00
M22Z05000000008	27x27	559	572	50	7035	121,00
M22Z05000000004	27x27	559	572	50	5012	121,00
M32Z05000000008	36x27	712	572	50	7035	123,50
M32Z05000000004	36x27	712	572	50	5012	123,50
M52Z05000000008	54x27	1018	572	50	7035	134,50
M52Z05000000004	54x27	1018	572	50	5012	134,50
M23Z05000000008	27x36	559	725	50	7035	117,00
M23Z05000000004	27x36	559	725	50	5012	117,00
M33Z05000000008	36x36	712	725	50	7035	127,00
M33Z05000000004	36x36	712	725	50	5012	127,00
M43Z05000000008	45x36	865	725	50	7035	134,00
M43Z05000000004	45x36	865	725	50	5012	134,00
M53Z05000000008	54x36	1018	725	50	7035	130,00
M53Z05000000004	54x36	1018	725	50	5012	130,00
M63Z05000000008	64x36	1188	725	50	7035	146,50
M63Z05000000004	64x36	1188	725	50	5012	146,50
M73Z05000000008	78x36	1426	725	50	7035	150,00
M73Z05000000004	78x36	1426	725	50	5012	150,00



ERHÖHUNGSSOCKEL H=100 mm

ART.	geeignet für Schrank EH	B mm	T mm	H mm	RAL	CHF
M12Z10000000008	18x27	406	572	100	7035	121,00
M12Z10000000004	18x27	406	572	100	5012	121,00
M22Z10000000008	27x27	559	572	100	7035	125,50
M22Z10000000004	27x27	559	572	100	5012	125,50
M32Z10000000008	36x27	712	572	100	7035	134,50
M32Z10000000004	36x27	712	572	100	5012	134,50
M52Z10000000008	54x27	1018	572	100	7035	146,50
M52Z10000000004	54x27	1018	572	100	5012	146,50
M23Z10000000008	27x36	559	725	100	7035	130,00
M23Z10000000004	27x36	559	725	100	5012	130,00
M33Z10000000008	36x36	712	725	100	7035	136,50
M33Z10000000004	36x36	712	725	100	5012	136,50
M43Z10000000008	45x36	865	725	100	7035	147,00
M43Z10000000004	45x36	865	725	100	5012	147,00
M53Z10000000008	54x36	1018	725	100	7035	151,50
M53Z10000000004	54x36	1018	725	100	5012	151,50
M63Z10000000008	64x36	1188	725	100	7035	161,00
M63Z10000000004	64x36	1188	725	100	5012	161,00
M73Z10000000008	78x36	1426	725	100	7035	169,00
M73Z10000000004	78x36	1426	725	100	5012	169,00



MASTER

ZUBEHÖRE



SOCKEL FÜR GABELSTAPLER UND HUBWAGEN

ART.	geeignet für Schrank EH	B mm	T mm	H mm	RAL	CHF
M32Z10010000039	36x27	712	569	100	7016	160,00
M23Z10010000039	27x36	559	722	100	7016	169,00
M33Z10010000039	36x36	712	722	100	7016	168,00
M43Z10010000039	45x36	865	722	100	7016	208,00

SOCKELVERSCHLUSS

ART.	geeignet für Schrank B EH	B mm	T mm	H mm	RAL	CHF
M20Z10011000039	27	555	46	95	7016	55,00
M30Z10011000039	36	708	46	95	7016	33,50
M40Z10011000039	45	861	46	95	7016	55,00



PAAR SOCKEL FÜR GABELSTAPLER UND HUBWAGEN

ART.	geeignet für Schrank EH	B mm	T mm	H mm	RAL	CHF
M02Z10020000039	54x27	200	569	100	7016	126,00
M03Z10020000039	54x36 64x36 78x36	200	722	100	7016	133,50



SOCKELVERSCHLUSS

ART.	geeignet für Schrank B EH	B mm	T mm	H mm	RAL	CHF
M50Z10021000039	54	1014	46	95	7016	48,00
M60Z10021000039	64	1184	46	95	7016	57,50
M70Z10021000039	78	1422	46	95	7016	61,50



 RAL 5012

 RAL 7016

 RAL 7035

START

PRO

PRO+

START

PRO

PRO+

PC SCHRÄNKE

MASTER CS

PC SCHRÄNKE

STANDARD CS



Die PC-Schränke der Serie Master CS und Standard CS werden als **Arbeitsplätze** in Abteilungen, Produktionsbereichen und Magazinen eingesetzt. Die widerstandsfähige Struktur aus Metall schützt in der Tat **Computer und Hardware** vor Schmutz und möglichen Stößen und besitzt Öffnungen für Netzkabel, für das elektrische Kabel und eine Lufteintrittsöffnung mit Staubfilter. **Standard CS** ist eine **Monoblock-Lösung** mit Fach für Monitor, Schublade und unterem Fach mit Flügeltüren und Böden. **Master CS** hingegen ist **modular** und weist einen unteren Schrank mit Flügeltüren mit Schublade und Böden auf, während der untere Teil frei gelassen oder mit einem Schrank mit Türe aus Polycarbonat ausgestattet werden kann.

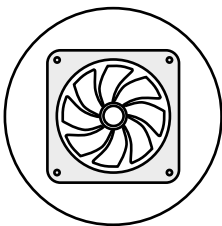

ZWANGSBELÜFTUNG

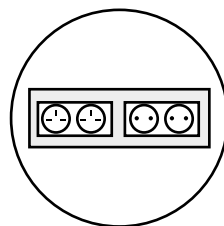

ELEKTRISCHE ANLAGE
MIT STECKDOSEN DE
CH GB FR

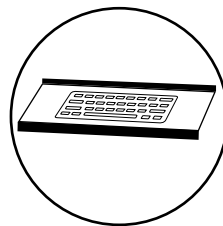

AUSZIEHBARE
TASTATURABLAGE

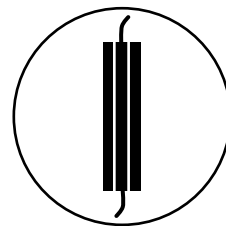

KABELFÜHRUNGS-
KANAL

COMPUTER-SCHRÄNKE

MASTER CS

1. Tür mit Sicherheitsschloss und Polycarbonatglas.
Nutzmaß: 655x215x465 mm H
2. Möglichkeit, Bildschirme bis zu 21" einzufügen.
Innenmaße des oberen Fachs: 710x215x530 mm H
3. Ausziehbare Schublade mit Tastaturablage und 2 Verriegelungspositionen, wenn geöffnet, rückwärtiger Stauraum.
Nutzmaß: 655x465 mm H
4. Fach mit der Möglichkeit zum Einschieben von Ausziehböden und höhenverstellbaren Böden, zur Unterbringung von Hardware-Systemen und Druckern.
Nutzbare Einschubbreite: 663 mm. Nutzbare Höhe: 754 mm
5. Bohrung für Netzkabel und Kabeldurchlass für Elektroanlage
6. Lufteintrittsöffnung mit Staubfilter
7. Elektroanlage mit 4 Schuko-Steckdosen
8. Kabelkanal mit 4 Bahnen
9. Kühlgebläse mit Staubfilter
10. Ausziehbarer Boden.
Abmessungen: 602x449 mm
11. Verstellbarer Boden.
Abmessungen 663x560x52 mm H



Der Schrank kann ohne das obere Modul erworben werden. Hervorragend geeignet für Laptops und Touchscreens.



STANDARD CS

12. Tür mit Sicherheitsschloss und Polycarbonatglas.
Nutzmaß: 661x525 mm H
13. Möglichkeit, Bildschirme bis zu 21" einzufügen.
Innenmaße des oberen Fachs: 690x600x580 mm H
14. Tastaturablage.
15. Unteres Fach mit der Möglichkeit zum Einschieben von Ausziehböden und höhenverstellbaren Böden, zur Unterbringung von Hardware-Systemen und Druckern.
Innenmaße: 690x600x720 mm H
16. Bohrung für Netzkabel und Kabeldurchlass für Elektroanlage
17. Lufteintrittsöffnung mit Staubfilter
18. Elektroanlage mit 4 Schuko-Steckdosen
19. Kabelkanal mit 4 Bahnen
20. Kühlgebläse mit Staubfilter
21. Ausziehbarer Boden.
Abmessungen: 650x582x36 mm H
22. Verstellbarer Boden.
Abmessungen 688x591x38 mm H



MASTER CS

PC-ARBEITSPLATZ

CONFIGURE 



COMPUTERSCHRANK MIT ROLLEN

ART.	B mm	T mm	H mm	 Set Rollen	RAL	CHF
MASTERC01	792	617	1731	450	7035	2705,50

Bestehend aus:

Anz.	Beschreibung
1	Unterer Schrank mit 1 Schublade
1	Oberer Schrank mit Tür aus Polycarbonat
1	Röhregriff
1	Flexibler Auszugsboden mit Griff Dark Grey
1	Steckdosenhalterung
1	Steckdosenleiste für 4 Schukostecker
1	Anschlusskabel Wieland Schuko/Französisch
1	Ventilator 230 V mit Schukostecker ohne Gitter
1	Kit 4 Nylonrollen Ø 100 mm



OBERER SCHRANK MIT TÜR AUS POLYCARBONAT

ART.	B mm	T mm	H mm	RAL	CHF
FAS1450C01008	714	247	650	7035	566,00

Für Bildschirmgröße bis 24"



OBERER SCHRANK MIT ROLLLADEN

ART.	B mm	T mm	H mm	RAL	CHF
FAS1450C02008	714	247	650	7035	629,00

Für Bildschirmgröße bis 24"



CONFIGURE 



Auszugschublade mit Tastaturfläche

UNTERER SCHRANK MIT 1 SCHUBLADE

ART.	B mm	T mm	H mm		Anz. Schubladen	Anz. Auszugschublade mit Tastaturfläche	Anz. verstellbare Böden	RAL	CHF
FAS1400C00508	714	598	950	200	1	1	1	7035	1653,50

MASTER CS

KOMPONENTEN

ROLLENSET



ART.	Ø mm	KG	KG	H mm	Material				CHF
FKRU1252101	125	100	300	155	Synthetischer, abriebfester Gummi	-	2	2	108,50
FKRV1001107	100	150	450	128	Nylon	1	1	2	104,00



LENKROLLE



LENKROLLE MIT BREMSE



BOCKROLLE



FLEXIBLER AUSZUGSBODEN MIT GRIFF DARK GREY 36X27 EH

ART.	Nutzmaß		RAL	CHF
	B mm	T mm		
M32C05701101F39	602	449	7016	177,50

VERSTELLBARER BODEN MIT HALTERUNGEN 36X27 EH

ART.	B mm	T mm	H mm	RAL	CHF
M32PR2500001139	663	560	52	7016	117,00



RÖHRENGRIFF

ART.	B mm	T mm	H mm	RAL	CHF
M02R00000000007	484	80	46	9005	29,50



VENTILATOR 230 V MIT SCHUKOSTECKER OHNE GITTER

ART.	B mm	T mm	H mm	Farbe	CHF
FAS32200100	125	44	125	Schwarz	65,00



ABDECKPLATTE MIT 3 KANTEN MIT PVC-ÜBERZUG MIT KABELDURCHFÜHRUNG 36X27 EH

ART.	B mm	T mm	H mm	Farbe	CHF
M32T023AG007107	715	576	31	Schwarz	122,50



STECKDOSENHALTERUNG

ART.	B mm	T mm	H mm	Endbearbeitung	CHF
FAS30210099	542	10	77	Verzinkt	20,50

BEISPIEL ANORDNUNG DER STECKDOSENLEISTEN AUF STECKDOSENHALTERUNG



Mit 4-fach-Steckdosenleiste



Mit 2-fach-Steckdosenleiste + 4-fach-Steckdosenleiste



Fehlerstrom-Leitungsschutzschalter + 4-fach-Steckdosenleiste



siehe Seite 328



FBLET012007



FBLET004007



FBLET005007



FBLET016007



TRAGKRAFT



RAL 7016



RAL 7035



RAL 9005



VERZINKT

STANDARD CS

PC-ARBEITSPLATZ

CONFIGURE 

PATENTED



COMPUTERSCHRANK MIT ROLLEN

ART.	B mm	T mm	H mm	 Set Rollen	RAL	CHF
STANDARDCS01	807	654	1688	450	7035	1839,50

Bestehend aus:

Anz.	Beschreibung
1	Computerschrank
1	Röhrengriff
1	Steckdosenhalterung
1	Auszugsboden mit Einfachauszug
1	Steckdosenleiste für 4 Schukostecker
1	Anschlusskabel Wieland Schuko/Französisch
1	Ventilator 230 V mit Schukostecker ohne Gitter
1	Kit 4 Nylonrollen Ø 100 mm



CONFIGURE 

COMPUTERSCHRANK

ART.	B mm	T mm	H mm		Anz. Auszugschublade mit Tastaturfläche	Anz. verstellbare Böden	RAL	CHF
FAS1600C00208	717	635	1560	400	1	2	7035	1401,00
FAS1600C00204	717	635	1560	400	1	2	5012	1440,00

STANDARD CS

KOMPONENTEN



ROLLENSET

ART.	Ø mm	KG	KG	H mm	Material				CHF
FKRU1252101	125	100	300	155	Synthetischer, abriebfester Gummi	-	2	2	108,50
FKRV1001107	100	150	450	128	Nylon	1	1	2	104,00



LENKROLLE



LENKROLLE MIT BREMSE



BOCKROLLE



AUSZUGSBODEN MIT EINFACHAUSZUG

ART.	B mm	T mm	H mm	RAL	CHF
FAS2360S039	650	582	36	7016	126,00



VERSTELLBARER BODEN MIT HAKEN

ART.	B mm	T mm	H mm	RAL	CHF
FAS2040S139	688	591	38	7016	100,00



RÖHRENGRIFF

ART.	B mm	T mm	H mm	RAL	CHF
FCL09950007	502	80	46	9005	33,50



VENTILATOR 230 V MIT SCHUKOSTECKER OHNE GITTER

ART.	B mm	T mm	H mm	Farbe	CHF
FAS32200100	125	44	125	Schwarz	65,00



SOCKELPAAR

ART.	B mm	T mm	H mm	RAL	CHF
FRR16250039	59	608	100	7016	73,50



STECKDOSENHALTERUNG

ART.	B mm	T mm	H mm	Endbearbeitung	CHF
FAS30210099	542	10	77	Verzinkt	20,50

BEISPIEL ANORDNUNG DER STECKDOSENLEISTEN AUF STECKDOSENHALTERUNG



Mit 4-fach-Steckdosenleiste



Mit 2-fach-Steckdosenleiste + 4-fach-Steckdosenleiste



Fehlerstrom-Leitungsschutzschalter + 4-fach-Steckdosenleiste



siehe Seite 328



FBLET012007



FBLET004007



FBLET005007



FBLET016007



TRAGKRAFT



RAL 5012



RAL 7016



RAL 7035



RAL 9005



VERZINKT

SCHRÄNKE MIT FLÜGELTÜREN

PERFOM

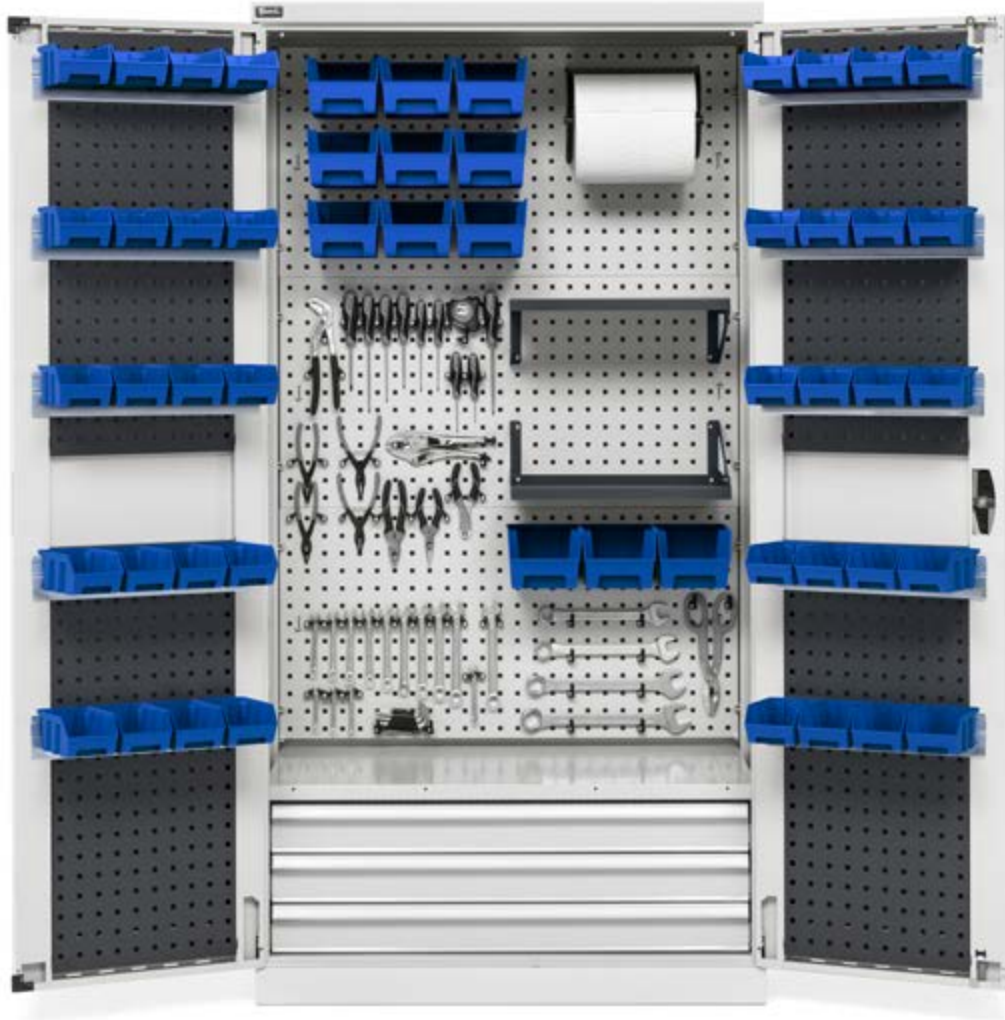

Die Flügeltürschränke Perfom sind **Multifunktionslösungen**, die sich leicht an vielfache Umgebungen und verschiedene Zwecke anpassen. In der Tat ist es dank der **breiten Palette von Komponenten** wie geschlitzte Böden, Lochwände, Schubladen, Kabelrinnen und dichten Wannens möglich, Perfom in Werkzeugschränke für die Umwelt und das Aufladen zu verwandeln. Sie sind in **drei verschiedenen Breiten** (512, 1023 oder 1193 mm) und **zwei Höhen** (1000 oder 2000 mm) verfügbar, alle mit **Tiefe 555 mm**. In Abhängigkeit des gewählten Modells ist es möglich, sich für **glatte, geschlitzte oder geschlitzte Türen mit Polycarbonateinsätzen** zu entscheiden.

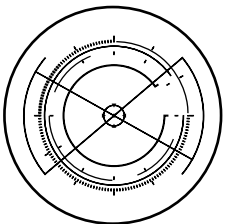

KONFIGURIERBAR



TRAGKRAFT
800/1200 KG

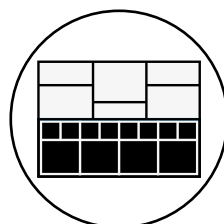

EINTEILUNGSSYSTEME

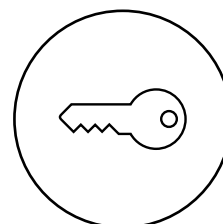

SCHLOSS MIT
SCHLÜSSEL

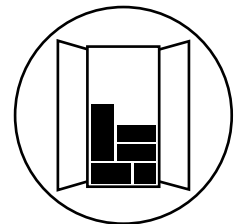

MONTIERTER
SCHRANK +
VERPACKTES
ZUBEHÖR IM
SCHRANKINNEREN



CONFIGURE

ART.	B mm	T mm	H mm	KG	RAL	CHF
PERFOM15001	1193	555	1000	800	7035+7016	985,50
PERFOM15002	1193	555	1000	800	7035	985,50
PERFOM15003	1193	555	1000	800	5012	985,50

Bestehend aus:

Anz.	Beschreibung
1	Schrank mit Flügeltüren
1	Set mit 2 geschlitzten Böden



CONFIGURE

ART.	B mm	T mm	H mm	KG	RAL	CHF
PERFOM15004	1193	555	1000	800	7035+7016	1238,00
PERFOM15005	1193	555	1000	800	7035	1238,00
PERFOM15006	1193	555	1000	800	5012	1268,00

Bestehend aus:

Anz.	Beschreibung
1	Schrank mit Flügeltüren
1	Schublade mit teleskopischem Auszug H=100 mm
1	Set mit 2 geschlitzten Böden



CONFIGURE

ART.	B mm	T mm	H mm	KG	RAL	CHF
PERFOM15007	1193	555	1000	800	7035+7016	1490,50
PERFOM15008	1193	555	1000	800	7035	1490,50
PERFOM15009	1193	555	1000	800	5012	1550,50

Bestehend aus:

Anz.	Beschreibung
1	Schrank mit Flügeltüren
2	Schublade mit teleskopischem Auszug H=100 mm
1	Set mit 2 geschlitzten Böden



CONFIGURE

ART.	B mm	T mm	H mm	KG	RAL	CHF
PERFOM15010	1193	555	1000	800	7035+7016	1686,00
PERFOM15011	1193	555	1000	800	7035	1686,00
PERFOM15012	1193	555	1000	800	5012	1776,00

Bestehend aus:

Anz.	Beschreibung
1	Schrank mit Flügeltüren
3	Schublade mit teleskopischem Auszug H=100 mm
1	Geschlitzter Boden





24x27 EH

54x27 EH

64x27 EH

1193 mm 555 mm

1078x449



CONFIGURE

ART.	B mm	T mm	H mm	KG	RAL	CHF
PERFOM17001	1193	555	2000	1200	7035+7016	1267,00
PERFOM17002	1193	555	2000	1200	7035	1267,00
PERFOM17003	1193	555	2000	1200	5012	1267,00

Bestehend aus:

Anz.	Beschreibung
1	Schrank mit Flügeltüren
2	Set mit 2 geschlitzten Böden



CONFIGURE

ART.	B mm	T mm	H mm	KG	RAL	CHF
PERFOM17004	1193	555	2000	1200	7035+7016	2024,50
PERFOM17005	1193	555	2000	1200	7035	2024,50
PERFOM17006	1193	555	2000	1200	5012	2114,50

Bestehend aus:

Anz.	Beschreibung
1	Schrank mit Flügeltüren
3	Schublade mit teleskopischem Auszug H=100 mm
2	Set mit 2 geschlitzten Böden



CONFIGURE

ART.	B mm	T mm	H mm	KG	RAL	CHF
PERFOM17007	1193	555	2000	1200	7035+7016	3422,50
PERFOM17008	1193	555	2000	1200	7035	3422,50
PERFOM17009	1193	555	2000	1200	5012	3692,50

Bestehend aus:

Anz.	Beschreibung
1	Schrank mit Flügeltüren
9	Schublade mit teleskopischem Auszug H=100 mm
1	Set mit 2 geschlitzten Böden



24x27 EH

54x27 EH

64x27 EH

512 mm 555 mm

398x449



CONFIGURE

ART.	B mm	T mm	H mm	KG	RAL	CHF
PERFOM11001	512	555	1000	800	7035+7016	539,00
FAA1120C00108	512	555	1000	800	7035	538,00
FAA1120C00104	512	555	1000	800	5012	538,00

Bestehend aus:

Anz.	Beschreibung
1	Schrank mit Flügeltüren
1	Set mit 2 geschlitzten Böden



CONFIGURE

ART.	B mm	T mm	H mm	KG	RAL	CHF
PERFOM11004	512	555	1000	800	7035+7016	672,00
PERFOM11005	512	555	1000	800	7035	672,00
PERFOM11006	512	555	1000	800	5012	687,00

Bestehend aus:

Anz.	Beschreibung
1	Schrank mit Flügeltüren
1	Schublade mit einfachem Auszug H=100 mm
1	Set mit 2 geschlitzten Böden



CONFIGURE

ART.	B mm	T mm	H mm	KG	RAL	CHF
PERFOM11010	512	555	1000	800	1004	673,50
PERFOM11011	512	555	1000	800	7035+7016	673,50
PERFOM11012	512	555	1000	800	7035	673,50
PERFOM11013	512	555	1000	800	5012	673,50

Bestehend aus:

Anz.	Beschreibung		
1	Schrank mit geschlitzten Flügeltüren		
1	Set mit 2 wasserdichten Auffangwannen für Flüssigkeit im Inneren - Fassungsvermögen 9 L		siehe Seite 492



CONFIGURE

ART.	B mm	T mm	H mm	KG Set Rollen	RAL	CHF
PERFOM11017	519	555	1409	225	7035+7016	1094,00
PERFOM11018	519	555	1409	225	7035	1094,00
PERFOM11019	519	555	1409	225	5012	1092,50

Bestehend aus:

Anz.	Beschreibung
1	Schrank mit Flügeltüren
1	Leseständer
1	Schublade mit einfachem Auszug H=100 mm
1	Set mit 2 geschlitzten Böden
1	Paar Radhalterplatten
1	Set mit 4 Rollen aus Standard-Gummi Ø 100 mm



INNENABM. B x T



TRAGKRAFT



RAL 7035 + RAL 7016



RAL 1004



RAL 5012



RAL 7035



24x27 EH

54x27 EH

64x27 EH

1023 mm 555 mm

908x449



CONFIGURE

ART.	B mm	T mm	H mm	KG	RAL	CHF
PERFOM12001	1023	555	1000	800	7035+7016	779,00
FAA1220C00108	1023	555	1000	800	7035	778,00
FAA1220C00104	1023	555	1000	800	5012	778,00

Bestehend aus:

Anz.	Beschreibung
1	Schrank mit Flügeltüren
1	Set mit 2 geschlitzten Böden



CONFIGURE

ART.	B mm	T mm	H mm	KG	RAL	CHF
PERFOM12004	1023	555	1000	800	7035+7016	928,50
PERFOM12005	1023	555	1000	800	7035	928,50
PERFOM12006	1023	555	1000	800	5012	959,00

Bestehend aus:

Anz.	Beschreibung
1	Schrank mit Flügeltüren
1	Schublade mit einfachem Auszug H=100 mm
1	Set mit 2 geschlitzten Böden



CONFIGURE

ART.	B mm	T mm	H mm	KG	RAL	CHF
PERFOM12007	1023	555	1000	800	7035+7016	1180,50
PERFOM12008	1023	555	1000	800	7035	1180,50
PERFOM12009	1023	555	1000	800	5012	1272,00

Bestehend aus:

Anz.	Beschreibung
1	Schrank mit Flügeltüren
3	Schublade mit einfachem Auszug H=100 mm
1	Geschlitzter Boden



CONFIGURE

ART.	B mm	T mm	H mm	KG	RAL	CHF
PERFOM12010	1023	555	1000	800	7035+7016	1464,00
PERFOM12011	1023	555	1000	800	7035	1464,00
PERFOM12012	1023	555	1000	800	5012	1464,00

Bestehend aus:

Anz.	Beschreibung
1	Schrank mit geschlitzten Flügeltüren
1	Set mit 2 Lochböden/-platten
1	Energiekanal für Steckdosenleisten
2	Steckdosenleiste für 2 Schukostecker
1	Steckdosenleiste für 4 Schukostecker
1	Fehlerstrom-Leitungsschutzschalter
1	Anschlusskabel Wieland Schuko/Französisch





CONFIGURE

ART.	B mm	T mm	H mm	KG	RAL	CHF
PERFOM12013	1048	600	1027	800	1004	960,50
PERFOM12014	1048	600	1027	800	7035+7016	960,50
PERFOM12015	1048	600	1027	800	7035	960,50
PERFOM12016	1048	600	1027	800	5012	960,50

Bestehend aus:

Anz.	Beschreibung
1	Schrank mit geschlitzten Flügeltüren
1	Geschlitzter Boden
1	Aussenliegende wasserdichte Auffangwanne für Flüssigkeiten - Fassungsvermögen 59 L



siehe Seite 492



CONFIGURE

ART.	B mm	T mm	H mm	KG	RAL	CHF
PERFOM12017	1023	555	1000	800	1004	891,50
PERFOM12018	1023	555	1000	800	7035+7016	891,50
PERFOM12019	1023	555	1000	800	7035	891,50
PERFOM12020	1023	555	1000	800	5012	891,50

Bestehend aus:

Anz.	Beschreibung
1	Schrank mit geschlitzten Flügeltüren
1	Set mit 2 wasserdichten Auffangwannen für Flüssigkeit im Inneren - Fassungsvermögen 19 L



siehe Seite 492



CONFIGURE

ART.	B mm	T mm	H mm	KG	RAL	CHF
PERFOM12025	1048	600	1027	800	6011	960,50

Bestehend aus:

Anz.	Beschreibung
1	Schrank mit geschlitzten Flügeltüren
1	Geschlitzter Boden
1	Aussenliegende wasserdichte Auffangwanne für Flüssigkeiten - Fassungsvermögen 59 L



siehe Seite 492



CONFIGURE

ART.	B mm	T mm	H mm	KG	RAL	CHF
PERFOM12021	1023	555	1000	800	3020	779,00
PERFOM12022	1023	555	1000	800	7035+7016	779,00
PERFOM12023	1023	555	1000	800	7035	779,00
PERFOM12024	1023	555	1000	800	5012	779,00

Bestehend aus:

Anz.	Beschreibung
1	Schrank mit geschlitzten Flügeltüren
1	Set mit 2 geschlitzten Böden



INNENABM. B x T



TRAGKRAFT



RAL 7035+RAL 7016



RAL 1004



RAL 3020



RAL 5012



RAL 6011



RAL 7035



24x27 EH

54x27 EH

64x27 EH

1023 mm 555 mm

908x449



CONFIGURE

ART.	B mm	T mm	H mm	KG	RAL	CHF
PERFOM14001	1023	555	2000	1200	7035+7016	1028,50
FAA1420C00108	1023	555	2000	1200	7035	988,00
FAA1420C00104	1023	555	2000	1200	5012	988,00

Bestehend aus:

Anz.	Beschreibung
1	Schrank mit Flügeltüren
1	Set mit 4 geschlitzten Böden



CONFIGURE

ART.	B mm	T mm	H mm	KG	RAL	CHF
PERFOM14004	1023	555	2000	1200	7035+7016	1477,00
PERFOM14005	1023	555	2000	1200	7035	1477,00
PERFOM14006	1023	555	2000	1200	5012	1568,50

Bestehend aus:

Anz.	Beschreibung
1	Schrank mit Flügeltüren
3	Schublade mit einfachem Auszug H=100 mm
1	Set mit 4 geschlitzten Böden



CONFIGURE

ART.	B mm	T mm	H mm	KG	RAL	CHF
PERFOM14007	1023	555	2000	1200	7035+7016	1284,00
PERFOM14008	1023	555	2000	1200	7035	1284,00
PERFOM14009	1023	555	2000	1200	5012	1284,00

Bestehend aus:

Anz.	Beschreibung
1	Schrank mit geschlitzten Flügeltüren aus Polycarbonat
1	Set mit 4 geschlitzten Böden



CONFIGURE

ART.	B mm	T mm	H mm	KG	RAL	CHF
PERFOM14019	1023	555	2000	1200	7035+7016	1966,50
PERFOM14020	1023	555	2000	1200	7035	1966,50
PERFOM14021	1023	555	2000	1200	5012	1966,50

Bestehend aus:

Anz.	Beschreibung
1	Schrank mit geschlitzten Flügeltüren
1	Interne wasserdichte Auffangwanne für Flüssigkeiten - Fassungsvermögen 19 L
1	Set mit geschlitztem Boden mit 2 Trennelementen und 6 Kanistern mit Kugelhahn
1	Set mit 2 geschlitzten Böden



CONFIGURE

ART.	B mm	T mm	H mm	KG	RAL	CHF
PERFOM14022	1048	600	2027	1200	7035+7016	3988,00
PERFOM14023	1048	600	2027	1200	7035	3988,00
PERFOM14024	1048	600	2027	1200	5012	3988,00

Bestehend aus:

Anz.	Beschreibung
1	Schrank mit geschlitzten Flügeltüren
1	Interne wasserdichte Auffangwanne für Flüssigkeiten - Fassungsvermögen 19 L
3	Set mit geschlitztem Boden mit 2 Trennelementen und 6 Kanistern mit Kugelhahn
1	Geschlitzter Boden
1	Aussenliegende wasserdichte Auffangwanne für Flüssigkeiten - Fassungsvermögen 59 L





24x27 EH

54x27 EH

64x27 EH

1023 mm 555 mm



CONFIGURE

ART.	B mm	T mm	H mm	KG	RAL	CHF
PERFOM14056	1048	600	2027	1200	6011	1211,50

Bestehend aus:

Anz.	Beschreibung
1	Schrank mit geschlitzten Flügeltüren
1	Set mit 3 geschlitzten Böden
1	Aussenliegende wasserdichte Auffangwanne für Flüssigkeiten - Fassungsvermögen 59 L



siehe Seite 492



CONFIGURE

ART.	B mm	T mm	H mm	KG	RAL	CHF
PERFOM14057	1023	555	2000	1200	6011	1258,00

Bestehend aus:

Anz.	Beschreibung
1	Schrank mit geschlitzten Flügeltüren
2	Set mit 2 wasserdichten Auffangwannen für Flüssigkeit im Inneren - Fassungsvermögen 19 L



siehe Seite 492



ART.	B mm	T mm	H mm	KG	RAL	CHF
PERFOM14058	1023	555	2000	1200	7035	1513,50

Bestehend aus:

Anz.	Beschreibung
1	Schrank mit geschlitzten Flügeltüren aus Polycarbonat
2	Set mit 2 wasserdichten Auffangwannen für Flüssigkeit im Inneren - Fassungsvermögen 19 L



siehe Seite 492



CONFIGURE

ART.	B mm	T mm	H mm	KG	RAL	CHF
PERFOM14025	1048	600	2027	1200	1004	1232,00
PERFOM14026	1048	600	2027	1200	7035+7016	1211,50
PERFOM14027	1048	600	2027	1200	7035	1211,50
PERFOM14028	1048	600	2027	1200	5012	1211,50

Bestehend aus:

Anz.	Beschreibung
1	Schrank mit geschlitzten Flügeltüren
1	Set mit 3 geschlitzten Böden
1	Aussenliegende wasserdichte Auffangwanne für Flüssigkeiten - Fassungsvermögen 59 L



siehe Seite 492



CONFIGURE

ART.	B mm	T mm	H mm	KG	RAL	CHF
PERFOM14029	1023	555	2000	1200	1004	1278,50
PERFOM14030	1023	555	2000	1200	7035+7016	1258,00
PERFOM14031	1023	555	2000	1200	7035	1258,00
PERFOM14032	1023	555	2000	1200	5012	1258,00

Bestehend aus:

Anz.	Beschreibung
1	Schrank mit geschlitzten Flügeltüren
2	Set mit 2 wasserdichten Auffangwannen für Flüssigkeit im Inneren - Fassungsvermögen 19 L



siehe Seite 492



CONFIGURE

ART.	B mm	T mm	H mm	KG	RAL	CHF
PERFOM14033	1023	555	2000	1200	3020	1631,50

Bestehend aus:

Anz.	Beschreibung
1	Schrank mit geschlitzten "Safe Crash" Flügeltüren
1	Set mit 3 geschlitzten Böden
1	Lochboden/-platte
1	Trennwand
1	Set mit Kleiderstange



TRAGKRAFT



RAL 7035+RAL 7016



RAL 1004



RAL 3020



RAL 5012



RAL 6011



RAL 7035



CONFIGURE



ART.	B mm	T mm	H mm	kg	RAL	CHF
PERFOM14034	1023	555	2000	1200	7035+7016	2637,50
PERFOM14035	1023	555	2000	1200	7035	2637,50
PERFOM14036	1023	555	2000	1200	5012	2637,50

Bestehend aus:

Anz.	Beschreibung	Anz.	Beschreibung
1	Schrank mit geschlitzten Flügeltüren	1	Fehlerstrom-Leitungsschutzschalter
2	Set mit 2 Lochböden/-platten	1	Anschlusskabel Wieland mit Stecker in/out
2	Energiekanal für Steckdosenleisten	2	Anschlusskabel Wieland Schuko/Französisch
1	Lüftungsgitter	1	Set mit Rollenhalter mit Papierrolle Ø=240 mm
2	Ventilator 230 V mit Schukostecker ohne Gitter	1	Unipok Werkzeughaken - Packung mit 30 Stück
4	Steckdosenleiste für 2 Schukostecker	2	Großes Ablagefach umkehrbar
3	Steckdosenleiste für 4 Schukostecker		



24x27 EH

54x27 EH

64x27 EH

1023 mm 555 mm



CONFIGURE

ART.	B mm	T mm	H mm	KG	RAL	CHF
PERFOM14037	1023	555	2000	1200	7035+7016	2607,00
PERFOM14038	1023	555	2000	1200	7035	2607,00
PERFOM14039	1023	555	2000	1200	5012	2607,00

Bestehend aus:

Anz.	Beschreibung
1	Schrank mit geschlitzten Flügeltüren aus Polycarbonat
2	Set mit 2 Lochböden/-platten
3	Energiekanal für Steckdosenleisten
6	Steckdosenleiste für 2 Schukostecker
3	Steckdosenleiste für 4 Schukostecker
1	Fehlerstrom-Leitungsschutzschalter
2	Anschlusskabel Wieland mit Stecker in/out
1	Anschlusskabel Wieland Schuko/Französisch



CONFIGURE

ART.	B mm	T mm	H mm	KG	RAL	CHF
PERFOM14040	1023	555	2000	1200	7035+7016	2429,50
PERFOM14041	1023	555	2000	1200	7035	2429,50
PERFOM14042	1023	555	2000	1200	5012	2429,50

Bestehend aus:

Anz.	Beschreibung
1	Schrank mit geschlitzten Flügeltüren
2	Set mit 2 Lochböden/-platten
2	Energiekanal für Steckdosenleisten
2	Metallschiene für Sichtlagerboxen Picking Box Gr. 1/2
2	Kit 3 Sichtlagerboxen Picking Box Air Gr. 2
4	Steckdosenleiste für 2 Schukostecker
2	Steckdosenleiste für 4 Schukostecker
1	Fehlerstrom-Leitungsschutzschalter
1	Anschlusskabel Wieland mit Stecker in/out
1	Anschlusskabel Wieland Schuko/Französisch
1	Set mit Rollenhalter mit Papierrolle Ø=240 mm
2	Unipok Werkzeughaken - Packung mit 30 Stück
2	Großes Ablagefach umkehrbar



CONFIGURE

ART.	B mm	T mm	H mm	KG	RAL	CHF
PERFOM14043	1023	555	2000	1200	7035+7016	1735,00
PERFOM14044	1023	555	2000	1200	7035	1735,00
PERFOM14045	1023	555	2000	1200	5012	1735,00

Bestehend aus:

Anz.	Beschreibung
1	Schrank mit geschlitzten Flügeltüren
2	Set mit 2 Lochböden/-platten
2	Energiekanal für Steckdosenleisten
2	Steckdosenleiste für 2 Schukostecker
2	Steckdosenleiste für 4 Schukostecker
1	Anschlusskabel Wieland mit Stecker in/out
1	Anschlusskabel Wieland Schuko/Französisch



TRAGKRAFT



RAL 7035 + RAL 7016



RAL 5012



RAL 7035



CONFIGURE



ART.	B mm	T mm	H mm	KG	RAL	CHF
PERFOM14049	1023	555	2000	1200	7035+7016	2022,50
PERFOM14050	1023	555	2000	1200	7035	2022,50
PERFOM14051	1023	555	2000	1200	5012	2114,00

Bestehend aus:

Anz.	Beschreibung
1	Schrank mit Flügeltüren
3	Schublade mit einfachem Auszug H=100 mm
2	Set mit 2 Lochböden/-platten
4	Metallschiene für Sichtlagerboxen Picking Box Gr. 1/2
4	Kit 3 Sichtlagerboxen Picking Box Air Gr. 2
4	Unipok Werkzeughaken - Packung mit 30 Stück



24x27 EH

54x27 EH

64x27 EH

1023 mm 555 mm

908x449



CONFIGURE

ART.	B mm	T mm	H mm	KG	RAL	CHF
PERFOM14052	1023	555	2000	1200	7035+7016	2304,50
PERFOM14053	1023	555	2000	1200	7035	2304,50
PERFOM14054	1023	555	2000	1200	5012	2462,00

Bestehend aus:

Anz.	Beschreibung
1	Schrank mit Flügeltüren
3	Schublade mit einfachem Auszug H=100 mm
4	Schublade mit teleskopischem Auszug H=150 mm
1	Set mit 2 geschlitzten Böden



CONFIGURE

ART.	B mm	T mm	H mm	KG	RAL	CHF
PERFOM14046	1023	555	2000	1200	7035+7016	2725,00
PERFOM14047	1023	555	2000	1200	7035	2725,00
PERFOM14048	1023	555	2000	1200	5012	2816,50

Bestehend aus:

Anz.	Beschreibung
1	Schrank mit Flügeltüren
3	Schublade mit einfachem Auszug H=100 mm
2	Paar Lochplatten für Flügeltüren
2	Set mit 2 Lochböden/-platten
14	Metallschiene für Sichtlagerboxen Picking Box Gr. 1/2
10	Kit 4 Sichtlagerboxen Picking Box Air Gr. 1
4	Kit 3 Sichtlagerboxen Picking Box Air Gr. 2
1	Set mit Rollenhalter mit Papierrolle Ø=240 mm
4	Unipok Werkzeughaken - Packung mit 30 Stück
2	Großes Ablagefach umkehrbar



CONFIGURE

ART.	B mm	T mm	H mm	KG	RAL	CHF
PERFOM14010	1023	555	2000	1200	7035+7016	1217,00
PERFOM14011	1023	555	2000	1200	7035	1217,00
PERFOM14012	1023	555	2000	1200	5012	1217,00

Bestehend aus:

Anz.	Beschreibung
1	Schrank mit geschlitzten Flügeltüren
1	Set mit 3 geschlitzten Böden
1	Lochboden/-platte
1	Trennwand
1	Set mit Kleiderstange



INNENABM. B x T



TRAGKRAFT



RAL 7035 + RAL 7016



RAL 5012



RAL 7035



CONFIGURE 

SCHRANK MIT FLÜGELTÜREN 24X27 EH

ART.	B mm	T mm	H mm	 KG	RAL	CHF
FAA1120C000PD	512	555	1000	800	7035+7016	485,00
FAA1120C00008	512	555	1000	800	7035	485,00
FAA1120C00004	512	555	1000	800	5012	485,00



CONFIGURE 

SCHRANK MIT FLÜGELTÜREN 54X27 EH

ART.	B mm	T mm	H mm	 KG	RAL	CHF
FAA1220C000PD	1023	555	1000	800	7035+7016	684,00
FAA1220C00008	1023	555	1000	800	7035	684,00
FAA1220C00004	1023	555	1000	800	5012	684,00



CONFIGURE 

SCHRANK MIT FLÜGELTÜREN 64X27 EH

ART.	B mm	T mm	H mm	 KG	RAL	CHF
FAA1520C000PD	1193	555	1000	800	7035+7016	868,50
FAA1520C00008	1193	555	1000	800	7035	868,50
FAA1520C00004	1193	555	1000	800	5012	868,50



SCHRANK MIT FLÜGELTÜREN 64X27 EH

ART.	B mm	T mm	H mm	KG	RAL	CHF
FAA1720C000PD	1193	555	2000	1200	7035+7016	1033,00
FAA1720C00008	1193	555	2000	1200	7035	1033,00
FAA1720C00004	1193	555	2000	1200	5012	1033,00

CONFIGURE



SCHRANK MIT FLÜGELTÜREN 54X27 EH

ART.	B mm	T mm	H mm	KG	RAL	CHF
FAA1420C000PD	1023	555	2000	1200	7035+7016	843,00
FAA1420C00008	1023	555	2000	1200	7035	843,00
FAA1420C00004	1023	555	2000	1200	5012	843,00

CONFIGURE



TRAGKRAFT



RAL 7035 + RAL 7016



RAL 5012



RAL 7035

KOMPONENTEN



CONFIGURE

SCHRANK MIT GESCHLITZTEN FLÜGELTÜREN 24X27 EH

ART.	B mm	T mm	H mm	KG	RAL	CHF
FAA1130C000PD	512	555	1000	800	7035+7016	485,00
FAA1130C00008	512	555	1000	800	7035	485,00
FAA1130C00004	512	555	1000	800	5012	485,00
FAA1130C00030	512	555	1000	800	1004	485,00



CONFIGURE

SCHRANK MIT GESCHLITZTEN FLÜGELTÜREN 54X27 EH

ART.	B mm	T mm	H mm	KG	RAL	CHF
FAA1230C000PD	1023	555	1000	800	7035+7016	684,00
FAA1230C00008	1023	555	1000	800	7035	684,00
FAA1230C00004	1023	555	1000	800	5012	684,00
FAA1230C00030	1023	555	1000	800	1004	684,00
FAA1230C0002Y	1023	555	1000	800	3020	684,00
FAA1230C00002	1023	555	1000	800	6011	684,00



CONFIGURE

SCHRANK MIT GESCHLITZTEN FLÜGELTÜREN 54X27 EH

ART.	B mm	T mm	H mm	KG	RAL	CHF
FAA1430C000PD	1023	555	2000	1200	7035+7016	843,00
FAA1430C00008	1023	555	2000	1200	7035	843,00
FAA1430C00004	1023	555	2000	1200	5012	843,00
FAA1430C00030	1023	555	2000	1200	1004	863,50
FAA1430C00002	1023	555	2000	1200	6011	843,00



KOMPONENTEN



CONFIGURE

SCHRANK MIT GESCHLITZTEN FLÜGELTÜREN AUS POLYCARBONAT 54X27 EH

ART.	B mm	T mm	H mm	KG	RAL	CHF
FAA1440C000PD	1023	555	2000	1200	7035+7016	1098,50
FAA1440C00008	1023	555	2000	1200	7035	1098,50
FAA1440C00004	1023	555	2000	1200	5012	1098,50



CONFIGURE

SCHRANK MIT GESCHLITZTEN "SAFE CRASH" FLÜGELTÜREN 54X27 EH

ART.	B mm	T mm	H mm	KG	RAL	CHF
FAA1440C05C2Y	1023	555	2000	1200	3020	1257,50



TRAGKRAFT



RAL 7035+RAL 7016



RAL 1004



RAL 3020



RAL 5012



RAL 6011



RAL 7035



ABDECKPLATTE MIT 3 KANTEN MIT PVC-ÜBERZUG

ART.	B mm	T mm	H mm	Farbe	CHF
FAC9911290007	514	558	31	Schwarz	107,50
FAC9912290007	1024	558	31	Schwarz	149,50
FAC9915290007	1194	558	31	Schwarz	152,00



ARBEITSPLATTE AUS GUMMIERTEM STAHL

ART.	B mm	T mm	H mm	Farbe	CHF
FAC9911360007	512	555	32	Schwarz	257,00
FAC9912360007	1023	555	32	Schwarz	390,50
FAC9915360007	1193	555	32	Schwarz	409,00

GESCHLITZTER BODEN T=500 mm

ART.	B mm	T mm	H mm	KG	Endbearbeitung	CHF
FAC9911010099	484	500	35	120	Verzinkt	35,00
FAC9912010099	995	500	35	120	Verzinkt	48,00
FAC9915010099	1165	500	35	120	Verzinkt	60,00



SET MIT GESCHLITZTEN BÖDEN T=500 mm

ART.	B mm	T mm	H mm	Anz. Böden	KG	Endbearbeitung	CHF
FAC9911020099	484	500	35	2	120	Verzinkt	54,00
FAC9911030099	484	500	35	3	120	Verzinkt	79,00
FAC9912020099	995	500	35	2	120	Verzinkt	95,00
FAC9912030099	995	500	35	3	120	Verzinkt	140,00
FAC9912040099	995	500	35	4	120	Verzinkt	185,50
FAC9915020099	1165	500	35	2	120	Verzinkt	117,00
FAC9915030099	1165	500	35	3	120	Verzinkt	177,00



SET MIT GESCHLITZTEN BÖDEN T=345 mm

ART.	B mm	T mm	H mm	Anz. Böden	KG	Endbearbeitung	CHF
FAC9912050099	995	345	35	2	100	Verzinkt	95,00
FAC9912060099	995	345	35	3	100	Verzinkt	140,00

PAAR LOCHPLATTEN FÜR FLÜGELTÜREN

Pro Tür kann maximal ein Plattenpaar angebracht werden

ART.	B mm	T mm	H mm	Abm. Loch mm	Abstand mm	RAL	CHF
FAC9912250039	381	20	824	10x10	38	7016	121,00



KOMPONENTEN



KIT 4 SICTHLAGERBOXEN PICKING BOX AIR GR. 1

ART.	Außenmaß			Farbe	CHF
	B mm	T mm	H mm		
FBLIT0600LQ	108	173	76		11,50
FBLIT060032	108	173	76		11,50
FBLIT06001Z	108	173	76		11,50
FBLIT06002Y	108	173	76		11,50
FBLIT06004Q	108	173	76		11,50



KIT 3 SICTHLAGERBOXEN PICKING BOX AIR GR. 2

ART.	Außenmaß			Farbe	CHF
	B mm	T mm	H mm		
FBLIT0610LQ	160	234	127		17,50
FBLIT061032	160	234	127		17,50
FBLIT06101Z	160	234	127		17,50
FBLIT06102Y	160	234	127		18,00
FBLIT06104Q	160	234	127		17,50



METALLSCHIENE FÜR SICTHLAGERBOXEN PICKING BOX GR. 1/2

ART.	B mm	T mm	H mm	Endbearbeitung	CHF
FBLIT020099	445	14	89	Verzinkt	14,50



Anwendungsbeispiel des Kits 4 Sichtboxen Gr. 1 an Metallschiene



Anwendungsbeispiel des Kits 3 Sichtboxen Gr. 2 an Metallschiene

LOCHBODEN-/PLATTE

LOCHBODEN-/PLATTE

ART.	B mm	T mm	H mm	KG	Abm. Loch mm	Abstand mm	RAL	CHF
FAC9912070039	995	500	30	120-50	10x10	38	7016	111,50
FAC9912070008	995	500	30	120-50	10x10	38	7035	129,00
FAC9912070004	995	500	30	120-50	10x10	38	5012	129,00

SET MIT LOCHBÖDEN-/PLATTEN

ART.	B mm	T mm	H mm	Anz. Böden	KG	Abm. Loch mm	Abstand mm	RAL	CHF
FAC9912080008	995	500	30	2	120-50	10x10	38	7035	247,50
FAC9912080004	995	500	30	2	120-50	10x10	38	5012	247,50
FAC9912080039	995	500	30	2	120-50	10x10	38	7016	213,50

Anwendbar in 3 unterschiedlichen Positionen:

Vertikale Lochplatte



Horizontaler Boden



Lochkonsole mit 4 Kanten



TRAGKRAFT



RAL 5012



RAL 7016



RAL 7035



VERZINKT



SCHUBLADEN MIT EINFACHEM AUSZUG 24X27 EH

ART.	Nutzmaß			KG		H Frontblende Schublade	RAL	CHF
	B mm	T mm	H mm					
FAC9911180008	398	449	85	50	88%	100	7035	133,00
FAC9911180004	398	449	85	50	88%	100	5012	148,00
FAC9911180039	398	449	85	50	88%	100	7016	133,00



SCHUBLADEN MIT EINFACHEM AUSZUG 54X27 EH

ART.	Nutzmaß			KG		H Frontblende Schublade	RAL	CHF
	B mm	T mm	H mm					
FAC9912180008	908	449	85	50	88%	100	7035	149,50
FAC9912180004	908	449	85	50	88%	100	5012	180,00
FAC9912180039	908	449	85	50	88%	100	7016	149,50



SCHUBLADEN MIT TELESKOPISCHEM AUSZUG 54X27 EH

ART.	Nutzmaß			KG		H Frontblende Schublade	RAL	CHF
	B mm	T mm	H mm					
FAC9912190008	908	449	85	100	100%	100	7035	206,00
FAC9912190004	908	449	85	100	100%	100	5012	233,50
FAC9912190039	908	449	85	100	100%	100	7016	206,00
FAC9912210008	908	449	135	100	100%	150	7035	229,50
FAC9912210004	908	449	135	100	100%	150	5012	246,00
FAC9912210039	908	449	135	100	100%	150	7016	229,50



SCHUBLADEN MIT TELESKOPISCHEM AUSZUG 64X27 EH

ART.	Nutzmaß			KG		H Frontblende Schublade	RAL	CHF
	B mm	T mm	H mm					
FAC9915190008	1078	449	85	100	100%	100	7035	252,50
FAC9915190004	1078	449	85	100	100%	100	5012	282,50
FAC9915190039	1078	449	85	100	100%	100	7016	252,50

KOMPONENTEN



SOCKEL FÜR HUBWAGEN INKLUSIVE ABDECKBLENDE

ART.	B mm	T mm	H mm	KG	RAL	CHF
FAC9912170039	1018	550	100	1200	7016	289,50
FAC9915170039	1188	550	100	1200	7016	333,00



AUSSENLIEGENDE WASSERDICHTE AUFFANGWANNE FÜR FLÜSSIGKEITEN - FASSUNGSVERMÖGEN 59 L

ART.	B mm	T mm	H mm	KG	L	RAL	CHF
FAC9912130039	1048	600	167	1200	59	7016	228,50



siehe Seite 492

INTERNE WASSERDICHTE AUFFANGWANNEN FÜR FLÜSSIGKEITEN

ART.	B mm	T mm	H mm	KG	L	Endbearbeitung	CHF
FAC9911090099	484	500	42	50	9	Verzinkt	101,00
FAC9912090099	995	500	42	50	19	Verzinkt	108,50



SET MIT WASSERDICHTEN AUFFANGWANNEN FÜR FLÜSSIGKEIT IM INNEREN

ART.	B mm	T mm	H mm	KG	L	Anz. Auffangwannen	Endbearbeitung	CHF
FAC9911100099	484	500	42	50	9	2	Verzinkt	188,50
FAC9912100099	995	500	42	50	19	2	Verzinkt	207,50



SET MIT GESCHLITZTEM BODEN MIT 2 TRENNELEMENTEN UND 6 KANISTERN MIT KUGELHAHN

ART.	B mm	T mm	H mm	Anz. Kanister	L Kanister	Endbearbeitung Boden	CHF
FAC9912280099	995	495	315	6	10	Verzinkt	920,00



TRAGKRAFT



VOLUMEN



AUSZUG



RAL 5012



RAL 7016



RAL 7035



VERZINKT



ENERGIEKANAL FÜR STECKDOSENLEISTEN

ART.	B mm	T mm	H mm	RAL	CHF
FAC9912220039	1008	64	140	7016	67,00



ANORDNUNG STECKDOSENLEISTEN FÜR ENERGIEKANAL

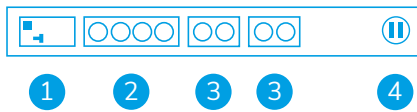

- 1 FI/LS-Schalter
- 2 Steckdosenleiste für 4 Stecker
- 3 Steckdosenleiste für 2 Stecker
- 4 USB Aufladen



Anbringung des Energiekanals im **oberen Bereich** des **Lochbodens/der Lochplatte**



Anbringung des Energiekanals im **unteren Bereich** des **Lochbodens/der Lochplatte**



In vertikaler Position in den **Lochboden/die Lochplatte integrierbarer** Energiekanal



SEITLICHE HALTERUNG FÜR STECKDOSENLEISTE

ART.	B mm	T mm	H mm	RAL	CHF
FAC9912240039	10	463	77	7016	38,00

ANORDNUNG STECKDOSENLEISTEN FÜR SEITLICHE HALTERUNG

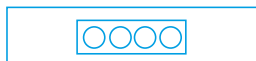

Steckdosenleiste für 4 Stecker



Anwendungsbeispiel mit:
 1 Halterung Art. FAC9912240039
 1 Steckdosenleisten Art. FBLET005007
 1 Anschlusskabel Art. FBLET016007

KOMPONENTEN



LÜFTUNGSGITTER

ART.	B mm	T mm	H mm	RAL	CHF
FAC9912230039	994	123	136	7016	79,50

Anwendungsbeispiel mit:
 1 Gitter Art. FAC9912230039
 2 Ventilatoren Art. FAS32200100
 1 Steckdosenableiten Art. FBLET005007
 1 Anschlusskabel Art. FBLET016007



Anbringung des Gitters im **oberen Bereich** des Schranks **ohne** Hilfe des **Lochbodens/der Lochplatte**



Anbringung des Gitters im **oberen Bereich** des Schranks **mit** Hilfe des **Lochbodens/der Lochplatte**



Anbringung des Gitters im **unteren Bereich** des Schranks **mit** Hilfe des **Lochbodens/der Lochplatte**



VENTILATOR 230 V MIT SCHUKOSTECKER OHNE GITTER

ART.	B mm	T mm	H mm	Farbe	CHF
FAS32200100	125	44	125	Schwarz	65,00

IRONTEAM

siehe Seite 328



FBLET012007



FBLET004007



FBLET005007



FBLET016007



FBLET014007



FBLET020007



FBL99400008

ANBRINGUNG DER LAMPE UNTER DEM LOCHBODEN/DER LOCHPLATTE



KOMPONENTEN



1. Leseständer
2. Schublade mit einfachem Auszug H=100 mm
3. Paar Radhalterplatten
4. Set mit 4 Rollen aus Standard-Gummi Ø 100 mm



LESESTÄNDER

ART.	B mm	T mm	H mm	RAL	CHF
FAC9911340004	516	564	316	5012	257,50
FAC9911340008	516	564	316	7035	274,00
FAC9911340039	516	564	316	7016	257,50



SCHUBLADEN MIT EINFACHEM AUSZUG 24X27 EH

ART.	Nutzmaß			KG	%	H Frontblende Schublade	RAL	CHF
	B mm	T mm	H mm					
FAC9911180008	398	449	85	50	88%	100	7035	133,00
FAC9911180004	398	449	85	50	88%	100	5012	148,00
FAC9911180039	398	449	85	50	88%	100	7016	133,00



FRONTABSCHLUSSWAND FÜR LESESTÄNDER

ART.	B mm	T mm	H mm	RAL	CHF
FAC9911350004	454	60	101	5012	33,00
FAC9911350008	454	60	101	7035	33,00
FAC9911350039	454	60	101	7016	33,00



PAAR RADHALTERPLATTEN

ART.	B mm	T mm	H mm	CHF
FAC9911330099	114	550	13	58,50



ROLLENSET

ART.	Ø mm	KG Set Rollen	H mm	Material	☞	☝	CHF
FKRD1002107	100	225	128	Standard-Gummi	2	2	89,50
FKRB1252107	125	300	155	Standard-Gummi	2	2	100,00
FKRU1252101	125	300	155	Synthetischer, abriebfester Gummi	2	2	108,50
FKRS1252101	125	750	155	Elastischer Gummi	2	2	174,00



LENKROLLE MIT BREMSE



BOCKROLLE

KOMPONENTEN

1. Trennwand
2. Set mit Kleiderstange
3. Lochboden/-platte
4. Geschlitzter Boden
5. Schublade mit einfachem Auszug H=100 mm

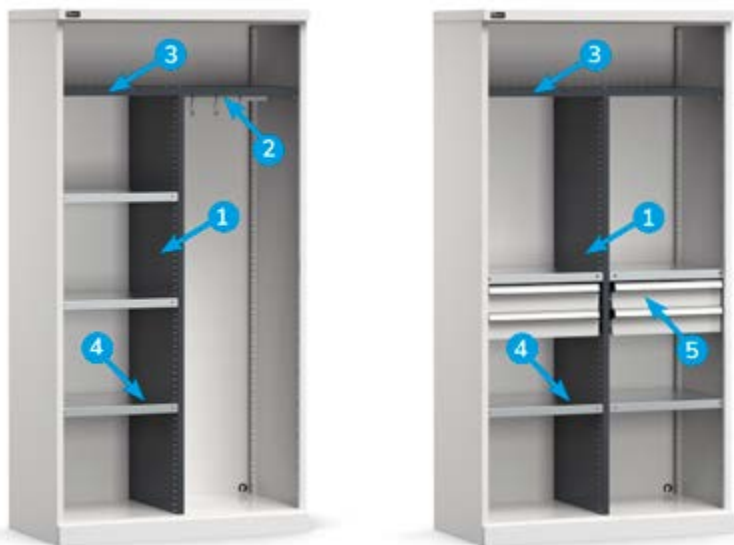

TRENNWAND

ART.	B mm	T mm	H mm	Abstand mm	RAL	CHF
FAC9912260039	44	500	1616	25	7016	161,50

SET MIT KLEIDERSTANGE

ART.	B mm	T mm	H mm	KG	Endbearbeitung	CHF
FAC9912270099	458	23	56	15	Verzinkt	22,00

LOCHBODEN/-PLATTE

ART.	B mm	T mm	H mm	KG	RAL	CHF
FAC9912070039	995	500	30	120-50	7016	111,50

GESCHLITZTER BODEN T=500 mm

ART.	B mm	T mm	H mm	KG	Endbearbeitung	CHF
FAC9911010099	484	500	35	120	Verzinkt	35,00

SET MIT GESCHLITZTEN BÖDEN T=500 mm

ART.	B mm	T mm	H mm	Anz. Böden	KG	Endbearbeitung	CHF
FAC9911020099	484	500	35	2	120	Verzinkt	54,00
FAC9911030099	484	500	35	3	120	Verzinkt	79,00

SCHUBLADEN MIT EINFACHEM AUSZUG 24X27 EH

ART.	Nutzmaß			KG	☞	H Frontblende Schublade	RAL	CHF
	B mm	T mm	H mm					
FAC9911180008	398	449	85	50	88%	100	7035	133,00
FAC9911180004	398	449	85	50	88%	100	5012	148,00
FAC9911180039	398	449	85	50	88%	100	7016	133,00



TRAGKRAFT



AUSZUG



RAL 5012



RAL 7016



RAL 7035



VERZINKT



24x27 EH
512 mm 555 mm

54x27 EH

64x27 EH

398x449



B → 512 mm



ART.	geeignet für Schublade H mm	Komponenten	CHF
FFH00500100	100	2 x Querteiler B=202 mm 1 x Geschlitzte Längsteiler B=457 mm	21,00



ART.	geeignet für Schublade H mm	Komponenten	CHF
FFH00500800	100/125	3 x Einsatzkasten 150x75 mm 6 x Einsatzkasten 150x150 mm	41,00



ART.	geeignet für Schublade H mm	Komponenten	CHF
FFH00500900	100/125	15 x Einsatzkasten 150x75 mm	50,00

B → 1023 mm



24x27 EH
1023 mm 555 mm

54x27 EH

64x27 EH

908x449

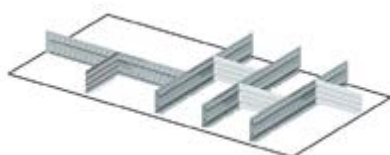

ART.	geeignet für Schublade H mm	Komponenten	CHF
FFH02000100	100	4 x Geschlitzte Längsteiler B=457 mm 4 x Querteiler B=151 mm	50,50



ART.	geeignet für Schublade H mm	Komponenten	CHF
FFH02000200	100	5 x Geschlitzte Längsteiler B=457 mm 10 x Querteiler B=151 mm	70,00



ART.	geeignet für Schublade H mm	Komponenten	CHF
FFH02000600	100/125	12 x Einsatzkasten 150x75 mm 12 x Einsatzkasten 150x150 mm	98,00



B 1193 mm

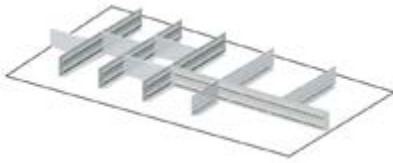

ART.	geeignet für Schublade H mm	Komponenten	CHF
FFH02500300	100	3 x Geschlitzte Längsteiler B=457 mm 1 x Geschlitzte Längsteiler B=610 mm 3 x Querteiler B=151 mm 2 x Querteiler B=168 mm 2 x Querteiler B=304 mm	59,00



ART.	geeignet für Schublade H mm	Komponenten	CHF
FFH02500400	100	3 x Geschlitzte Längsteiler B=457 mm 1 x Querteiler B=168 mm 3 x Querteiler B=304 mm	46,00

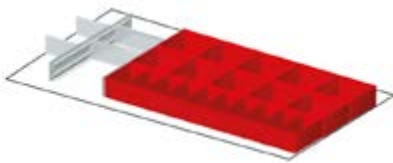

ART.	geeignet für Schublade H mm	Komponenten	CHF
FFH02500600	100	10 x Einsatzkasten 150x75 mm 10 x Einsatzkasten 150x150 mm 2 x Geschlitzte Längsteiler B=457 mm 2 x Querteiler B=134 mm 2 x Querteiler B=202 mm	99,00



START

PRO

PRO+

SCHIEBETÜRSCHRÄNKE

PERFOM



Der Schrank mit Schiebetüren Perfom ist perfekt, um in Durchgangsbereichen installiert zu werden, oder wenn man eine **platzsparende Einrichtung** mit hohem Lagervolumen sucht. Er kann **drei Breiten** (1020, 1428 oder 2040 mm) und **zwei Höhen** (915 oder 2000 mm) und **glatte, geschlitzte oder geschlitzte Türen mit Polycarbonateinsätzen** aufweisen. Unabhängig vom gewählten Modell ist die **Tiefe 600 mm** und kann eine breite Palette von Komponenten wie geschlitzte Böden, Lochwände, Schubladen, dichte Wannen und elektrische Kabelrinnen aufnehmen.



TRAGKRAFT
800/1200 KG



GARANTIE TÜREN

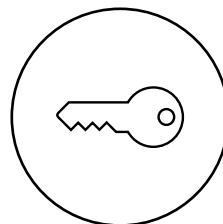

SCHLOSS MIT
SCHLÜSSEL

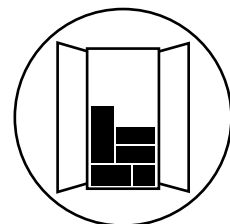

MONTIERTER
SCHRANK +
VERPACKTES
ZUBEHÖR IM
SCHRANKINNEREN





54x27 EH
1020 mm 600 mm

78x27 EH

54+54x27 EH



ART.	B mm	T mm	H mm	KG	RAL	CHF
PERFOM21001	1020	600	2000	1200	7035+7016	1690,50
PERFOM21002	1020	600	2000	1200	7035	1690,50
PERFOM21003	1020	600	2000	1200	5012	1690,50

Bestehend aus:

Anz.	Beschreibung
1	Schiebetürschränke
1	Set mit 4 geschlitzten Böden

[CONFIGURE](#)



ART.	B mm	T mm	H mm	KG	RAL	CHF
PERFOM23001	1020	600	2000	1200	7035+7016	1920,00

Bestehend aus:

Anz.	Beschreibung	
1	Schrank mit geschlitzten Schiebetüren	
2	Set mit 2 wasserdichten Auffangwannen für Flüssigkeit im Inneren - Fassungsvermögen 19 L	siehe Seite 492

[CONFIGURE](#)



ART.	B mm	T mm	H mm	KG	RAL	CHF
PERFOM25001	1020	600	2000	1200	7035+7016	2072,50

Bestehend aus:

Anz.	Beschreibung
1	Schrank mit geschlitzten Schiebetüren aus Polycarbonat
1	Set mit 4 geschlitzten Böden

[CONFIGURE](#)



ART.	B mm	T mm	H mm		RAL	CHF
PERFOM20001	1020	600	915	800	7035+7016	1199,50
PERFOM20002	1020	600	915	800	7035	1199,50
PERFOM20003	1020	600	915	800	5012	1199,50

Bestehend aus:



Anz.	Beschreibung
1	Schiebetürschränke
1	Geschlitzter Boden

[CONFIGURE](#) 



ART.	B mm	T mm	H mm		RAL	CHF
PERFOM22001	1020	600	915	800	7035+7016	1359,00

Bestehend aus:

Anz.	Beschreibung		
1	Schrank mit geschlitzten Schiebetüren		
1	Set mit 2 wasserdichten Auffangwannen für Flüssigkeit im Inneren - Fassungsvermögen 19 L		siehe Seite 492

[CONFIGURE](#) 



ART.	B mm	T mm	H mm		RAL	CHF
PERFOM24001	1020	600	915	800	7035+7016	1469,50

Bestehend aus:

Anz.	Beschreibung
1	Schrank mit geschlitzten Schiebetüren aus Polycarbonat
1	Geschlitzter Boden

[CONFIGURE](#) 





ART.	B mm	T mm	H mm	KG	RAL	CHF
PERFOM21004	1428	600	2000	1200	7035+7016	2200,50
PERFOM21005	1428	600	2000	1200	7035	2200,50
PERFOM21006	1428	600	2000	1200	5012	2200,50

Bestehend aus:

Anz.	Beschreibung
1	Schiebetürschränke
2	Set mit 2 geschlitzten Böden



ART.	B mm	T mm	H mm	KG	RAL	CHF
PERFOM25002	1428	600	2000	1200	7035+7016	2819,00

Bestehend aus:

Anz.	Beschreibung
1	Schrank mit geschlitzten Schiebetüren aus Polycarbonat
2	Set mit 2 geschlitzten Böden





ART.	B mm	T mm	H mm		RAL	CHF
PERFOM20004	1428	600	915	800	7035+7016	1511,00
PERFOM20005	1428	600	915	800	7035	1511,00
PERFOM20006	1428	600	915	800	5012	1511,00

Bestehend aus:

Anz.	Beschreibung
1	Schiebetürschränke
1	Geschlitzter Boden

[CONFIGURE](#) 



ART.	B mm	T mm	H mm		RAL	CHF
PERFOM24002	1428	600	915	800	7035+7016	1770,50

Bestehend aus:

Anz.	Beschreibung
1	Schrank mit geschlitzten Schiebetüren aus Polycarbonat
1	Geschlitzter Boden

[CONFIGURE](#) 



TRAGKRAFT



RAL 7035 + RAL 7016



RAL 5012



RAL 7035



54x27 EH

78x27 EH

54+54x27 EH

2040 mm 600 mm

908x449



ART.	B mm	T mm	H mm	pro Fach	RAL	CHF
PERFOM21010	2040	600	2000	1200	7035+7016	3761,00
PERFOM21011	2040	600	2000	1200	7035	3761,00
PERFOM21012	2040	600	2000	1200	5012	3944,00

Bestehend aus:

Anz.	Beschreibung
1	Schiebetürschränke
6	Schublade mit einfachem Auszug H=100 mm
2	Set mit 4 geschlitzten Böden

[CONFIGURE](#)



ART.	B mm	T mm	H mm	pro Fach	RAL	CHF
PERFOM23004	2040	600	2000	1200	7035+7016	4255,00

Bestehend aus:

Anz.	Beschreibung
1	Schrank mit geschlitzten Schiebetüren
3	Set mit 2 Lochböden/-platten
1	Geschlitzter Boden
1	Interner Boden aus Multiplex
1	Schublade mit einfachem Auszug H=100 mm
2	Energiekanal für Steckdosenleisten
1	Seitliche Halterung für Steckdosenleiste
3	Steckdosenleiste für 4 Schukostecker
4	Steckdosenleiste für 2 Schukostecker
2	Anschlusskabel Wieland Schuko/Französisch
1	Anschlusskabel Wieland mit Stecker in/out
1	Zwei L-förmige Befestigungselemente
1	Scharnier für Platte
1	Monitorhalterplatte mit VESA-Standard
1	Aufbewahrungsfach umkehrbar



PATENTED

[CONFIGURE](#)



ART.	B mm	T mm	H mm	pro Fach	RAL	CHF
PERFOM25004	2040	600	2000	1200	7035+7016	4144,50

Bestehend aus:

Anz.	Beschreibung
1	Schrank mit geschlitzten Schiebetüren aus Polycarbonat
4	Set mit 2 wasserdichten Auffangwannen für Flüssigkeit im Inneren - Fassungsvermögen 19 L



siehe Seite 492

[CONFIGURE](#)



ART.	B mm	T mm	H mm	pro Fach	RAL	CHF
PERFOM21007	2040	600	2000	1200	7035+7016	2864,00
PERFOM21008	2040	600	2000	1200	7035	2864,00
PERFOM21009	2040	600	2000	1200	5012	2864,00

Bestehend aus:

Anz.	Beschreibung
1	Schiebetürschränke
2	Set mit 4 geschlitzten Böden

[CONFIGURE](#)



ART.	B mm	T mm	H mm	pro Fach	RAL	CHF
PERFOM23003	2040	600	2000	1200	7035+7016	3323,00

Bestehend aus:

Anz.	Beschreibung		
1	Schrank mit geschlitzten Schiebetüren		
4	Set mit 2 wasserdichten Auffangwannen für Flüssigkeit im Inneren - Fassungsvermögen 19 L		siehe Seite 492

[CONFIGURE](#)



ART.	B mm	T mm	H mm	pro Fach	RAL	CHF
PERFOM25003	2040	600	2000	1200	7035+7016	3685,50

Bestehend aus:

Anz.	Beschreibung
1	Schrank mit geschlitzten Schiebetüren aus Polycarbonat
2	Set mit 4 geschlitzten Böden

[CONFIGURE](#)





54x27 EH

78x27 EH

54+54x27 EH

2040 mm 600 mm



ART.	B mm	T mm	H mm	 pro Fach	RAL	CHF
PERFOM20007	2040	600	915	800	7035+7016	1972,50
PERFOM20008	2040	600	915	800	7035	1972,50
PERFOM20009	2040	600	915	800	5012	1972,50

Bestehend aus:



Anz.	Beschreibung
1	Schiebetürschränke
2	Geschlitzter Boden

[CONFIGURE](#) 



ART.	B mm	T mm	H mm	 pro Fach	RAL	CHF
PERFOM22002	2040	600	915	800	7035+7016	2291,50

Bestehend aus:

Anz.	Beschreibung		
1	Schrank mit geschlitzten Schiebetüren		
2	Set mit 2 wasserdichten Auffangwannen für Flüssigkeit im Inneren - Fassungsvermögen 19 L		siehe Seite 492

[CONFIGURE](#) 



ART.	B mm	T mm	H mm	 pro Fach	RAL	CHF
PERFOM24003	2040	600	915	800	7035+7016	2333,00

Bestehend aus:

Anz.	Beschreibung
1	Schrank mit geschlitzten Schiebetüren aus Polycarbonat
2	Geschlitzter Boden

[CONFIGURE](#) 



3D

SCHIEBETÜRSCHRÄNKE 54X27 EH

ART.	B mm	T mm	H mm	KG	RAL	CHF
FAA2010C000PD	1020	600	915	800	7035+7016	1151,50
FAA2010C00008	1020	600	915	800	7035	1151,50
FAA2010C00004	1020	600	915	800	5012	1151,50



3D

SCHIEBETÜRSCHRÄNKE 78X27 EH

ART.	B mm	T mm	H mm	KG	RAL	CHF
FAA2014C000PD	1428	600	915	800	7035+7016	1427,00
FAA2014C00008	1428	600	915	800	7035	1427,00
FAA2014C00004	1428	600	915	800	5012	1427,00



3D

SCHIEBETÜRSCHRÄNKE 54+54X27 EH

ART.	B mm	T mm	H mm	KG pro Fach	RAL	CHF
FAA2020C000PD	2040	600	915	800	7035+7016	1876,50
FAA2020C00008	2040	600	915	800	7035	1876,50
FAA2020C00004	2040	600	915	800	5012	1876,50



3D

SCHIEBETÜRSCHRÄNKE 54X27 EH

ART.	B mm	T mm	H mm	KG	RAL	CHF
FAA2110C000PD	1020	600	2000	1200	7035+7016	1505,00
FAA2110C00008	1020	600	2000	1200	7035	1505,00
FAA2110C00004	1020	600	2000	1200	5012	1505,00



3D

SCHIEBETÜRSCHRÄNKE 78X27 EH

ART.	B mm	T mm	H mm	KG	RAL	CHF
FAA2114C000PD	1428	600	2000	1200	7035+7016	1884,50
FAA2114C00008	1428	600	2000	1200	7035	1884,50
FAA2114C00004	1428	600	2000	1200	5012	1884,50



3D

SCHIEBETÜRSCHRÄNKE 54+54X27 EH

ART.	B mm	T mm	H mm	KG pro Fach	RAL	CHF
FAA2120C000PD	2040	600	2000	1200	7035+7016	2493,00
FAA2120C00008	2040	600	2000	1200	7035	2493,00
FAA2120C00004	2040	600	2000	1200	5012	2493,00



TRAGKRAFT



RAL 7035 + RAL 7016



RAL 5012



RAL 7035



SCHRANK MIT GESCHLITZTEN SCHIEBETÜREN 54X27 EH

ART.	B mm	T mm	H mm	KG	RAL	CHF
FAA2210C000PD	1020	600	915	800	7035+7016	1151,50



SCHRANK MIT GESCHLITZTEN SCHIEBETÜREN 78X27 EH

ART.	B mm	T mm	H mm	KG	RAL	CHF
FAA2214C000PD	1428	600	915	800	7035+7016	1427,00



SCHRANK MIT GESCHLITZTEN SCHIEBETÜREN 54+54X27 EH

ART.	B mm	T mm	H mm	KG pro Fach	RAL	CHF
FAA2220C000PD	2040	600	915	800	7035+7016	1876,50



SCHRANK MIT GESCHLITZTEN SCHIEBETÜREN 54X27 EH

ART.	B mm	T mm	H mm	KG	RAL	CHF
FAA2310C000PD	1020	600	2000	1200	7035+7016	1505,00



SCHRANK MIT GESCHLITZTEN SCHIEBETÜREN 78X27 EH

ART.	B mm	T mm	H mm	KG	RAL	CHF
FAA2314C000PD	1428	600	2000	1200	7035+7016	1884,50



SCHRANK MIT GESCHLITZTEN SCHIEBETÜREN 54+54X27 EH

ART.	B mm	T mm	H mm	KG pro Fach	RAL	CHF
FAA2320C000PD	2040	600	2000	1200	7035+7016	2493,00



SCHRANK MIT GESCHLITZTEN SCHIEBETÜREN AUS POLYCARBONAT 54X27 EH

ART.	B mm	T mm	H mm	KG	RAL	CHF
FAA2410C000PD	1020	600	915	800	7035+7016	1421,50



SCHRANK MIT GESCHLITZTEN SCHIEBETÜREN AUS POLYCARBONAT 78X27 EH

ART.	B mm	T mm	H mm	KG	RAL	CHF
FAA2414C000PD	1428	600	915	800	7035+7016	1686,50



SCHRANK MIT GESCHLITZTEN SCHIEBETÜREN AUS POLYCARBONAT 54+54X27 EH

ART.	B mm	T mm	H mm	KG pro Fach	RAL	CHF
FAA2420C000PD	2040	600	915	800	7035+7016	2237,00



SCHRANK MIT GESCHLITZTEN SCHIEBETÜREN AUS POLYCARBONAT 54X27 EH

ART.	B mm	T mm	H mm	KG	RAL	CHF
FAA2510C000PD	1020	600	2000	1200	7035+7016	1887,00



SCHRANK MIT GESCHLITZTEN SCHIEBETÜREN AUS POLYCARBONAT 78X27 EH

ART.	B mm	T mm	H mm	KG	RAL	CHF
FAA2514C000PD	1428	600	2000	1200	7035+7016	2503,00



SCHRANK MIT GESCHLITZTEN SCHIEBETÜREN AUS POLYCARBONAT 54+54X27 EH

ART.	B mm	T mm	H mm	KG pro Fach	RAL	CHF
FAA2520C000PD	2040	600	2000	1200	7035+7016	3314,50





ARBEITSPLATTE AUS SANDGESTRAHLEM EDELSTAHL

ART.	B mm	T mm	H mm	Material	CHF
FGG601006AX000A	1020	600	32	MDF	405,00
FGG601406AX000A	1428	600	32	MDF	515,50
FGG602006AX000A	2040	600	32	MDF	685,00



ARBEITSPLATTE AUS GUMMIERTEM STAHL

ART.	B mm	T mm	H mm	Material	CHF
FGG601006AG0007	1020	600	32	MDF	418,50
FGG601406AG0007	1428	600	32	MDF	507,50
FGG602006AG0007	2040	600	32	MDF	695,50



ARBEITSPLATTE AUS MULTIPLEX

ART.	B mm	T mm	H mm	Material	CHF
FGG601006BE0000	1020	600	30	Multiplex	236,00
FGG601406BE0000	1428	600	30	Multiplex	214,00
FGG602006BE0000	2040	600	30	Multiplex	283,50

GESCHLITZTER BODEN T=500 mm

ART.	B mm	T mm	H mm		Endbearbeitung	CHF
FAC9912010099	995	500	35	120	Verzinkt	48,00
FAC9814010099	1403	500	35	100	Verzinkt	84,00



SET MIT GESCHLITZTEN BÖDEN T=500 mm

ART.	B mm	T mm	H mm	Anz. Böden		Endbearbeitung	CHF
FAC9912020099	995	500	35	2	120	Verzinkt	95,00
FAC9912030099	995	500	35	3	120	Verzinkt	140,00
FAC9912040099	995	500	35	4	120	Verzinkt	185,50
FAC9814020099	1403	500	35	2	100	Verzinkt	158,00

KOMPONENTEN

LOCHBODEN/-PLATTE

Anwendbar in 3 unterschiedlichen Positionen:

Vertikale Lochplatte

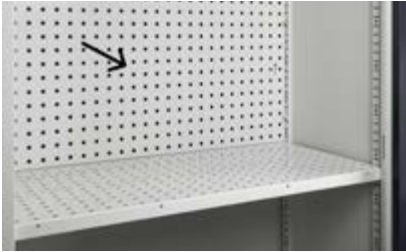

Horizontaler Boden



Lochkonsole mit 4 Kanten



LOCHBODEN/-PLATTE



ART.	B mm	T mm	H mm	 KG	Abm. Loch mm	Abstand mm	RAL	CHF
FAC9912070039	995	500	30	120-50	10x10	38	7016	111,50
FAC9912070008	995	500	30	120-50	10x10	38	7035	129,00
FAC9912070004	995	500	30	120-50	10x10	38	5012	129,00

SET MIT LOCHBÖDEN/-PLATTEN

ART.	B mm	T mm	H mm	Anz. Böden	 KG	Abm. Loch mm	Abstand mm	RAL	CHF
FAC9912080008	995	500	30	2	120-50	10x10	38	7035	247,50
FAC9912080004	995	500	30	2	120-50	10x10	38	5012	247,50
FAC9912080039	995	500	30	2	120-50	10x10	38	7016	213,50



SCHUBLADEN MIT EINFACHEM AUSZUG 54X27 EH



ART.	Nutzmaß			 KG		H Frontblende Schublade	RAL	CHF
	B mm	T mm	H mm					
FAC9912180008	908	449	85	50	88%	100	7035	149,50
FAC9912180004	908	449	85	50	88%	100	5012	180,00
FAC9912180039	908	449	85	50	88%	100	7016	149,50

SCHUBLADEN MIT TELESKOPISCHEM AUSZUG 54X27 EH



ART.	Nutzmaß			 KG		H Frontblende Schublade	RAL	CHF
	B mm	T mm	H mm					
FAC9912190008	908	449	85	100	100%	100	7035	206,00
FAC9912190004	908	449	85	100	100%	100	5012	233,50
FAC9912190039	908	449	85	100	100%	100	7016	206,00
FAC9912210008	908	449	135	100	100%	150	7035	229,50
FAC9912210004	908	449	135	100	100%	150	5012	246,00
FAC9912210039	908	449	135	100	100%	150	7016	229,50



TRAGKRAFT



AUSZUG



RAL 5012



RAL 7016



RAL 7035



VERZINKT

KOMPONENTEN



INTERNE WASSERDICHTE AUFFANGWANNEN FÜR FLÜSSIGKEITEN

ART.	B mm	T mm	H mm	KG	L	Endbearbeitung	CHF
FAC9911090099	484	500	42	50	9	Verzinkt	101,00
FAC9912090099	995	500	42	50	19	Verzinkt	108,50

SET MIT WASSERDICHTEN AUFFANGWANNEN FÜR FLÜSSIGKEIT IM INNEREN

ART.	B mm	T mm	H mm	KG	L	Anz. Auffangwannen	Endbearbeitung	CHF
FAC9911100099	484	500	42	50	9	2	Verzinkt	188,50
FAC9912100099	995	500	42	50	19	2	Verzinkt	207,50



ENERGIEKANAL FÜR STECKDOSENLEISTEN

ART.	B mm	T mm	H mm	RAL	CHF
FAC9912220039	1008	64	140	7016	67,00



ANORDNUNG STECKDOSENLEISTEN FÜR ENERGIEKANAL



- 1 FI/LS-Schalter
- 2 Steckdosenleiste für 4 Stecker
- 3 Steckdosenleiste für 2 Stecker
- 4 USB Aufladen



Anbringung des Energiekanals im **oberen Bereich** des **Lochbodens/der Lochplatte**



Anbringung des Energiekanals im **unteren Bereich** des **Lochbodens/der Lochplatte**



In vertikaler Position in den **Lochboden/die Lochplatte integrierbarer** Energiekanal



SEITLICHE HALTERUNG FÜR STECKDOSENLEISTE

ART.	B mm	T mm	H mm	RAL	CHF
FAC9912240039	10	463	77	7016	38,00

ANORDNUNG STECKDOSENLEISTEN FÜR SEITLICHE HALTERUNG



Steckdosenleiste für 4 Stecker



Anwendungsbeispiel mit:
 1 Halterung Art. FAC9912240039
 1 Steckdosenleisten Art. FBLET005007
 1 Anschlusskabel Art. FBLET016007



LÜFTUNGSGITTER

ART.	B mm	T mm	H mm	RAL	CHF
FAC9912230039	994	123	136	7016	79,50

Anwendungsbeispiel mit:
 1 Gitter Art. FAC9912230039
 2 Ventilatoren Art. FAS32200100
 1 Steckdosenableiten Art. FBLET005007
 1 Anschlusskabel Art. FBLET016007



Anbringung des Gitters im **oberen Bereich** des Schranks **ohne** Hilfe des **Lochbodens/der Lochplatte**



Anbringung des Gitters im **oberen Bereich** des Schranks **mit** Hilfe des **Lochbodens/der Lochplatte**



Anbringung des Gitters im **unteren Bereich** des Schranks **mit** Hilfe des **Lochbodens/der Lochplatte**



VENTILATOR 230 V MIT SCHUKOSTECKER OHNE GITTER

ART.	B mm	T mm	H mm	Farbe	CHF
FAS32200100	125	44	125	Schwarz	65,00



siehe Seite 328



FBLET012007



FBLET004007



FBLET005007



FBLET016007



FBLET014007



FBLET020007



FBL99400008

ANBRINGUNG DER LAMPE UNTER DEM LOCHBODEN/DER LOCHPLATTE



TRAGKRAFT



VOLUMEN



RAL 7016



VERZINKT

KOMPONENTEN

1. Trennwand
2. Set mit Kleiderstange
3. Lochboden/-platte
4. Geschlitzter Boden
5. Schublade mit einfachem Auszug H=100 mm

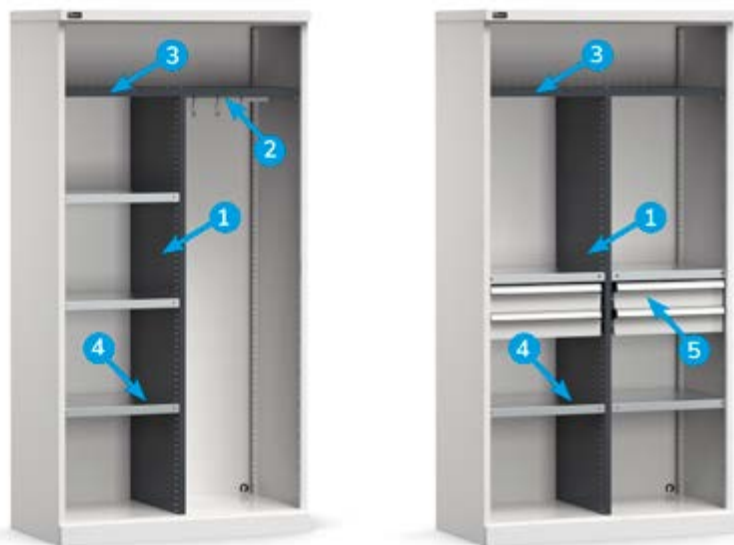

TRENNWAND

ART.	B mm	T mm	H mm	Abstand mm	RAL	CHF
FAC9912260039	44	500	1616	25	7016	161,50

SET MIT KLEIDERSTANGE

ART.	B mm	T mm	H mm	KG	Endbearbeitung	CHF
FAC9912270099	458	23	56	15	Verzinkt	22,00

LOCHBODEN/-PLATTE

ART.	B mm	T mm	H mm	KG	RAL	CHF
FAC9912070039	995	500	30	120-50	7016	111,50

GESCHLITZTER BODEN T=500 mm

ART.	B mm	T mm	H mm	KG	Endbearbeitung	CHF
FAC9911010099	484	500	35	120	Verzinkt	35,00

SET MIT GESCHLITZTEN BÖDEN T=500 mm

ART.	B mm	T mm	H mm	Anz. Böden	KG	Endbearbeitung	CHF
FAC9911020099	484	500	35	2	120	Verzinkt	54,00
FAC9911030099	484	500	35	3	120	Verzinkt	79,00

SCHUBLADEN MIT EINFACHEM AUSZUG 24X27 EH

ART.	Nutzmaß			KG	%	H Frontblende Schublade	RAL	CHF
	B mm	T mm	H mm					
FAC9911180008	398	449	85	50	88%	100	7035	133,00
FAC9911180004	398	449	85	50	88%	100	5012	148,00
FAC9911180039	398	449	85	50	88%	100	7016	133,00



EINTEILUNGSSYSTEME

B 512 mm



ART.	geeignet für Schublade H mm	Komponenten	CHF
FFH00500100	100	2 x Querteiler B=202 mm 1 x Geschlitzte Längsteiler B=457 mm	21,00



ART.	geeignet für Schublade H mm	Komponenten	CHF
FFH00500800	100/125	3 x Einsatzkasten 150x75 mm 6 x Einsatzkasten 150x150 mm	41,00



ART.	geeignet für Schublade H mm	Komponenten	CHF
FFH00500900	100/125	15 x Einsatzkasten 150x75 mm	50,00

B 1023 mm



ART.	geeignet für Schublade H mm	Komponenten	CHF
FFH02000100	100	4 x Geschlitzte Längsteiler B=457 mm 4 x Querteiler B=151 mm	50,50

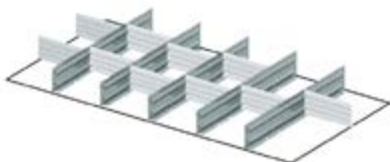

ART.	geeignet für Schublade H mm	Komponenten	CHF
FFH02000200	100	5 x Geschlitzte Längsteiler B=457 mm 10 x Querteiler B=151 mm	70,00



ART.	geeignet für Schublade H mm	Komponenten	CHF
FFH02000600	100/125	12 x Einsatzkasten 150x75 mm 12 x Einsatzkasten 150x150 mm	98,00



INNENABM. B x T



TRAGKRAFT



AUSZUG



RAL 5012



RAL 7016



RAL 7035



VERZINKT

GARDEROBENSCHRÄNKE

PERFOM



Die Garderobenschränke sind aus robustem Stahlblech erstellt und erleichtern die Aufbewahrung von Kleidungsstücken und Arbeitskleidung. Jede Abteilung besitzt eine **Tiefe von 500 mm** und ist von einer Tür mit Schlitzen für die Luftzirkulation und **Zylinderschloss mit Schlüssel** verschlossen. Die Konfiguration mit **Wäschetausch-Trennwand** und **geneigtem Dach** macht sie geeignet, um in Umgebungen eingesetzt zu werden, die einen hohen Grad an Sauberkeit erfordern und die den HACCP-Vorschriften entsprechen müssen. Die Garderobenschränke können weiterhin mit wasserfesten **Füßen aus Polypropylen** und einzelnen **Bänken** verschiedener Größen bereichert werden.

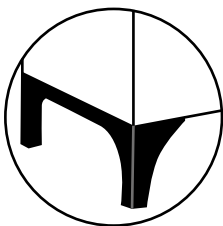

**FÜSSE AUS
POLYPROPYLEN
- EINFACHE
REINIGUNG**

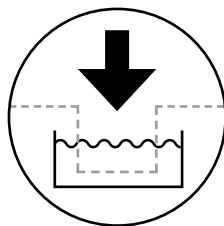

**ELEKTROPHORESE-
LACKIERUNG**

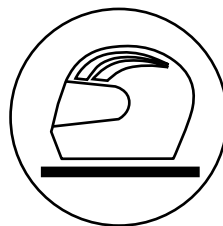

**AUSFÜHRUNG MIT
HELMFACH**

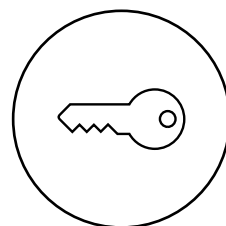

**SCHLOSS MIT
SCHLÜSSEL**



GARDEROBENSCHRANK MIT 4 ABTEILEN

ART.	B mm	T mm	H mm	Anz. Fächer	RAL	CHF
PERFOMAN01	1195	502	1950	4	7035	974,00

Bestehend aus:

Anz.	Beschreibung
1	GarderoBenschrank mit horizontalem Oberteil und 4 Fächern
1	Ein Paar FüÙe für Garderobenschrank



GARDEROBENSCHRANK MIT 3 ABTEILEN UND TRENNWAND

ART.	B mm	T mm	H mm	Anz. Fächer	RAL	CHF
PERFOMAN02	1195	502	1950	3	7035	945,00

Bestehend aus:

Anz.	Beschreibung
1	GarderoBenschrank mit horizontalem Oberteil und 3 Fächern
1	Ein Paar FüÙe für Garderobenschrank



GARDEROBENSCHRANK MIT 4 ABTEILEN UND SCHRÄGDACH

ART.	B mm	T mm	H mm	Anz. Fächer	RAL	CHF
PERFOMAN03	1195	502	2170	4	7035	1116,00

Bestehend aus:

Anz.	Beschreibung
1	GarderoBenschrank mit horizontalem Oberteil und 4 Fächern
1	Zusätzliches Schrägdach
1	Ein Paar FüÙe für Garderobenschrank



GARDEROBENSCHRANK MIT 3 ABTEILEN, TRENNWAND UND SCHRÄGDACH

ART.	B mm	T mm	H mm	Anz. Fächer	RAL	CHF
PERFOMAN04	1195	502	2170	3	7035	1087,00

Bestehend aus:

Anz.	Beschreibung
1	GarderoBenschrank mit horizontalem Oberteil und 3 Fächern
1	Zusätzliches Schrägdach
1	Ein Paar FüÙe für Garderobenschrank





GARDEROBENSCHRANK MIT 2 ABTEILEN

ART.	B mm	T mm	H mm	Anz. Fächer	RAL	CHF
FAN1302C00108	608	502	1750	2	7035	553,50

[CONFIGURE](#)

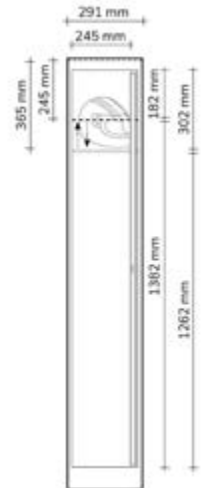

ZUSÄTZLICHES SCHRÄGDACH

ART.	B mm	T mm	H mm	RAL	CHF
FAN51400008	607	502	220	7035	101,00



GARDEROBENSCHRANK MIT 3 ABTEILEN

ART.	B mm	T mm	H mm	Anz. Fächer	RAL	CHF
FAN1303C00108	900	502	1750	3	7035	710,50

[CONFIGURE](#)

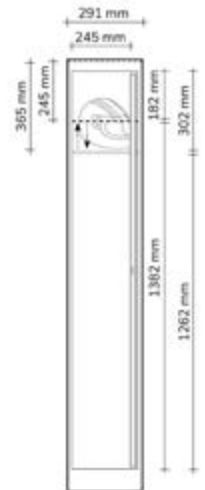

ZUSÄTZLICHES SCHRÄGDACH

ART.	B mm	T mm	H mm	RAL	CHF
FAN51600008	899	502	220	7035	123,00



GARDEROBENSCHRANK MIT 4 ABTEILEN

ART.	B mm	T mm	H mm	Anz. Fächer	RAL	CHF
FAN1304C00108	1192	502	1750	4	7035	947,00

[CONFIGURE](#)

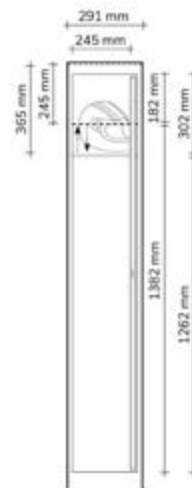

ZUSÄTZLICHES SCHRÄGDACH

ART.	B mm	T mm	H mm	RAL	CHF
FAN51800008	1191	502	220	7035	142,00



EIN PAAR FÜSSE FÜR GARDEROBENSCHRANK

ART.	B mm	T mm	H mm	Farbe	CHF
FRR23100001	135	500	180/200	Dunkelgrau	27,00



GARDEROBENSCHRANK MIT 2 ABTEILEN UND TRENNWAND

ART.	B mm	T mm	H mm	Anz. Fächer	RAL	CHF
FAN1502C03108	802	502	1750	2	7035	673,50

[CONFIGURE](#)

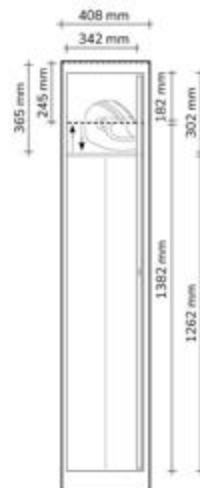

ZUSÄTZLICHES SCHRÄGDACH

ART.	B mm	T mm	H mm	RAL	CHF
FAN51500008	801	502	220	7035	107,50



GARDEROBENSCHRANK MIT 3 ABTEILEN UND TRENNWAND

ART.	B mm	T mm	H mm	Anz. Fächer	RAL	CHF
FAN1503C03108	1192	502	1750	3	7035	918,00

[CONFIGURE](#)

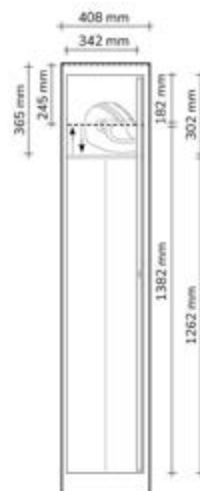

ZUSÄTZLICHES SCHRÄGDACH

ART.	B mm	T mm	H mm	RAL	CHF
FAN51800008	1191	502	220	7035	142,00

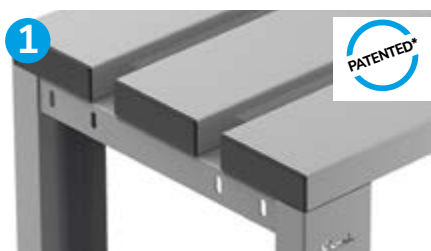

BEFESTIGUNGSSYSTEM

Das patentierte Befestigungssystem besteht aus einem Verbindungsstück aus Polypropylen, das eine Lochplatte integriert, um die Beine an den Latten anzuschrauben. Zudem dient es auch als Verschluss, indem es die Latte seitlich verschließt.

EINSTELLBARER FUSS

Der mittels Schraube höhenverstellbare Fuß besitzt eine sehr widerstandsfähige Halterung aus Polypropylen, die Schäden während der Reinigung und der Bildung von Rost in feuchten Umgebungen oder auf nassen Böden vorbeugt.

MODULARE KOMPOSITIONEN

Alle Elemente weisen seitliche Bohrungen für die Befestigung mittels Schraubensystem auf und erlauben die Erstellung von modularen, soliden und kompakten Strukturen.



EINZELBANK MIT 3 LATTEN B= 1000 mm

ART.	B mm	T mm	H mm	KG	RAL	CHF
FCP1010030001	1017	375	435	300	7000	215,50
FCP1010030008	1017	375	435	300	7035	215,50



EINZELBANK MIT 3 LATTEN B= 1500 mm

ART.	B mm	T mm	H mm	KG	RAL	CHF
FCP1015030001	1502	375	435	300	7000	260,50
FCP1015030008	1502	375	435	300	7035	260,50



EINZELBANK MIT 3 LATTEN B= 2000 mm

ART.	B mm	T mm	H mm	KG	RAL	CHF
FCP1020030001	2034	375	435	400	7000	368,00
FCP1020030008	2034	375	435	400	7035	368,00







EINZELBANK MIT 3 LATTEN UND RÜCKENLEHNE B= 1000 mm

ART.	B mm	T mm	H mm		RAL	CHF
CHILL1001	1017	406	1900	300	7035	588,50

Anz.	Beschreibung
1	Einzelbank mit 3 Latten
1	Rahmen mit Kleiderstange und Regal



EINZELBANK MIT 3 LATTEN UND RÜCKENLEHNE B= 1500 mm

ART.	B mm	T mm	H mm		RAL	CHF
CHILL1501	1502	406	1900	300	7035	672,50

Anz.	Beschreibung
1	Einzelbank mit 3 Latten
1	Rahmen mit Kleiderstange und Regal



EINZELBANK MIT 3 LATTEN UND RÜCKENLEHNE B= 2000 mm

ART.	B mm	T mm	H mm		RAL	CHF
CHILL2001	2034	406	1900	400	7035	791,50

Anz.	Beschreibung
1	Einzelbank mit 3 Latten
1	Rahmen mit Kleiderstange und Regal



TRAGKRAFT



RAL 7035

CNC LAGERSYSTEME

NC



Die Lösungen NC weisen spezielle Werkzeughalter und Rahmen zur sicheren und ordentlichen Organisation von Spindeln und anderen üblicherweise in Maschinen mit numerischer Steuerung verwendeten Werkzeugen. Die **Werkzeughalter aus ABS** sind stoßfest, können leicht gereinigt werden und sind in verschiedenen Größen in Abhängigkeit der Typologie von aufzubewahrenden Instrumenten verfügbar. Sie sind auf **horizontalen und geneigten Rahmen positioniert**, die direkt auf einer Halterung für Werkbank, auf einem Wagen installiert oder in Schränken im Inneren von Schubladen oder anstatt der Einlegeböden eingesetzt werden.

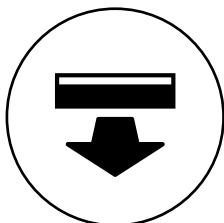

**SCHUBLADEN MIT
VOLLAUSSZUG**



**SCHRANK
TRAGKRAFT 1200 KG**

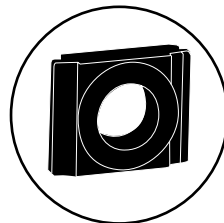

**BREITES SORTIMENT
AN
WERKZEUGHALTERN**

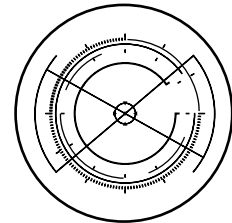

KONFIGURIERBAR

WERKZEUGTRÄGER



ART.	B mm	T mm	H mm	KG	Anz. Rahmenpaare für Schrank	Anz. Rahmenpaare für Schublade	Anz. Schubladen	Anz. Werkzeughalter	Art des Werkzeughalters	RAL	CHF
PERFOMNC01	1023	555	2000	1200	2	-	-	84	ISO 40	7035	1804,00
PERFOMNC02	1023	555	2000	1200	2	-	-	84	ISO 40	5012	1804,00
PERFOMNC03	1023	555	2000	1200	2	-	-	50	ISO 50	7035	1659,00
PERFOMNC04	1023	555	2000	1200	2	-	-	50	ISO 50	5012	1659,00
PERFOMNC05	1023	555	2000	1200	2	-	-	60	HSKA63-B80	7035	1804,00
PERFOMNC06	1023	555	2000	1200	2	-	-	60	HSKA63-B80	5012	1804,00
PERFOMNC07	1023	555	2000	1200	1	1	2	84	ISO 40	7035	2178,50
PERFOMNC08	1023	555	2000	1200	1	1	2	84	ISO 40	5012	2233,50
PERFOMNC09	1023	555	2000	1200	1	1	2	50	ISO 50	7035	2033,50
PERFOMNC10	1023	555	2000	1200	1	1	2	50	ISO 50	5012	2088,50
PERFOMNC11	1023	555	2000	1200	1	1	2	60	HSKA63-B80	7035	2178,50
PERFOMNC12	1023	555	2000	1200	1	1	2	60	HSKA63-B80	5012	2233,50



ART.	B mm	T mm	H mm	KG ohne Rollen	KG Set Rollen	Anz. Rahmen	Anz. Werkzeughalter	Art des Werkzeughalters	RAL	CHF
COMBINC01	1064	512	892	500	825	3	35	ISO 40	7035+7000	1034,00
COMBINC02	1064	512	892	500	825	3	35	ISO 40	5012+7000	1034,00
COMBINC03	1064	512	892	500	825	3	25	ISO 50	7035+7000	996,50
COMBINC04	1064	512	892	500	825	3	25	ISO 50	5012+7000	996,50
COMBINC05	1064	512	892	500	825	3	25	HSKA63-B80	7035+7000	1034,00
COMBINC06	1064	512	892	500	825	3	25	HSKA63-B80	5012+7000	1034,00



TRAGKRAFT



RAL 7035+RAL 7000



RAL 5012+RAL 7000



RAL 5012







RAL 7035



WERKZEUGHALTERRAHMEN FÜR WERKBANK

ART.	B mm	T mm	H mm	RAL	CHF
FNC20100008	565	450	351	7035	203,00
FNC20100004	565	450	351	5012	201,00

WERKZEUGHALTER

ART.	Art	Verkaufseinheit	Höchstmenge					CHF
								
FNC95100003	ISO 30	7	7	21	42	35	21	5,00
FNC95300003	ISO 40	7	7	21	42	35	21	5,00
FNC95400003	ISO 45	6	6	18	30	30	18	5,50
FNC95500003	ISO 50	5	5	15	25	20	15	5,50
FNC95600003	VDI30	7	7	21	42	35	21	7,00
FNC95700003	VDI40	5	5	15	30	30	15	7,00
FNC95800003	VDI50	5	5	15	30	30	15	8,50
FNC95900003	VDI60	5	5	15	25	20	15	15,00
FNC97200003	MORSEKEGEL 2	7	7	21	42	35	21	7,00
FNC97300003	MORSEKEGEL 3	7	7	21	42	35	21	7,00
FNC97400003	MORSEKEGEL 4	7	7	21	42	35	21	7,00
FNC97500003	MORSEKEGEL 5	5	5	15	30	30	15	7,00
FNC92700003	CAPTO C3	7	7	21	42	35	21	8,50
FNC92750003	CAPTO C4	5	5	15	30	30	15	8,50
FNC92800003	CAPTO C5	5	5	15	30	30	15	8,50
FNC92850003	CAPTO C6	5	5	15	30	30	15	8,50
FNC92900003	CAPTO C8	5	5	15	20	20	15	8,50
FNC92100003	HSKA32-B40	7	7	21	42	35	21	7,00
FNC92200003	HSKA40-B50	7	7	21	42	35	21	7,00
FNC92300003	HSKA50-B63	5	5	15	30	30	15	7,00
FNC92400003	HSKA63-B80	5	5	15	30	30	15	7,00
FNC92500003	HSKA80-B100	5	5	15	20	20	15	8,50
FNC92600003	HSK A100-B125	5	5	15	20	20	15	8,50
FNC96400003	2"	6	6	18	30	30	18	9,00
FNC96500003	2" 1/4	5	5	15	25	20	15	15,00

KOMPONENTEN



SCHRANK MIT FLÜGELTÜREN 54X27 EH

ART.	B mm	T mm	H mm	KG	RAL	CHF
FAA1420C000PD	1023	555	2000	1200	7035+7016	843,00
FAA1420C00008	1023	555	2000	1200	7035	843,00
FAA1420C00004	1023	555	2000	1200	5012	843,00

SCHUBLADEN MIT TELESKOPISCHEM AUSZUG 54X27 EH

ART.	Nutzmaß			KG	Auszug	H Frontblende Schublade	RAL	CHF
	B mm	T mm	H mm					
FAC9912190008	908	449	85	100	100%	100	7035	206,00
FAC9912190004	908	449	85	100	100%	100	5012	233,50
FAC9912190039	908	449	85	100	100%	100	7016	206,00
FAC9912210008	908	449	135	100	100%	150	7035	229,50
FAC9912210004	908	449	135	100	100%	150	5012	246,00
FAC9912210039	908	449	135	100	100%	150	7016	229,50



WERKZEUGHALTERRAHMEN IN 3 REIHEN FÜR SCHUBLADEN INKLUSIVE HALTERUNGEN - PACKUNG MIT 2 STK. ohne Werkzeughalter

ART.	B mm	T mm	H mm	RAL	CHF
FNC5140S101	894	446	142/180	7000	233,00



WERKZEUGHALTERRAHMEN MIT 3 REIHEN FÜR SCHRANK - PACKUNG MIT 2 STÜCK

ART.	B mm	T mm	H mm	KG	RAL	CHF
FNC5160S101	965	444	68	150	7000	270,50



LENKROLLE



LENKROLLE MIT BREMSE



BOCKROLLE

WERKZEUGTRÄGERWAGEN MIT ROLLEN

ART.	B mm	T mm	H mm	KG ohne Rollen	Rollen					RAL	CHF
					Ø mm	Material	KG Set Rollen	Lenkrolle	Bockrolle		
FCNF1001056	1064	512	892	500	125	Nylon	825	2	2	7035+7000	859,00
FCNF1001051	1064	512	892	500	125	Nylon	825	2	2	5012+7000	859,00



TRAGKRAFT



AUSZUG



RAL 7035+RAL 7016



RAL 7035+RAL 7000



RAL 5012+RAL 7000



RAL 5012



RAL 7000



RAL 7016



RAL 7035

LAGERSYSTEM GEFÄHRLICHE STOFFE

UMWELT



Die Auffangwannen verhindern ein versehentliches Austreten von gefährlichen und umweltschädlichen Stoffen, in Übereinstimmung mit den italienischen Gesetzesdekreten Nr. 152/2006 und Nr. 81/2008. Achtung! Es wird daran erinnert, dass in ein und derselben Wanne keine chemischen Substanzen aufbewahrt werden dürfen, die miteinander reagieren können. Außerdem muss die Kompatibilität der gelagerten Gefahrstoffe mit dem Material zu prüfen, aus dem der Tank und das Gitter gefertigt sind. Das Fassungsvermögen der Behälter, die über jeder Wanne gelagert werden können, und die Angaben, die weder erschöpfend noch verbindlich sind, gelten für Italien. Für andere Länder sind die spezifischen Vorschriften des Verwendungslandes zu beachten. Für weitere Informationen müssen die zuständigen örtlichen Behörden kontaktiert werden.



AUFFANGWANNEN + REGALBÖDEN UND AUFFANGWANNEN PERFORM AUS STAHL

Geeignet für brennbare Flüssigkeiten der Kategorien **GHS 1 - 3** und wassergefährdende Flüssigkeiten der Kategorien **GHS 1 - 4**. **Ätzende Stoffe sind nicht zulässig.**



AUFFANGWANNEN AUS PE

Geeignet für wassergefährdende Flüssigkeiten der Kategorien **GHS 1 - 4**.

Brennbare Stoffe sind nicht zulässig.



KIPPBEHÄLTER

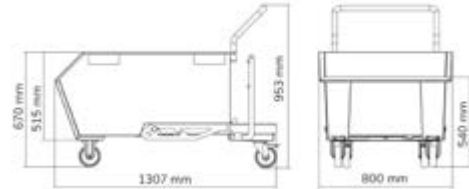
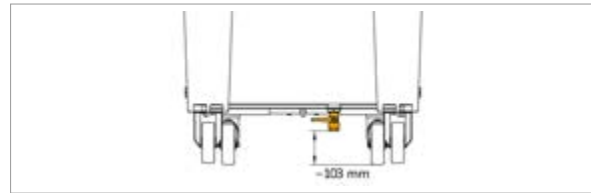

KIPPBEHÄLTER FASSUNGSVERMÖGEN 300 L MIT VORRÜSTUNG FÜR GITTER UND HAHN

ART.	B mm	T mm	H mm	L	KG	Rollen						RAL	CHF
						Ø mm	H mm	Material	KG Set Rollen	↺	↻		
FAXEPR030060039	1307	800	953	300	800	125	155	Nylon	825	2	2	7016	1333,00
FAXEPR030060004	1307	800	953	300	800	125	155	Nylon	825	2	2	5012	1333,00

⚠ Kippbehälter wird demontiert geliefert

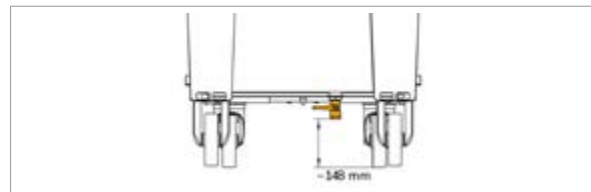

KIPPBEHÄLTER FASSUNGSVERMÖGEN 500 L MIT VORRÜSTUNG FÜR GITTER UND HAHN

ART.	B mm	T mm	H mm	L	KG	Rollen						RAL	CHF
						Ø mm	H mm	Material	KG Set Rollen	↺	↻		
FAXEPR050060039	1412	800	970	500	1000	160	200	Nylon	1050	2	2	7016	1701,50
FAXEPR050060004	1412	800	970	500	1000	160	200	Nylon	1050	2	2	5012	1701,50

⚠ Kippbehälter wird demontiert geliefert



TRAGKRAFT



VOLUMEN



BOCKROLLE



LENKROLLE MIT BREMSE



RAL 5012



RAL 7016

KIPPBEHÄLTER

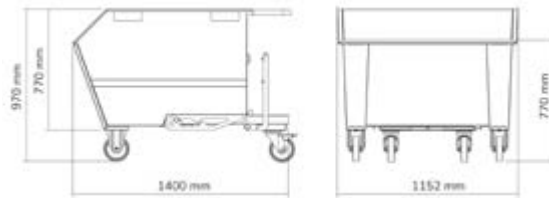

KIPPBEHÄLTER FASSUNGSVERMÖGEN 750 L MIT VORRÜSTUNG FÜR GITTER UND HAHN

ART.	B mm	T mm	H mm	L	KG	Rollen						RAL	CHF
						Ø mm	H mm	Material	KG Set Rollen	↙	↘		
FAXEPR075060039	1400	1152	970	750	1350	160	200	Nylon	1050	2	2	7016	1902,00
FAXEPR075060004	1400	1152	970	750	1350	160	200	Nylon	1050	2	2	5012	1902,00

⚠ Kippbehälter wird demontiert geliefert

HYDRAULIKZYLINDER FÜR GEBREMSTE BEHÄLTERKIPPUNG



HYDRAULIKZYLINDER FÜR KIPPBEHÄLTER

ART.	B mm	T mm	H mm	CHF
FAXEAC004000007	401/671	42	42	189,50

HAHN AN DER VORDERSEITE ZUM ABLASSEN VON RESTFLÜSSIGKEITEN



SET MIT HAHN + GITTER

ART.	B mm	T mm	H mm	geeignet für	CHF
FAXEAC001000099	700	388	25	FAXEPR0300600	178,00
FAXEAC003000099	685	388	25	FAXEPR0500600	178,00
FAXEAC002000099	1028	388	25	FAXEPR0750600	215,50

BIG-BAG-GESTELL



Gestell wird demontiert auf Palette geliefert

HÖHENVERSTELLBARES BIG-BAG-GESTELL

ART.	B mm	T mm	H mm	KG	RAL	CHF
FAXEBB1002H0039	1090	1084	1205/1395	1000	7016	711,00



Ohne Big Bag

- Höhenverstellbare Beine (1205 - 1395 mm) für die Aufnahme von Big Bags in zwei verschiedenen Größen
- Glatte untere Böden für eine bessere Abstützung der Säcke
- getestete Tragfähigkeit: 1000 kg
- Stapelbar: 1+2 Gestelle
- Möglichkeit des Einlegens und Entnehmens des Big Bags auch bei gestapelten Gestellen
- Kartonverpackung auf unbegaster Palette



BEHÄLTER ADR MIT DECKEL - 11H2/YHOMOLOGIIERT

ART.	B mm	T mm	H mm	KG	CHF
FAX1091B3Y00001	1200	1000	830	360	933,50

⚠ Max. Anz. an stapelbaren Behältern: 4 (statische Tragkraft max. 1388 kg)



TRAGKRAFT



VOLUMEN



BOCKROLLE



LENKROLLE MIT BREMSE



RAL 5012



RAL 7016

AUFFANGWANNEN



KONISCHE AUFFANGWANNE, INHALT 200 L

ART.	B mm	T mm	H mm	L	RAL	CHF
ECO1314	1310	800	351	200	7016	510,50
ECO1302	1310	800	351	200	5012	510,50

Bestehend aus:

Anz.	Beschreibung
1	Konische Auffangwanne, Inhalt 200 l
2	Kit 2 Latten
1	Kit 2 Kämme für konische Wanne



siehe Seite 492



AUFFANGWANNE FASSUNGSVERMÖGEN 200 L

ART.	B mm	T mm	H mm	L	RAL	CHF
ECO1315	1300	805	400	200	7016	584,50
ECO1303	1300	805	400	200	5012	584,50

Bestehend aus:

Anz.	Beschreibung
1	Auffangwanne Fassungsvermögen 200 l
2	Kit 2 Latten
1	Kit 2 Kämme B=800 mm



siehe Seite 492



AUFFANGWANNE FASSUNGSVERMÖGEN 300 L

ART.	B mm	T mm	H mm	L	RAL	CHF
ECO1316	1300	1205	400	300	7016	725,50
ECO1304	1300	1205	400	300	5012	725,50

Bestehend aus:

Anz.	Beschreibung
1	Auffangwanne Fassungsvermögen 300 l
3	Kit 2 Latten
1	Kit 2 Kämme B=1200 mm



siehe Seite 492

AUFFANGWANNEN



AUFFANGWANNE FASSUNGSVERMÖGEN 400 L

ART.	B mm	T mm	H mm	L	RAL	CHF
ECO1318	1300	1222	400	400	7016	782,00
ECO1306	1300	1222	400	400	5012	782,00

Bestehend aus:

Anz.	Beschreibung
1	Auffangwanne Fassungsvermögen 300 l
3	Kit 2 Latten
1	Kit 2 Käbme B=1200 mm
1	Kit 2 Stopfen und Dichtungen

Mit dem Stopfenkit erhöht sich das Fassungsvermögen der 300-Liter-Wanne auf 400 Liter



siehe Seite 492



AUFFANGWANNE FASSUNGSVERMÖGEN 800 L

ART.	B mm	T mm	H mm	L	RAL	CHF
ECO1319	1300	2422	400	800	7016	1564,00
ECO1307	1300	2422	400	800	5012	1564,00

Bestehend aus:

Anz.	Beschreibung
2	Auffangwanne Fassungsvermögen 300 l
6	Kit 2 Latten
2	Kit 2 Käbme B=1200 mm
1	Kit Wannenverbindung
1	Kit 2 Stopfen und Dichtungen



siehe Seite 492

Fässer nicht inbegriffen



Beispiel für eine Wannenverbindung:

1. Kit Wannenverbindung (bestehend aus einem Auffangwannenprofil aus verzinktem Stahl und einem Verteiler mit zwei Dichtungen)
2. Kit 2 Stopfen und Dichtungen

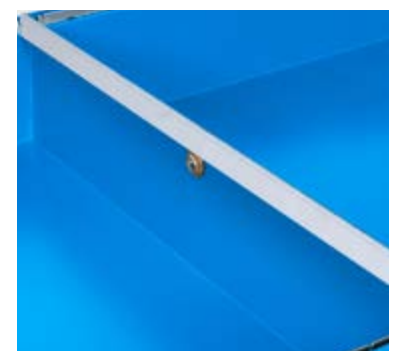

AUFFANGWANNEN

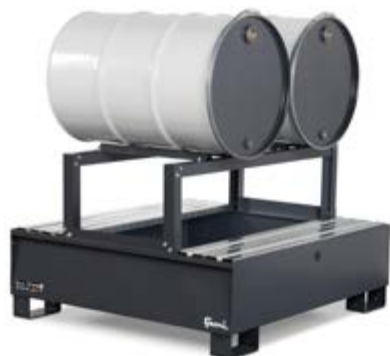

AUFFANGWANNE MIT 300 L FASSUNGSVERMÖGEN UND FASSHALTERUNG

ART.	B mm	T mm	H mm	L	RAL	CHF
ECO1322	1300	1205	787	300	7016	964,00
ECO1311	1300	1205	787	300	5012	1014,50

Bestehend aus:

Anz.	Beschreibung
1	Auffangwanne Fassungsvermögen 300 l
2	Kit 2 Latten
1	Fasshalter für 2 Fässer



siehe Seite 492

Fässer nicht inbegriffen



AUFFANGWANNE MIT 200 L FASSUNGSVERMÖGEN UND RÄDERN

ART.	B mm	T mm	H mm	L	RAL	CHF
ECO1320	1491	800	1018	200	7016	831,50
ECO1308	1491	800	1018	200	5012+7016	831,50

Bestehend aus:

Anz.	Beschreibung
1	Auffangwanne Fassungsvermögen 200 l
2	Kit 2 Latten
1	Kit 2 Käbme B=800 mm
1	Handgriff für Wanne
1	Kit 4 Nylonrollen Ø 125 mm



siehe Seite 492

Fässer nicht inbegriffen



AUFFANGWANNEN



AUFFANGWANNE FASSUNGSVERMÖGEN 1000 L

ART.	B mm	T mm	H mm	L	RAL	CHF
ECO1317	1600	1300	640	1000	7016	1426,50
ECO1305	1600	1300	640	1000	5012	1426,50

Bestehend aus:

Anz.	Beschreibung
1	Auffangwanne Fassungsvermögen 1000 l
4	Kit 2 Latten
2	Kit 2 Käbme B=800 mm



siehe Seite 492

Ohne Tank



AUFFANGWANNE FASSUNGSVERMÖGEN 1000 L MIT GESTELL

ART.	B mm	T mm	H mm	L	RAL	CHF
ECO1321	1600	1306	1065	1000	7016	1932,50
ECO1309	1600	1306	1065	1000	5012	1984,00

Bestehend aus:

Anz.	Beschreibung
1	Auffangwanne Fassungsvermögen 1000 l
4	Kit 2 Latten
1	Gestell für Auffangwanne



siehe Seite 492

Ohne Tank



VOLUMEN



RAL 5012+RAL 7016



RAL 5012



RAL 7016

AUFFANGWANNEN



siehe Seite 492

Tanks nicht inbegriffen

AUFFANGWANNE FASSUNGSVERMÖGEN 1100 L MIT GESTELL

ART.	B mm	T mm	H mm	ℓ	RAL	CHF
ECO1323	1306	3222	825	1100	7016	3222,50
ECO1313	1306	3222	825	1100	5012	3325,50

Bestehend aus:

Anz.	Beschreibung
2	Auffangwanne Fassungsvermögen 300 l
1	Auffangwanne Fassungsvermögen 200 l
8	Kit 2 Latten
2	Gestell für Auffangwanne
1	Kit 2 Stopfen und Dichtungen
2	Kit Wannerverbindung

Bei Verwendung des Stopfenkits erhöht sich das Fassungsvermögen der 300-Liter-Auffangwanne auf 400 Liter, während sich das Auffangvolumen der 200-Liter-Auffangwanne auf 300 Liter erhöht.



Beispiel für eine Wannerverbindung:

1. Auffangwanne Fassungsvermögen 300 l
2. Auffangwanne Fassungsvermögen 200 l
3. Kit 2 Stopfen und Dichtungen
4. Kit Wannerverbindung (bestehend aus einem Auffangwannenprofil aus verzinktem Stahl und einem Verteiler mit zwei Dichtungen)

AUFFANGWANNEN



siehe Seite 492



Tanks nicht inbegriffen

AUFFANGWANNE FASSUNGSVERMÖGEN 1200 L

ART.	B mm	T mm	H mm	L	RAL	CHF
ECO1324	1300	3627	400	1200	7016	2346,00
ECO1325	1300	3627	400	1200	5012	2346,00

Bestehend aus:

Anz.	Beschreibung
3	Auffangwanne Fassungsvermögen 300 l
9	Kit 2 Latten
3	Kit 2 Kämme B=1200 mm
2	Kit Wannerverbindung
1	Kit 2 Stopfen und Dichtungen

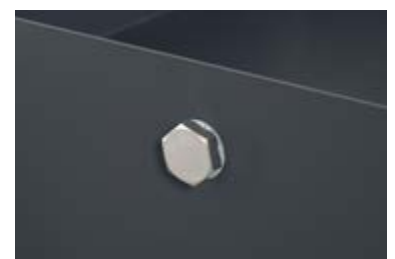

Beispiel für eine Wannerverbindung:

1. Kit Wannerverbindung (bestehend aus einem Auffangwanneprofil aus verzinktem Stahl und einem Verteiler mit zwei Dichtungen)
2. Kit 2 Stopfen und Dichtungen

1

2



VOLUMEN



RAL 5012



RAL 7016

AUFFANGWANNEN



STÄNDER AUS POLYETHYLEN ZUR ERHÖHUNG

ART.	B mm	T mm	H mm	für Fässer		Farbe	CHF
				Anz.	L		
FAX002068000005	465	610	410	1	200	Gelb	293,50
FAX002070000005	1200	780	255	2	200	Gelb	716,00



AUFFANGWANNE AUS POLYETHYLEN MIT GITTER FÜR FÄSSER

ART.	B mm	T mm	H mm	L	für Fässer		Farbe	CHF
					Anz.	L		
FAX002064000005	925	800	420	225	1	200	Gelb	697,50
FAX002065000005	1350	800	420	305	2	200	Gelb	1247,50
FAX002066000005	1350	1350	490	500	4	200	Gelb	1703,50



siehe Seite 492



AUFFANGWANNE AUS POLYETHYLEN MIT GITTER FÜR TONNE

ART.	B mm	T mm	H mm	L	für Tank		Farbe	CHF
					Anz.	L		
FAX002067000005	1350	1350	970	1050	1	1000	Gelb	2453,00



siehe Seite 492



UMWELTSCHRÄNKE



CONFIGURE

ART.	B mm	T mm	H mm	KG	RAL	CHF
PERFORM12013	1048	600	1027	800	1004	960,50
PERFORM12014	1048	600	1027	800	7035+7016	960,50
PERFORM12015	1048	600	1027	800	7035	960,50
PERFORM12016	1048	600	1027	800	5012	960,50

Bestehend aus:

Anz.	Beschreibung
1	Schrank mit geschlitzten Flügeltüren
1	Geschlitzter Boden
1	Aussenliegende wasserdichte Auffangwanne für Flüssigkeiten - Fassungsvermögen 59 L



siehe Seite 492



CONFIGURE

ART.	B mm	T mm	H mm	KG	RAL	CHF
PERFORM12017	1023	555	1000	800	1004	891,50
PERFORM12018	1023	555	1000	800	7035+7016	891,50
PERFORM12019	1023	555	1000	800	7035	891,50
PERFORM12020	1023	555	1000	800	5012	891,50

Bestehend aus:

Anz.	Beschreibung
1	Schrank mit geschlitzten Flügeltüren
1	Set mit 2 wasserdichten Auffangwannen für Flüssigkeit im Inneren - Fassungsvermögen 19 L



siehe Seite 492



CONFIGURE

ART.	B mm	T mm	H mm	KG	RAL	CHF
PERFORM12025	1048	600	1027	800	6011	960,50

Bestehend aus:

Anz.	Beschreibung
1	Schrank mit geschlitzten Flügeltüren
1	Geschlitzter Boden
1	Aussenliegende wasserdichte Auffangwanne für Flüssigkeiten - Fassungsvermögen 59 L



siehe Seite 492



TRAGKRAFT



VOLUMEN



RAL 7035+RAL 7016



RAL 1004



RAL 5012



RAL 6011



RAL 7035

UMWELTSCHRÄNKE



CONFIGURE

ART.	B mm	T mm	H mm	KG	RAL	CHF
PERFOM14056	1048	600	2027	1200	6011	1211,50

Bestehend aus:

Anz.	Beschreibung
1	Schrank mit geschlitzten Flügeltüren
1	Set mit 3 geschlitzten Böden
1	Aussenliegende wasserdichte Auffangwanne für Flüssigkeiten - Fassungsvermögen 59 L



siehe Seite 492



CONFIGURE

ART.	B mm	T mm	H mm	KG	RAL	CHF
PERFOM14057	1023	555	2000	1200	6011	1258,00

Bestehend aus:

Anz.	Beschreibung
1	Schrank mit geschlitzten Flügeltüren
2	Set mit 2 wasserdichten Auffangwannen für Flüssigkeit im Inneren - Fassungsvermögen 19 L



siehe Seite 492



ART.	B mm	T mm	H mm	KG	RAL	CHF
PERFOM14058	1023	555	2000	1200	7035	1513,50

Bestehend aus:

Anz.	Beschreibung
1	Schrank mit geschlitzten Flügeltüren aus Polycarbonat
2	Set mit 2 wasserdichten Auffangwannen für Flüssigkeit im Inneren - Fassungsvermögen 19 L



siehe Seite 492

UMWELTSCHRÄNKE



CONFIGURE

ART.	B mm	T mm	H mm	KG	RAL	CHF
PERFOM14025	1048	600	2027	1200	1004	1232,00
PERFOM14026	1048	600	2027	1200	7035+7016	1211,50
PERFOM14027	1048	600	2027	1200	7035	1211,50
PERFOM14028	1048	600	2027	1200	5012	1211,50

Bestehend aus:

Anz.	Beschreibung
1	Schrank mit geschlitzten Flügeltüren
1	Set mit 3 geschlitzten Böden
1	Aussenliegende wasserdichte Auffangwanne für Flüssigkeiten - Fassungsvermögen 59 L



siehe Seite 492



CONFIGURE

ART.	B mm	T mm	H mm	KG	RAL	CHF
PERFOM14029	1023	555	2000	1200	1004	1278,50
PERFOM14030	1023	555	2000	1200	7035+7016	1258,00
PERFOM14031	1023	555	2000	1200	7035	1258,00
PERFOM14032	1023	555	2000	1200	5012	1258,00

Bestehend aus:

Anz.	Beschreibung
1	Schrank mit geschlitzten Flügeltüren
2	Set mit 2 wasserdichten Auffangwannen für Flüssigkeit im Inneren - Fassungsvermögen 19 L



siehe Seite 492



TRAGKRAFT



RAL 7035+RAL 7016



RAL 1004



RAL 5012



RAL 6011



RAL 7035

WAGEN FÜR WERKSTATT

CLEVER-COMBI



Clever und Combi sind praktische Wagen für das Handling von Produkten und Ausrüstungen in der Arbeitsumgebung. Insbesondere **Clever** ist ein innovativer **modularer Wagen**, der auch als Werkstattwagen dank der Möglichkeit der Personalisierung mit Einlegeböden oder Arbeitsplatte aus Holz, Schubladen, Lochplatten, Türen, Haken und Zubehörern Iron Team eingesetzt werden kann. **Combi** hingegen weist eine oder zwei **Ladeflächen** auf, die ihn ideal für die Verwendung im **Magazin** zum Handling von Halbfertigerzeugnissen oder Produkten machen.

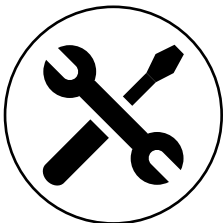

EINFACHE
MONTAGE



TRAGKRAFT
BÖDEN 100 KG

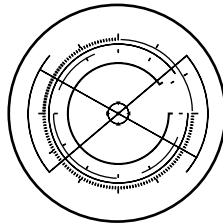

KONFIGURIERBAR

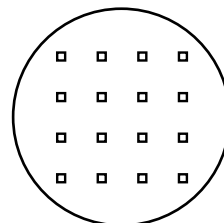

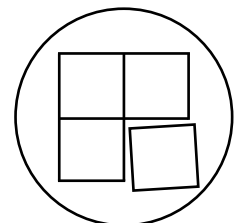

VIERKANT-
LÖCHUNG 10X10



MODULAR





ART.	B mm	T mm	H mm	 ohne Rollen	 Set Rollen	RAL	CHF
CLEVER0903	908	515	819	300	225	7035	304,00
CLEVER0904	908	515	819	300	225	5012	304,00

Bestehend aus:

Anz.	Beschreibung
1	Zerlegter Wagen ohne Rollen
1	Set mit 4 Rollen aus Standard-Gummi Ø 100 mm

[CONFIGURE](#) 



ART.	B mm	T mm	H mm	 ohne Rollen	 Set Rollen	RAL	CHF
CLEVER0905	908	515	819	300	225	7035	386,00
CLEVER0906	908	515	819	300	225	5012	386,00

Bestehend aus:

Anz.	Beschreibung
1	Zerlegter Wagen ohne Rollen
1	Zusätzlicher Fachboden
1	Set mit 4 Rollen aus Standard-Gummi Ø 100 mm

[CONFIGURE](#) 



ART.	B mm	T mm	H mm	 ohne Rollen	 Set Rollen	RAL	CHF
CLEVER0907	908	515	846	300	300	7035	405,00
CLEVER0908	908	515	846	300	300	5012	405,00

Bestehend aus:

Anz.	Beschreibung
1	Zerlegter Wagen ohne Rollen
1	Zusätzlicher Fachboden
1	Set mit 4 Rollen aus synthetischem, abriebfestem Gummi Ø 125 mm

[CONFIGURE](#) 



TRAGKRAFT



RAL 5012



RAL 7035



ART.	B mm	T mm	H mm	ohne Rollen	Set Rollen	RAL	CHF
CLEVER1003	1028	615	819	300	225	7035	341,00
CLEVER1004	1028	615	819	300	225	5012	341,00

Bestehend aus:

Anz.	Beschreibung
1	Zerlegter Wagen ohne Rollen
1	Set mit 4 Rollen aus Standard-Gummi Ø 100 mm



ART.	B mm	T mm	H mm	ohne Rollen	Set Rollen	RAL	CHF
CLEVER1005	1028	615	846	300	300	7035	449,50
CLEVER1006	1028	615	846	300	300	5012	449,50

Bestehend aus:

Anz.	Beschreibung
1	Zerlegter Wagen ohne Rollen
1	Zusätzlicher Fachboden
1	Set mit 4 Rollen aus Standard-Gummi Ø 125 mm



ART.	B mm	T mm	H mm	ohne Rollen	Set Rollen	RAL	CHF
CLEVER1007	1028	615	846	300	300	7035	458,00
CLEVER1008	1028	615	846	300	300	5012	458,00

Bestehend aus:

Anz.	Beschreibung
1	Zerlegter Wagen ohne Rollen
1	Zusätzlicher Fachboden
1	Set mit 4 Rollen aus synthetischem, abriebfestem Gummi Ø 125 mm





ART.	B mm	T mm	H mm	ohne Rollen	Set Rollen	RAL	CHF
CLEVER1009	1028	615	868	300	300	7035	570,00
CLEVER1010	1028	615	868	300	300	5012	570,00

Bestehend aus:

Anz.	Beschreibung
1	Zerlegter Wagen ohne Rollen
1	Holzboden mit Halterungen
1	Set mit 4 Rollen aus synthetischem, abriebfestem Gummi Ø 125 mm

[CONFIGURE](#)



ART.	B mm	T mm	H mm	ohne Rollen	Set Rollen	RAL	CHF
CLEVER1011	1030	615	846	300	300	7035	601,00
CLEVER1012	1030	615	846	300	300	5012	601,00

Bestehend aus:

Anz.	Beschreibung
1	Zerlegter Wagen ohne Rollen
1	Zusätzlicher Fachboden
2	Seitliche Lochplatte
1	Set mit 4 Rollen aus synthetischem, abriebfestem Gummi Ø 125 mm

[CONFIGURE](#)



ART.	B mm	T mm	H mm	ohne Rollen	Set Rollen	RAL	CHF
CLEVER1013	1030	615	868	300	300	7035	713,00
CLEVER1014	1030	615	868	300	300	5012	713,00

Bestehend aus:

Anz.	Beschreibung
1	Zerlegter Wagen ohne Rollen
1	Holzboden mit Halterungen
2	Seitliche Lochplatte
1	Set mit 4 Rollen aus synthetischem, abriebfestem Gummi Ø 125 mm

[CONFIGURE](#)



TRAGKRAFT



RAL 5012



RAL 7035



ART.	B mm	T mm	H mm	ohne Rollen	Set Rollen	RAL	CHF
CLEVER1015	1030	630	868	300	300	7035	817,00
CLEVER1016	1030	630	868	300	300	5012	817,00

Bestehend aus:

Anz.	Beschreibung
1	Zerlegter Wagen ohne Rollen
1	Holzboden mit Halterungen
2	Seitliche Lochplatte
1	Rückseitige Lochplatte
1	Set mit 4 Rollen aus synthetischem, abriebfestem Gummi Ø 125 mm

[CONFIGURE](#)



ART.	B mm	T mm	H mm	ohne Rollen	Set Rollen	RAL	CHF
CLEVER1017	1030	655	868	300	300	7035	1119,50
CLEVER1018	1030	655	868	300	300	5012	1119,50

Bestehend aus:

Anz.	Beschreibung
1	Zerlegter Wagen ohne Rollen
1	Holzboden mit Halterungen
2	Seitliche Lochplatte
1	Rückseitige Lochplatte
1	Flügeltürpaar
1	Set mit 4 Rollen aus synthetischem, abriebfestem Gummi Ø 125 mm

[CONFIGURE](#)



ART.	B mm	T mm	H mm	ohne Rollen	Set Rollen	RAL	CHF
CLEVER1019	1028	615	846	300	300	7035+7016	662,50
CLEVER1020	1028	615	846	300	300	5012	675,50

Bestehend aus:

Anz.	Beschreibung
1	Zerlegter Wagen ohne Rollen
1	Zusätzlicher Fachboden
1	Schrank B=500 mm mit 1 Schublade H=150 mm
1	Set mit 4 Rollen aus synthetischem, abriebfestem Gummi Ø 125 mm

[CONFIGURE](#)



ART.	B mm	T mm	H mm	ohne Rollen	Set Rollen	RAL	CHF
CLEVER1021	1030	633	1538	300	300	7035	884,00
CLEVER1022	1030	633	1538	300	300	5012	884,00

Bestehend aus:

Anz.	Beschreibung
1	Zerlegter Wagen ohne Rollen
1	Holzboden mit Halterungen
2	Seitliche Lochplatte
1	Rückseitige Lochplatte
1	Trägerpaar zur Paneelbefestigung
1	Set mit 4 Rollen aus synthetischem, abriebfestem Gummi Ø 125 mm



ART.	B mm	T mm	H mm	ohne Rollen	Set Rollen	RAL	CHF
CLEVER1023	1030	658	1538	300	300	7035	1290,50
CLEVER1024	1030	658	1538	300	300	5012	1290,50

Bestehend aus:

Anz.	Beschreibung
1	Zerlegter Wagen ohne Rollen
1	Holzboden mit Halterungen
2	Seitliche Lochplatte
2	Rückseitige Lochplatte
1	Trägerpaar zur Paneelbefestigung
1	Flügeltürpaar
1	Set mit 4 Rollen aus synthetischem, abriebfestem Gummi Ø 125 mm



ART.	B mm	T mm	H mm	ohne Rollen	Set Rollen	RAL	CHF
CLEVER1025	1028	654	1538	300	300	7035+7016	945,50
CLEVER1026	1028	654	1538	300	300	5012	958,50

Bestehend aus:

Anz.	Beschreibung
1	Zerlegter Wagen ohne Rollen
1	Holzboden mit Halterungen
1	Rückseitige Lochplatte
1	Trägerpaar zur Paneelbefestigung
1	Schrank B=500 mm mit 1 Schublade H=150 mm
1	Set mit 4 Rollen aus synthetischem, abriebfestem Gummi Ø 125 mm



TRAGKRAFT



RAL 7035 + RAL 7016



RAL 5012



RAL 7035



CONFIGURE

ART.	B mm	T mm	H mm	KG	KG	RAL	CHF
				ohne Rollen	Set Rollen		
CLEVER1027	1347	633	1538	300	300	7035	1375,50
CLEVER1028	1347	633	1538	300	300	5012	1375,50

Bestehend aus:

Anz.	Beschreibung
1	Zerlegter Wagen ohne Rollen
1	Holzboden mit Halterungen
2	Seitliche Lochplatte
1	Rückseitige Lochplatte
1	Trägerpaar zur Paneelbefestigung
1	Großes Ablagefach umkehrbar
1	Metallschiene für Sichtlagerboxen Picking Box Gr. 1/2
1	Kit 3 Sichtlagerboxen Picking Box Air Gr. 2
1	Spraydosenhalter mit 6 Stellen
2	Abgewinkelter Silikonkartuschenhalter mit 2 Stellen
1	Set mit Rollenhalter mit Papierrolle Ø=240 mm
2	Magnet mit Clip und Schraube - 10 Stück pro Packung
1	Set mit 4 Rollen aus synthetischem, abriebfestem Gummi Ø 125 mm



CONFIGURE



ART.	B mm	T mm	H mm	ohne Rollen	Set Rollen	RAL	CHF
CLEVER1029	1347	658	1538	300	300	7035	2110,50
CLEVER1030	1347	658	1538	300	300	5012	2110,50

Bestehend aus:

Anz.	Beschreibung
1	Zerlegter Wagen ohne Rollen
1	Holzboden mit Halterungen
2	Seitliche Lochplatte
2	Rückseitige Lochplatte
1	Trägerpaar zur Paneelbefestigung
1	Flügel Türpaar
1	Set mit Rollenhalter mit Papierrolle Ø=240 mm
1	Spraydosenhalter mit 6 Stellen
2	Großes Ablagefach umkehrbar
1	Abfallbehälter Volumen 30 l
1	Anschlusskabel Wieland Schuko/Französisch
1	Steckdosenleiste für 4 Schukostecker
1	Steckdosenleiste für 2 Schukostecker
1	Halterung für Steckdosenleiste für 4 Steckdosen
1	Halterung für Steckdosenleiste für 2 Steckdosen
2	Magnet mit Clip und Schraube - 10 Stück pro Packung
1	Set mit 4 Rollen aus synthetischem, abriebfestem Gummi Ø 125 mm



TRAGKRAFT



RAL 5012



RAL 7035

CLEVER

KOMPONENTEN



ZERLEGTER WAGEN OHNE ROLLEN

ART.	B mm	T mm	H mm	KG	RAL	CHF
FCR10S0X208	908	515	691	300	7035	214,50
FCR10S0X204	908	515	691	300	5012	214,50
FCR11S0X208	1028	615	691	300	7035	251,50
FCR11S0X204	1028	615	691	300	5012	251,50



ROLLENSET

ART.	Ø mm	KG Set Rollen	H mm	Material	↺	↻	CHF
FKRD1002107	100	225	128	Standard-Gummi	2	2	89,50
FKRB1252107	125	300	155	Standard-Gummi	2	2	100,00
FKRU1252101	125	300	155	Synthetischer, abriebfester Gummi	2	2	108,50
FKRS1252101	125	750	155	Elastischer Gummi	2	2	174,00



ZUSÄTZLICHER FACHBODEN

ART.	B mm	T mm	H mm	geeignet für	KG	RAL	CHF
FCR10120108	810	510	35	Wagen Clever Small	100	7035	82,00
FCR10120104	810	510	35		100	5012	82,00
FCR11120108	930	610	35	Wagen Clever Large	100	7035	98,00
FCR11120104	930	610	35		100	5012	98,00





RÜCKSEITIGE LOCHPLATTE

ART.	B mm	T mm	H mm	geeignet für	Abm. Loch mm	Abstand mm	RAL	CHF
FCR11150108	895	22	690	Wagen Clever Large	10x10	38	7035	104,00
FCR11150104	895	22	690		10x10	38	5012	104,00

⚠ Für die Installation im oberen Bereich des Wagens muss das Trägerpaar bestellt werden



TRÄGERPAAR ZUR PANEELBEFESTIGUNG

ART.	B mm	T mm	H mm	RAL	CHF
FCR10170139	45	35	650	7016	67,00

⚠ Für die Installation im oberen Bereich des Wagens muss das Trägerpaar bestellt werden



FLÜGELTÜRPAAR

ART.	B mm	T mm	H mm	geeignet für	Abm. Loch mm	Abstand mm	RAL	CHF
FCR11160108	936	44	690	Wagen Clever Large	10x10	38	7035	302,50
FCR11160104	936	44	690		10x10	38	5012	302,50



SEITLICHE LOCHPLATTE

ART.	B mm	T mm	H mm	geeignet für	Abm. Loch mm	Abstand mm	RAL	CHF
FCR11140108	573	7	688	Wagen Clever Large	10x10	38	7035	71,50
FCR11140104	573	7	688		10x10	38	5012	71,50



TRAGKRAFT



BOCKROLLE



LENKROLLE MIT BREMSE



RAL 5012



RAL 7016



RAL 7035



HOLZBODEN MIT HALTERUNGEN

ART.	B mm	T mm	H mm	geeignet für	KG	CHF
FCR11130100	930	610	51	Wagen Clever Large	100	210,00



SCHRANK B=500 MM MIT 1 SCHUBLADE H=150 MM

ART.	B mm	T mm	H mm	KG	RAL	CHF
FBG03S50C0001PD	500	630	210	80	7035+7016	204,50
FBG03S50C000104	500	630	210	80	5012	217,50

IRONTEAM

siehe Seite 320



FBLIT020099
FBLIT0610LQ



FBL95410000

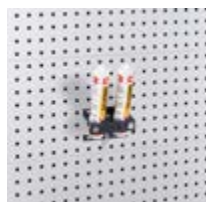

FBLIT008039



FBLIT004039



FBLIT010039



FBLIT017039



FBLET012007



FBLET004007



FBLET005007



FBLET016007



WAGEN MIT UNTERBAU AUS STAHL UND ROLLEN

ART.	B mm	T mm	H mm	 ohne Rollen	Rollen			RAL	CHF			
					Ø mm	Material	 Set Rollen					
FCEP1052004	1095	700	1000	500	200	Standard-Gummi	615	1	1	2	5012	710,00



WAGEN MIT UNTERBAU AUS STAHL UND ROLLEN

ART.	B mm	T mm	H mm	 ohne Rollen	Rollen			RAL	CHF			
					Ø mm	Material	 Set Rollen					
FCEB1050308	1135	700	915	500	125	Standard-Gummi	300	1	1	2	7035	354,00
FCEB1050304	1135	700	915	500	125	Standard-Gummi	300	1	1	2	5012	379,00



WAGEN MIT UNTERBAU AUS STAHL UND ROLLEN

ART.	B mm	T mm	H mm		Rollen		RAL	CHF
					Ø mm			
FCR00210008	555	445	845	150	100	4	7035	267,00
FCR00210004	555	445	845	150	100	4	5012	281,50

 TRAGKRAFT
  BOCKROLLE
  LENKROLLE
  LENKROLLE MIT BREMSE
  RAL 7035 + RAL 7016
  RAL 5012
  RAL 7035

MODULARER MEHRZWECKWAGEN

BIN CART



Der Wagen Bin Cart zeichnet sich durch eine **Basisstruktur, bestehend aus Rahmen und Trägern mit doppelten Ösen**, aus, die mit einer **breiten Palette von Komponenten** ausgestattet werden kann, um ihn je nach Bedarf des Bedieners anzupassen. Einlegeböden, Lochwände, Halterungen, Haken und Profile für Behälter verwandeln Bin Cart in Wagen für Magazin-Picking, Reifenhalter, 5S Lean Production, Kleinteilebehälter, Ständer für Anschlagmittel und vieles mehr. Sie sind in **drei verschiedenen Breiten** (700, 1000 oder 1500 mm), **zwei Höhen** (1201 und 1809 mm) verfügbar und können Rollen aus Standard-Gummi, synthetischem, abriebfestem Gummi oder elastischem Gummi aufweisen.

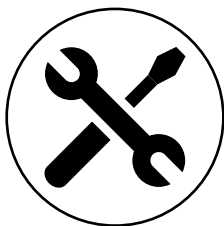

**EINFACHE
MONTAGE**



**TRAGKRAFT
WAGEN 300 KG**

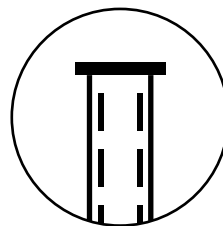

**LOCHTRAGSÄULE
ABSTAND 38 MM**

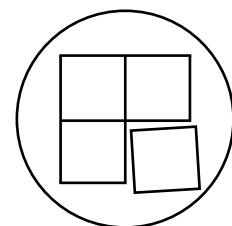

MODULAR

BIN CART



CONFIGURE

PATENTED*

WAGEN MIT 192 PICKING BOX AIR

ART.	B mm	T mm	H mm	KG	Farbe Behälter	RAL	CHF
BINCART1050	1067	668	1384	300		7016	1248,50
BINCART1052	1067	668	1384	300		7016	1248,50
BINCART1053	1067	668	1384	300		7016	1248,50
BINCART1054	1067	668	1384	300		7016	1248,50
BINCART1055	1067	668	1384	300		7016	1248,50

Bestehend aus:

Anz.	Beschreibung
192	Kasten aus Polypropylen Picking Box Air Gr. 1



CONFIGURE

PATENTED*

WAGEN MIT 120 PICKING BOX AIR

ART.	B mm	T mm	H mm	KG	Farbe Behälter	RAL	CHF
BINCART1056	1067	668	1384	300		7016	1212,50
BINCART1058	1067	668	1384	300		7016	1212,50
BINCART1059	1067	668	1384	300		7016	1212,50
BINCART1060	1067	668	1384	300		7016	1212,50
BINCART1061	1067	668	1384	300		7016	1212,50

Bestehend aus:

Anz.	Beschreibung
48	Kasten aus Polypropylen Picking Box Air Gr. 1
72	Kasten aus Polypropylen Picking Box Air Gr. 2



CONFIGURE

PATENTED*

WAGEN MIT 100 PICKING BOX AIR

ART.	B mm	T mm	H mm	KG	Farbe Behälter	RAL	CHF
BINCART1062	1067	668	1384	300		7016	1173,00
BINCART1064	1067	668	1384	300		7016	1173,00
BINCART1065	1067	668	1384	300		7016	1173,00
BINCART1066	1067	668	1384	300		7016	1173,00
BINCART1067	1067	668	1384	300		7016	1173,00

Bestehend aus:

Anz.	Beschreibung
48	Kasten aus Polypropylen Picking Box Air Gr. 1
36	Kasten aus Polypropylen Picking Box Air Gr. 2
16	Kasten aus Polypropylen Picking Box Air Gr. 3A2



TRAGKRAFT



RAL 7016

BIN CART



CONFIGURE

PATENTED*

WAGEN MIT 132 PICKING BOX AIR

ART.	B mm	T mm	H mm	KG	Farbe Behälter	RAL	CHF
BINCART1068	1067	668	1384	300		7016	1117,00
BINCART1070	1067	668	1384	300		7016	1117,00
BINCART1071	1067	668	1384	300		7016	1117,00
BINCART1072	1067	668	1384	300		7016	1117,00
BINCART1073	1067	668	1384	300		7016	1117,00

Bestehend aus:

Anz.	Beschreibung
96	Kasten aus Polypropylen Picking Box Air Gr. 1
36	Kasten aus Polypropylen Picking Box Air Gr. 2



CONFIGURE

PATENTED*

WAGEN MIT 48 PICKING BOX AIR

ART.	B mm	T mm	H mm	KG	Farbe Behälter	RAL	CHF
BINCART1074	1067	668	1384	300		7016	1189,50
BINCART1076	1067	668	1384	300		7016	1189,50
BINCART1077	1067	668	1384	300		7016	1189,50
BINCART1078	1067	668	1384	300		7016	1189,50
BINCART1079	1067	668	1384	300		7016	1189,50

Bestehend aus:

Anz.	Beschreibung
48	Kasten aus Polypropylen Picking Box Air Gr. 3A2



CONFIGURE

PATENTED*

WAGEN MIT VISUAL BOX

ART.	B mm	T mm	H mm	KG	Farbe Schubladenschrank	RAL	CHF
BINCART0701	761	668	1384	300		7016	1203,00

Bestehend aus:

Anz.	Beschreibung
2	Schubladenschrank Visual Box mit 3 Schubladen
2	Schubladenschrank Visual Box mit 4 Schubladen
4	Schubladenschrank Visual Box mit 5 Schubladen
6	Schubladenschrank Visual Box mit 6 Schubladen

BIN CART



CONFIGURE 

PATENTED*

ART.	B mm	T mm	H mm	 KG	RAL	CHF
BINCART1007	1067	668	1543	300	7016	885,00

Bestehend aus:

Anz.	Beschreibung
1	Zerlegter Wagen ohne Rollen
1	Paar Trägerplatten für Aluminiumprofil
3	Aluminiumprofil
1	Lochplatte/Konsole mit Steg für Behälter
1	Hängeschrank mit Tür
3	Metallschiene für Sichtlagerboxen Picking Box Gr. 1/2
3	Kit 4 Sichtlagerboxen Picking Box Air Gr. 1
1	Set mit 4 Rollen aus synthetischem, abriebfestem Gummi Ø 125 mm



CONFIGURE 

PATENTED*

ART.	B mm	T mm	H mm	 KG	RAL	CHF
BINCART1006	1067	668	1992	300	7016	745,50

Bestehend aus:

Anz.	Beschreibung
1	Zerlegter Wagen ohne Rollen
2	Paar Trägerplatten für Aluminiumprofil
6	Aluminiumprofil
1	Set mit 4 Rollen aus synthetischem, abriebfestem Gummi Ø 125 mm



Courtesy of Autofficina Trento Severino

 KG

TRAGKRAFT



RAL 7016

BIN CART



ART.	B mm	T mm	H mm	 KG	RAL	CHF
BINCART0704	761	668	1384	300	7016	719,00

Bestehend aus:

Anz.	Beschreibung
1	Zerlegter Wagen ohne Rollen
4	Lochplatte/Konsole mit Steg für Behälter
3	Set mit Befestigungsbügeln für Wandpaneele
1	Set mit 4 Rollen aus synthetischem, abriebfestem Gummi Ø 125 mm



ART.	B mm	T mm	H mm	 KG	RAL	CHF
BINCART1008	1067	668	1384	300	7016	779,50

Bestehend aus:

Anz.	Beschreibung
1	Zerlegter Wagen ohne Rollen
4	Lochplatte/Konsole mit Steg für Behälter
3	Set mit Befestigungsbügeln für Wandpaneele
1	Set mit 4 Rollen aus synthetischem, abriebfestem Gummi Ø 125 mm



ART.	B mm	T mm	H mm	 KG	RAL	CHF
BINCART1501	1552	668	1384	300	7016	863,00

Bestehend aus:

Anz.	Beschreibung
1	Zerlegter Wagen ohne Rollen
4	Lochplatte/Konsole mit Steg für Behälter
3	Set mit Befestigungsbügeln für Wandpaneele
1	Set mit 4 Rollen aus synthetischem, abriebfestem Gummi Ø 125 mm



BIN CART



ART.	B mm	T mm	H mm		RAL	CHF
BINCART0705	761	668	1992	300	7016	955,50

Bestehend aus:

Anz.	Beschreibung
1	Zerlegter Wagen ohne Rollen
6	Lochplatte/Konsole mit Steg für Behälter
4	Set mit Befestigungsbügeln für Wandpaneele
1	Set mit 4 Rollen aus synthetischem, abriebfestem Gummi Ø 125 mm



ART.	B mm	T mm	H mm		RAL	CHF
BINCART1009	1067	668	1992	300	7016	1039,50

Bestehend aus:

Anz.	Beschreibung
1	Zerlegter Wagen ohne Rollen
6	Lochplatte/Konsole mit Steg für Behälter
4	Set mit Befestigungsbügeln für Wandpaneele
1	Set mit 4 Rollen aus synthetischem, abriebfestem Gummi Ø 125 mm



ART.	B mm	T mm	H mm		RAL	CHF
BINCART1502	1552	668	1992	300	7016	1161,50

Bestehend aus:

Anz.	Beschreibung
1	Zerlegter Wagen ohne Rollen
6	Lochplatte/Konsole mit Steg für Behälter
4	Set mit Befestigungsbügeln für Wandpaneele
1	Set mit 4 Rollen aus synthetischem, abriebfestem Gummi Ø 125 mm



TRAGKRAFT



RAL 7016

BIN CART



ART.	B mm	T mm	H mm	 KG	RAL	CHF
BINCART0706	761	668	1992	300	7016	812,00

Bestehend aus:

Anz.	Beschreibung
1	Zerlegter Wagen ohne Rollen
2	Lochplatte/Konsole mit Steg für Behälter
2	Set mit Befestigungsbügeln für Wandpaneele
1	Aluminiumprofil
10	Kabelhaken T = 171 mm
1	Set mit 4 Rollen aus synthetischem, abriebfestem Gummi Ø 125 mm

[CONFIGURE](#) 



ART.	B mm	T mm	H mm	 KG	RAL	CHF
BINCART1010	1067	668	1992	300	7016	858,50

Bestehend aus:

Anz.	Beschreibung
1	Zerlegter Wagen ohne Rollen
2	Lochplatte/Konsole mit Steg für Behälter
2	Set mit Befestigungsbügeln für Wandpaneele
1	Aluminiumprofil
10	Kabelhaken T = 171 mm
1	Set mit 4 Rollen aus synthetischem, abriebfestem Gummi Ø 125 mm

[CONFIGURE](#) 



ART.	B mm	T mm	H mm	 KG	RAL	CHF
BINCART1503	1552	668	1992	300	7016	936,00

Bestehend aus:

Anz.	Beschreibung
1	Zerlegter Wagen ohne Rollen
2	Lochplatte/Konsole mit Steg für Behälter
2	Set mit Befestigungsbügeln für Wandpaneele
1	Aluminiumprofil
10	Kabelhaken T = 171 mm
1	Set mit 4 Rollen aus synthetischem, abriebfestem Gummi Ø 125 mm

[CONFIGURE](#) 



BIN CART



ART.	B mm	T mm	H mm	 KG	RAL	CHF
BINCART0707	761	668	1384	300	7016	542,50

Bestehend aus:

Anz.	Beschreibung
1	Zerlegter Wagen ohne Rollen
1	Aluminiumprofil
10	Kabelhaken T = 171 mm
1	Set mit 4 Rollen aus synthetischem, abriebfestem Gummi Ø 125 mm

[CONFIGURE](#) 



ART.	B mm	T mm	H mm	 KG	RAL	CHF
BINCART1011	1067	668	1384	300	7016	565,50

Bestehend aus:

Anz.	Beschreibung
1	Zerlegter Wagen ohne Rollen
1	Aluminiumprofil
10	Kabelhaken T = 171 mm
1	Set mit 4 Rollen aus synthetischem, abriebfestem Gummi Ø 125 mm

[CONFIGURE](#) 



Ausrüstung ausgeschlossen



ART.	B mm	T mm	H mm	 KG	RAL	CHF
BINCART1504	1552	668	1384	300	7016	604,50

Bestehend aus:

Anz.	Beschreibung
1	Zerlegter Wagen ohne Rollen
1	Aluminiumprofil
10	Kabelhaken T = 171 mm
1	Set mit 4 Rollen aus synthetischem, abriebfestem Gummi Ø 125 mm

[CONFIGURE](#) 



TRAGKRAFT



RAL 7016

BIN CART



ART.	B mm	T mm	H mm	 KG	RAL	CHF
BINCART0708	761	668	1384	300	7016	788,00

Bestehend aus:

Anz.	Beschreibung
1	Zerlegter Wagen ohne Rollen
2	Aluminiumprofil
6	Halterungspaar T = 266 mm
1	Set mit 4 Rollen aus synthetischem, abriebfestem Gummi Ø 125 mm

[CONFIGURE](#) 



ART.	B mm	T mm	H mm	 KG	RAL	CHF
BINCART1012	1067	668	1384	300	7016	819,50

Bestehend aus:

Anz.	Beschreibung
1	Zerlegter Wagen ohne Rollen
2	Aluminiumprofil
6	Halterungspaar T = 266 mm
1	Set mit 4 Rollen aus synthetischem, abriebfestem Gummi Ø 125 mm

[CONFIGURE](#) 



Ausrüstung ausgeschlossen



ART.	B mm	T mm	H mm	 KG	RAL	CHF
BINCART1505	1552	668	1384	300	7016	878,00

Bestehend aus:

Anz.	Beschreibung
1	Zerlegter Wagen ohne Rollen
2	Aluminiumprofil
6	Halterungspaar T = 266 mm
1	Set mit 4 Rollen aus synthetischem, abriebfestem Gummi Ø 125 mm

[CONFIGURE](#) 



BIN CART



ART.	B mm	T mm	H mm		RAL	CHF
BINCART0709	761	668	1992	300	7016	885,50

Bestehend aus:

Anz.	Beschreibung
1	Zerlegter Wagen ohne Rollen
1	Lochplatte/Konsole mit Steg für Behälter
1	Set mit Rollenhalter mit Papierrolle Ø=240 mm
1	Kleines Ablagefach umkehrbar
2	Aluminiumprofil
3	Halterungspaar T = 421 mm
1	Set mit 4 Rollen aus synthetischem, abriebfestem Gummi Ø 125 mm

[CONFIGURE](#) 



ART.	B mm	T mm	H mm		RAL	CHF
BINCART1013	1067	668	1992	300	7016	1198,00

Bestehend aus:

Anz.	Beschreibung
1	Zerlegter Wagen ohne Rollen
1	Lochplatte/Konsole mit Steg für Behälter
2	Hängeschrank mit Tür
2	Aluminiumprofil
3	Halterungspaar T = 421 mm
1	Set mit 4 Rollen aus synthetischem, abriebfestem Gummi Ø 125 mm

[CONFIGURE](#) 



ART.	B mm	T mm	H mm		RAL	CHF
BINCART1506	1552	668	1992	300	7016	1170,50

Bestehend aus:

Anz.	Beschreibung
1	Zerlegter Wagen ohne Rollen
1	Lochplatte/Konsole mit Steg für Behälter
1	Hängeschrank mit Tür
2	Großes Ablagefach umkehrbar
2	Aluminiumprofil
3	Halterungspaar T = 421 mm
1	Set mit 4 Rollen aus synthetischem, abriebfestem Gummi Ø 125 mm

[CONFIGURE](#) 



TRAGKRAFT



RAL 7016



CONFIGURE 

PATENTED

ART.	B mm	T mm	H mm	 KG	RAL	CHF
BINCART1005	1067	668	1677	300	7016	909,00

Bestehend aus:

Anz.	Beschreibung
1	Zerlegter Wagen ohne Rollen
3	Geschlossene Platte/Konsole
1	Lochplatte/Konsole mit Steg für Behälter
1	Zwei L-förmige Befestigungselemente
1	Scharnier für Platte

Anz.	Beschreibung
1	Monitorhalterplatte mit VESA-Standard
1	Halterung für Steckdosenleiste für 4 Steckdosen
1	Steckdosenleiste für 4 Schukostecker
1	Anschlusskabel Wieland Schuko/Französisch
1	Set mit 4 Rollen aus synthetischem, abriebfestem Gummi Ø 125 mm

BIN CART



CONFIGURE 

Ohne Behälter



ART.	B mm	T mm	H mm		RAL	CHF
BINCART1004	1067	668	1384	300	7016	635,50

Bestehend aus:

Anz.	Beschreibung
1	Zerlegter Wagen ohne Rollen
3	Lochplatte/Konsole mit Steg für Behälter
1	Aluminiumprofil
1	Set mit 4 Rollen aus synthetischem, abriebfestem Gummi Ø 125 mm



TRAGKRAFT



RAL 7016

BIN CART



CONFIGURE

Ohne Werkbank

ART.	B mm	T mm	H mm	KG	RAL	CHF
BINCART1014	2513	850	2267	300	7016	2098,00

Bestehend aus:

Anz.	Beschreibung
1	Zerlegter Wagen ohne Rollen
1	Set mit 2 schrägen Halterungen mit Schiene
1	Doppellampe
3	Lochplatte/Konsole mit Steg für Behälter
4	Kit 2 Sichtlagerboxen Picking Box Air Gr. 3A2
2	Schwenkarm für Träger
1	Set mit 4 Rollen aus synthetischem, abriebfestem Gummi Ø 125 mm

Anz.	Beschreibung
2	Monitorhalterplatte mit VESA-Standard
1	Platte für Picking Box
5	Metallschiene für Sichtlagerboxen Picking Box Gr. 1/2
5	Kit 4 Sichtlagerboxen Picking Box Air Gr. 1
1	Platte für Visual Box
2	Schubladenschrank Visual Box mit 6 Schubladen
1	Schubladenschrank Visual Box mit 5 Schubladen

BIN CART



CONFIGURE 

Ohne Werkbank

ART.	B mm	T mm	H mm		RAL	CHF
BINCART1507	2998	850	2267	300	7016	2212,50

Bestehend aus:

Anz.	Beschreibung
1	Zerlegter Wagen ohne Rollen
3	Lochplatte/Konsole mit Steg für Behälter
1	Set mit 2 schrägen Halterungen mit Schiene
1	Doppellampe
2	Schwenkarm für Träger
2	Monitorhalterplatte mit VESA-Standard
1	Platte für Picking Box

Anz.	Beschreibung
4	Metallschiene für Sichtlagerboxen Picking Box Gr. 1/2
4	Kit 4 Sichtlagerboxen Picking Box Air Gr. 1
1	Platte für Visual Box
2	Schubladenschrank Visual Box mit 6 Schubladen
1	Schubladenschrank Visual Box mit 5 Schubladen
36	Kasten aus Polypropylen Picking Box Air Gr. 2
1	Set mit 4 Rollen aus synthetischem, abriebfestem Gummi Ø 125 mm



TRAGKRAFT



RAL 7016

BIN CART

KOMPONENTEN

B → 700 mm



ZERLEGTER WAGEN OHNE ROLLEN

ART.	B mm	T mm	H mm	KG	KG pro Seite	RAL	CHF
FBC10070039	709	668	1228	300	150	7016	217,50
FBC15070039	709	668	1836	300	150	7016	274,00



ALUMINIUMPROFIL

ART.	B mm	T mm	H mm	KG	Material	CHF
FBC25070000	705	35	60	40	Aluminium	31,50



PAAR TEILTRÄGER FÜR VISUAL BOX

ART.	B mm	T mm	H mm	KG	RAL	CHF
FBC30070139	649	50	319	75	7016	46,00



PAAR VOLLTRÄGER FÜR VISUAL BOX

ART.	B mm	T mm	H mm	KG	RAL	CHF
FBC30070239	649	50	1153	150	7016	68,50



KOMPONENTEN

B → 700 mm



GESCHLOSSENE PLATTE/KONSOLE

Die Ablageplatte kann zur Schließung des offenen Grundrahmens des Wagens verwendet werden

ART.	B mm	T mm	H mm		RAL	CHF
FBL76580008	647	31	494	25-50	7035	76,00



LOCHPLATTE/KONSOLE MIT STEG FÜR BEHÄLTER

ART.	B mm	T mm	H mm	Abm. Loch mm	Abstand mm	RAL	CHF
FBL76080108	647	40	456	10x10	38	7035	73,50
FBL76080104	647	40	456	10x10	38	5012	88,00

VISUAL BOX



VISUAL BOX SCHUBLADENSCHRÄNKE

ART.	Verkaufseinheit	Außenmaß			Schubladen				Farbe	CHF
		B mm	T mm	H mm	Anz.	B mm	T mm	H mm		
FAXVBCH00900001	1	600	68	78	9	56	43	47	Dunkelgrau	24,00
FAXVBCH00600001	1	600	96	112	6	88	65	70	Dunkelgrau	28,00
FAXVBCH00500001	1	600	140	168	5	108	98	107	Dunkelgrau	44,50
FAXVBCH00400001	1	600	178	206	4	138	127	134	Dunkelgrau	62,00
FAXVBCH00300001	1	600	210	242	3	180	145	161	Dunkelgrau	75,50



SICHERUNG FÜR SCHUBLADENSCHRANK VISUAL BOX

ART.	geeignet für	CHF
FAXVBCHL0900099	FAXVBCH009000	4,00
FAXVBCHL0600099	FAXVBCH006000	4,00
FAXVBCHL0500099	FAXVBCH005000	4,00
FAXVBCHL0400099	FAXVBCH004000	4,00
FAXVBCHL0300099	FAXVBCH003000	4,00



TRAGKRAFT



RAL 5012



RAL 7016



RAL 7035



ALUMINIUM

KOMPONENTEN

B → 1000 mm



ZERLEGTER WAGEN OHNE ROLLEN

ART.	B mm	T mm	H mm	KG	KG pro Seite	RAL	CHF
FBC10100039	1015	668	1228	300	150	7016	232,00
FBC15100039	1015	668	1836	300	150	7016	289,00

ALUMINIUMPROFIL

ART.	B mm	T mm	H mm	KG	Material	CHF
FBC25100000	1011	35	60	40	Aluminium	40,00



ALUMINIUMPROFIL FÜR PICKING BOX AIR

ART.	B mm	T mm	H mm	KG	Material	CHF
FBC25100300	1011	35	118	80	Aluminium	53,50



GESCHLOSSENE PLATTE/KONSOLE

Die Ablageplatte kann zur Schließung des offenen Grundrahmens des Wagens verwendet werden

ART.	B mm	T mm	H mm	KG	RAL	CHF
FBL76680008	953	31	494	25-50	7035	93,50

LOCHPLATTE/KONSOLE MIT STEG FÜR BEHÄLTER

ART.	B mm	T mm	H mm	Abm. Loch mm	Abstand mm	RAL	CHF
FBL76170108	953	40	456	10x10	38	7035	85,00
FBL76170104	953	40	456	10x10	38	5012	107,50



BIN CART

KOMPONENTEN



1

B → 1000 mm

KASTEN MIT VERSTÄRKTEM BODEN - AUSSENMASS (mm): B=108 T=173 H=76

ART.	Verkaufseinheit	Gr.	Nutzmaß			L	Farbe	CHF
			B mm	T mm	H mm			
FPB0001R051LQ	48	1	65	128	71	1	■	2,50
FPB0001R05132	48	1	65	128	71	1	■	2,50
FPB0001R0511Z	48	1	65	128	71	1	■	2,50
FPB0001R0512Y	48	1	65	128	71	1	■	2,50
FPB0001R0514Q	48	1	65	128	71	1	■	2,50



2

KASTEN MIT VERSTÄRKTEM BODEN - AUSSENMASS (mm): B=160 T=234 H=127

ART.	Verkaufseinheit	Gr.	Nutzmaß			L	Farbe	CHF
			B mm	T mm	H mm			
FPB0002R051LQ	36	2	95	170	121	3,8	■	4,50
FPB0002R05132	36	2	95	170	121	3,8	■	4,50
FPB0002R0511Z	36	2	95	170	121	3,8	■	4,50
FPB0002R0512Y	36	2	95	170	121	3,8	■	4,50
FPB0002R0514Q	36	2	95	170	121	3,8	■	4,50



3A2

KASTEN MIT VERSTÄRKTEM BODEN - AUSSENMASS (mm): B=224 T=354 H=147

ART.	Verkaufseinheit	Gr.	Nutzmaß			L	Farbe	CHF
			B mm	T mm	H mm			
FPB03A2R051LQ	16	3A2	157	278	140	9,4	■	11,00
FPB03A2R05132	16	3A2	157	278	140	9,4	■	11,00
FPB03A2R0511Z	16	3A2	157	278	140	9,4	■	11,00
FPB03A2R0512Y	16	3A2	157	278	140	9,4	■	11,00
FPB03A2R0514Q	16	3A2	157	278	140	9,4	■	11,00



PAAR TRÄGERPLATTEN FÜR ALUMINIUMPROFIL

ART.	B mm	T mm	H mm	KG	RAL	CHF
FBC40100039	524	104	3	80	7016	54,00



1. Aluminiumprofil
2. Paar Trägerplatten für Aluminiumprofil
3. Kabelhaken T = 221 mm



TRAGKRAFT



VOLUMEN



RAL 5012



RAL 7016



RAL 7035



ALUMINIUM

KOMPONENTEN

B → 1500 mm



ZERLEGTER WAGEN OHNE ROLLEN

ART.	B mm	T mm	H mm	KG	KG pro Seite	RAL	CHF
FBC10150039	1500	668	1228	300	150	7016	251,50
FBC15150039	1500	668	1836	300	150	7016	315,00



ALUMINIUMPROFIL

ART.	B mm	T mm	H mm	KG	Material	CHF
FBC25150000	1496	35	60	40	Aluminium	59,50



LOCHPLATTE/KONSOLE MIT STEG FÜR BEHÄLTER

ART.	B mm	T mm	H mm	Abm. Loch mm	Abstand mm	RAL	CHF
FBL76320108	1438	40	456	10x10	38	7035	101,00
FBL76320104	1438	40	456	10x10	38	5012	143,00



BIN CART

KOMPONENTEN

B ➔ 700 - 1000 - 1500 mm



KABELHAKEN

ART.	B mm	T mm	H mm	KG	CHF
FBC35100099	28	171	84	10	18,50
FBC35150099	28	221	84	10	19,00
FBC35200099	28	271	84	10	20,50



PAAR HALTERUNGEN

ART.	Außenmaß			Nutzmaß	KG	RAL	CHF
	B mm	T mm	H mm	T mm			
FBC45030008	36	300	136	266	70	7035	66,50
FBC45040008	36	455	136	421	50	7035	73,50



ROLLENSET

ART.	Ø mm	KG Set Rollen	H mm	Material	↺	↻	CHF
FKRD1002107	100	225	128	Standard-Gummi	2	2	89,50
FKRB1252107	125	300	155	Standard-Gummi	2	2	100,00
FKRU1252101	125	300	155	Synthetischer, abriebfester Gummi	2	2	108,50
FKRS1252101	125	750	155	Elastischer Gummi	2	2	174,00

IRON TEAM

siehe Seite 320



FBLIT020099
FBLIT0610LQ



FBL95410000



FBLIT008039



FBLIT004039



FBLIT010039



FBLIT017039



FBLET012007



FBLET004007



FBLET005007



FBLET016007



TRAGKRAFT



BOCKROLLE



LENKROLLE MIT BREMSE



RAL 5012



RAL 7016



RAL 7035



ALUMINIUM

START

PRO

PRO+

EINRICHTUNGEN GARAGE





GARAGE

MERKMALE



ALLES BEGINNT BEI DER PLATTE

Die unteren Module haben eine 630 mm tiefe Arbeitsplatte, die viel Platz zum bequemen Arbeiten bietet.



DAS GLEITEN DER TÜR

Schiebetürschränke erhöhen die Lagerkapazität des Arbeitsplatzes, indem sie die Unordnung und Hindernisse reduzieren, die durch die Verwendung von Flügeltürschränken entstehen würden.



DER GEHEIME SCHRANK

Der technische Schrank ist so konzipiert, dass Rollen für Aufroller und elektrische Kabel im Inneren verborgen sind, um nur die für die Arbeit notwendigen Komponenten sichtbar zu machen.



Courtesy of Trident Motorsport

GARAGE



DIE SCHWINGTÜREN DER GARAGE

In den unteren Modulen können Schwingöffnungen eingesetzt werden, um ansonsten ungenutzte Räume zu nutzen. Sie erleichtern die Abfalltrennung und helfen so, den Arbeitsplatz sauber und ordentlich zu halten.



GLEICH UMS ECK

Das Eckmodul kann mit bis zu 4 Steckdosen und 2 Aufwicklern erweitert werden. Es ermöglicht Ihnen, den Platz optimal zu nutzen und eine große Arbeitsfläche zu haben.



DIE SCHUBLADE DER WUNDER

Auszug mit 100 % und 70 kg Tragfähigkeit machen die Schubladen zum idealen Stauraum für Geräte und Werkzeuge für die Arbeit. Der Vollauszug ermöglicht Ihnen eine vollständige Einsicht in den Innenraum und erleichtert die Entnahme des untergebrachten Materials.



GARAGE



HÄNGENDE LAGERUNG

Der Hängeschrank mit schallgedämpfter Kippöffnung kann an der Wand oder an einer Lochwand installiert werden und bietet Ihnen zusätzlichen Platz für die Organisation des Arbeitsmaterials.



SELBSTTRAGEND

Alle Lösungen, aus denen die Einrichtung Garage besteht, benötigen keine Wandbefestigung. Die unterschiedlichen Aufbauten wie Module und Hängeschränke sind selbsttragend.



VERSTELLBARE FÜSSE

Mit den Füßen lässt sich die Höhe der Werkstatteinrichtungsmodule im Bereich von 0 bis 2 cm einstellen.



GARAGE

MODULE

Das modulare System ermöglicht die Integration mehrerer Module, um Strukturen zu schaffen, die sich leicht an die Größe der Umgebung anpassen lassen, in der sie installiert werden sollen. Die Module sind in 7 verschiedenen Breiten von min. 512 mm bis max. 2040 mm erhältlich und unterteilen sich in Grundmodule, Arbeitsplatten, Hängeelemente, Schränke, Schubladenschränke und Ecktürenschränke.



512

714

1020

1193

1428

1734

2040

ARBEITSPLATTE IN VERSCHIEDENEN TYPOLOGIEN



Satinierter Edelstahl



Gummierter Stahl



Multiplex-Holz



Courtesy of Trident Motorsport

GARAGE

ALLE FARBEN PLUS EINE!

Abhängig von der Umgebung, in der es installiert ist, oder basierend auf Firmenfarben, kann die Einrichtung Garage einfarbig oder zweifarbig sein. Tatsächlich stehen bis zu 12 RAL-Farben zur Verfügung, um die Struktur und die Fronten individuell zu gestalten.

STRUKTUR

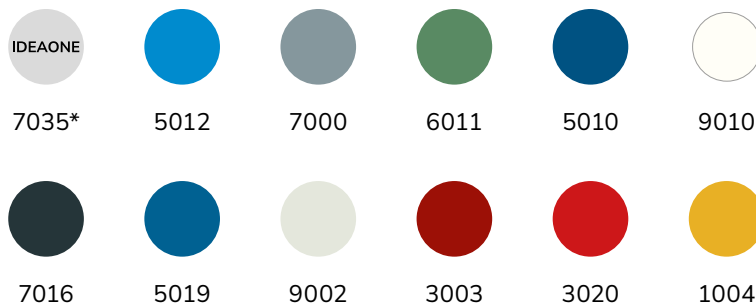

FRONTEN

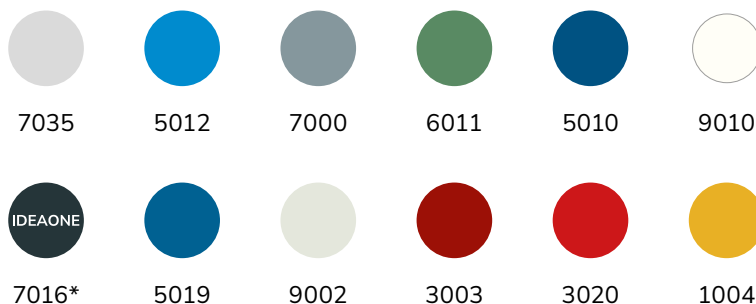

*Die Struktur und die Fronten in den Farben **Ideaone** RAL 7035 + RAL 7016 sind ab Lager verfügbar

GARAGE

BEST SELLER



714
mm

1020

1428

1734

2040

CORNER
FLEXA



512
mm

1023

1020

1427

2040



CONFIGURE

ART.	B mm	T mm	H mm	Arbeitsplatte	RAL	CHF
GARAGE086	3306	2694	2000	Satinierter Edelstahl	7035+7016	14883,00
GARAGE087	3306	2694	2000	Gummierter Stahl	7035+7016	14899,00

GARAGE

BEST SELLER



714
mm

1020

1428

1734

2040

CORNER

FLEXA



512
mm

1023

1020

1427

2040



RAL 7035 + RAL 7016

GARAGE

BEST SELLER



714
mm

1020

1428

1734

2040

CORNER
FLEXA



512
mm

1023

1020

1427

2040



[CONFIGURE](#)

ART.	B mm	T mm	H mm	Arbeitsplatte	RAL	CHF
GARAGE090	3063	640	2000	Satinierter Edelstahl	7035+7016	8004,00
GARAGE091	3063	640	2000	Gummierter Stahl	7035+7016	8014,50

GARAGE

BEST SELLER



714
mm

1020

1428

1734

2040

CORNER

FLEXA



512
mm

1023

1020

1427

2040



[CONFIGURE](#)

ART.	B mm	T mm	H mm	Arbeitsplatte	RAL	CHF
GARAGE088	8976	640	2000	Satiniertes Edelstahl	7035+7016	20326,50
GARAGE089	8976	640	2000	Gummierter Stahl	7035+7016	20321,00



[CONFIGURE](#)

ART.	B mm	T mm	H mm	Arbeitsplatte	RAL	CHF
GARAGE104	2757	640	2000	Satiniertes Edelstahl	7035+7016	6523,50
GARAGE105	2757	640	2000	Gummierter Stahl	7035+7016	6498,00



RAL 7035 + RAL 7016

GARAGE

BEST SELLER



714
mm

1020

1428

1734

2040

CORNER

FLEXA



512
mm

1023

1020

1427

2040



[CONFIGURE](#)

ART.	B mm	T mm	H mm	Arbeitsplatte	RAL	CHF
GARAGE106	5515	640	2000	Satinierter Edelstahl	7035+7016	16020,00
GARAGE107	5515	640	2000	Gummierter Stahl	7035+7016	15969,00



[CONFIGURE](#)

ART.	B mm	T mm	H mm	Arbeitsplatte	RAL	CHF
GARAGE094	1940	640	2000	Satinierter Edelstahl	7035+7016	4884,00
GARAGE095	1940	640	2000	Gummierter Stahl	7035+7016	4876,00

GARAGE

BEST SELLER



714
mm

1020

1428

1734

2040

CORNER

FLEXA



512
mm

1023

1020

1427

2040



[CONFIGURE](#)

ART.	B mm	T mm	H mm	Arbeitsplatte	RAL	CHF
GARAGE096	1940	640	2000	Satinierter Edelstahl	7035+7016	5162,00
GARAGE097	1940	640	2000	Gummierter Stahl	7035+7016	5154,00



RAL 7035 + RAL 7016

GARAGE

BEST SELLER



714
mm

1020

1428

1734

2040

CORNER

FLEXA



512
mm

1023

1020

1427

2040



[CONFIGURE](#)

ART.	B mm	T mm	H mm	Arbeitsplatte	RAL	CHF
GARAGE110	5712	640	2000	Satinierter Edelstahl	7035+7016	15329,00
GARAGE111	5712	640	2000	Gummierter Stahl	7035+7016	15297,00



[CONFIGURE](#)

ART.	B mm	T mm	H mm	Arbeitsplatte	RAL	CHF
GARAGE092	2142	640	2000	Satinierter Edelstahl	7035+7016	6590,50
GARAGE093	2142	640	2000	Gummierter Stahl	7035+7016	6493,50

GARAGE

BEST SELLER



714
mm

1020

1428

1734

2040

CORNER

FLEXA



512
mm

1023

1020

1427

2040



[CONFIGURE](#)

ART.	B mm	T mm	H mm	Arbeitsplatte	RAL	CHF
GARAGE098	1428	640	2000	Satinierter Edelstahl	7035+7016	3939,00
GARAGE099	1428	640	2000	Gummierter Stahl	7035+7016	3931,00



RAL 7035 + RAL 7016

GARAGE

BEST SELLER



714
mm

1020

1428

1734

2040

CORNER

FLEXA



512
mm

1023

1020

1427

2040



[CONFIGURE](#)

ART.	B mm	T mm	H mm	Arbeitsplatte	RAL	CHF
GARAGE108	5508	640	2000	Satinierter Edelstahl	7035+7016	14963,50
GARAGE109	5508	640	2000	Gummierter Stahl	7035+7016	14912,50



[CONFIGURE](#)

ART.	B mm	T mm	H mm	Arbeitsplatte	RAL	CHF
GARAGE100	2041	640	2000	Satinierter Edelstahl	7035+7016	4436,50
GARAGE101	2041	640	2000	Gummierter Stahl	7035+7016	4447,00

GARAGE

BEST SELLER



714
mm

1020

1428

1734

2040

CORNER

FLEXA



512
mm

1023

1020

1427

2040



[CONFIGURE](#)

ART.	B mm	T mm	H mm	Arbeitsplatte	RAL	CHF
GARAGE102	2041	640	2000	Satinierter Edelstahl	7035+7016	4968,00
GARAGE103	2041	640	2000	Gummierter Stahl	7035+7016	4978,50



RAL 7035 + RAL 7016





GARAGE

BEST SELLER



714
mm

1020

1428

1734

2040

CORNER
FLEXA



512
mm

1023

1020

1427

2040

3D



MODUL - ABM. (mm): B=714 T=640 H=2000

ART.	Arbeitsplatte	RAL	CHF
GARAGE001	Satinierter Edelstahl	7035+7016	2899,50
GARAGE002	Gummierter Stahl	7035+7016	2810,50

3D



MODUL - ABM. (mm): B=714 T=640 H=2000

ART.	Arbeitsplatte	RAL	CHF
GARAGE003	Satinierter Edelstahl	7035+7016	2377,00
GARAGE004	Gummierter Stahl	7035+7016	2288,00

3D



MODUL - ABM. (mm): B=714 T=640 H=2000

ART.	Arbeitsplatte	RAL	CHF
GARAGE005	Satinierter Edelstahl	7035+7016	2541,50
GARAGE006	Gummierter Stahl	7035+7016	2452,50

3D



MODUL - ABM. (mm): B=714 T=640 H=2000

ART.	RAL	CHF
GARAGE007	7035+7016	3130,50

3D



MODUL - ABM. (mm): B=714 T=640 H=2000

ART.	Arbeitsplatte	RAL	CHF
GARAGE008	Satinierter Edelstahl	7035+7016	2745,50
GARAGE009	Gummierter Stahl	7035+7016	2656,50

3D



MODUL - ABM. (mm): B=714 T=640 H=2000

ART.	Arbeitsplatte	RAL	CHF
GARAGE010	Satinierter Edelstahl	7035+7016	2655,00
GARAGE011	Gummierter Stahl	7035+7016	2566,00

GARAGE

BEST SELLER



714
mm

1020

1428

1734

2040

CORNER

FLEXA



512
mm

1023

1020

1427

2040



3D

MODUL - ABM. (mm): B=1020 T=640 H=2000

ART.	Arbeitsplatte	RAL	CHF
GARAGE012	Satinierter Edelstahl	7035+7016	3179,50
GARAGE013	Gummierter Stahl	7035+7016	3193,00



3D

MODUL - ABM. (mm): B=1020 T=640 H=2000

ART.	Arbeitsplatte	RAL	CHF
GARAGE014	Satinierter Edelstahl	7035+7016	3072,00
GARAGE015	Gummierter Stahl	7035+7016	3085,50



3D

MODUL - ABM. (mm): B=1020 T=640 H=2000

ART.	Arbeitsplatte	RAL	CHF
GARAGE016	Satinierter Edelstahl	7035+7016	2582,00
GARAGE017	Gummierter Stahl	7035+7016	2595,50



3D

MODUL - ABM. (mm): B=1020 T=640 H=2000

ART.	Arbeitsplatte	RAL	CHF
GARAGE018	Satinierter Edelstahl	7035+7016	2763,50
GARAGE019	Gummierter Stahl	7035+7016	2777,00



3D

MODUL - ABM. (mm): B=1020 T=640 H=2000

ART.	Arbeitsplatte	RAL	CHF
GARAGE020	Satinierter Edelstahl	7035+7016	2923,00
GARAGE021	Gummierter Stahl	7035+7016	2936,50



3D

MODUL - ABM. (mm): B=1020 T=640 H=2000

ART.	Arbeitsplatte	RAL	CHF
GARAGE022	Satinierter Edelstahl	7035+7016	3033,50
GARAGE023	Gummierter Stahl	7035+7016	3047,00



RAL 7035 + RAL 7016

GARAGE

BEST SELLER



714
mm

1020

1428

1734

2040

CORNER
FLEXA



512
mm

1023

1020

1427

2040



3D

MODUL - ABM. (mm): B=1428 T=640 H=2000

ART.	Arbeitsplatte	RAL	CHF
GARAGE024	Satinierter Edelstahl	7035+7016	3935,50
GARAGE025	Gummierter Stahl	7035+7016	3927,50



3D

MODUL - ABM. (mm): B=1428 T=640 H=2000

ART.	Arbeitsplatte	RAL	CHF
GARAGE026	Satinierter Edelstahl	7035+7016	4727,00
GARAGE027	Gummierter Stahl	7035+7016	4719,00



3D

MODUL - ABM. (mm): B=1428 T=640 H=2000

ART.	Arbeitsplatte	RAL	CHF
GARAGE028	Satinierter Edelstahl	7035+7016	4213,50
GARAGE029	Gummierter Stahl	7035+7016	4205,50



3D

MODUL - ABM. (mm): B=1428 T=640 H=2000

ART.	Arbeitsplatte	RAL	CHF
GARAGE030	Satinierter Edelstahl	7035+7016	3149,50
GARAGE031	Gummierter Stahl	7035+7016	3141,50



3D

MODUL - ABM. (mm): B=1428 T=640 H=2000

ART.	Arbeitsplatte	RAL	CHF
GARAGE032	Satinierter Edelstahl	7035+7016	3409,00
GARAGE033	Gummierter Stahl	7035+7016	3401,00



3D

MODUL - ABM. (mm): B=1428 T=640 H=2000

ART.	Arbeitsplatte	RAL	CHF
GARAGE034	Satinierter Edelstahl	7035+7016	4100,00
GARAGE035	Gummierter Stahl	7035+7016	4092,00

GARAGE

BEST SELLER



714
mm

1020

1428

1734

2040

CORNER

FLEXA



512
mm

1023

1020

1427

2040

3D



MODUL - ABM. (mm): B=1734 T=640 H=2000

ART.	Arbeitsplatte	RAL	CHF
GARAGE036	Satinierter Edelstahl	7035+7016	6026,50
GARAGE037	Gummierter Stahl	7035+7016	6001,00

3D



MODUL - ABM. (mm): B=1734 T=640 H=2000

ART.	Arbeitsplatte	RAL	CHF
GARAGE038	Satinierter Edelstahl	7035+7016	6122,00

3D



MODUL - ABM. (mm): B=1734 T=640 H=2000

ART.	Arbeitsplatte	RAL	CHF
GARAGE039	Satinierter Edelstahl	7035+7016	5513,00
GARAGE040	Gummierter Stahl	7035+7016	5487,50

3D



MODUL - ABM. (mm): B=1734 T=640 H=2000

ART.	Arbeitsplatte	RAL	CHF
GARAGE041	Satinierter Edelstahl	7035+7016	5341,50
GARAGE042	Gummierter Stahl	7035+7016	5316,00

3D



MODUL - ABM. (mm): B=1734 T=640 H=2000

ART.	Arbeitsplatte	RAL	CHF
GARAGE043	Satinierter Edelstahl	7035+7016	5611,50
GARAGE044	Gummierter Stahl	7035+7016	5586,00

3D



MODUL - ABM. (mm): B=1734 T=640 H=2000

ART.	Arbeitsplatte	RAL	CHF
GARAGE045	Satinierter Edelstahl	7035+7016	5399,50
GARAGE046	Gummierter Stahl	7035+7016	5374,00

GARAGE

BEST SELLER



714
mm

1020

1428

1734

2040

CORNER

FLEXA



512
mm

1023

1020

1427

2040



3D

MODUL - ABM. (mm): B=2040 T=640 H=2000

ART.	Arbeitsplatte	RAL	CHF
GARAGE047	Satinierter Edelstahl	7035+7016	5552,00
GARAGE048	Gummierter Stahl	7035+7016	5562,50



3D

MODUL - ABM. (mm): B=2040 T=640 H=2000

ART.	Arbeitsplatte	RAL	CHF
GARAGE049	Satinierter Edelstahl	7035+7016	6880,00
GARAGE050	Gummierter Stahl	7035+7016	6890,50



3D

MODUL - ABM. (mm): B=2040 T=640 H=2000

ART.	Arbeitsplatte	RAL	CHF
GARAGE051	Satinierter Edelstahl	7035+7016	5733,50
GARAGE052	Gummierter Stahl	7035+7016	5744,00



3D

MODUL - ABM. (mm): B=2040 T=640 H=2000

ART.	Arbeitsplatte	RAL	CHF
GARAGE053	Satinierter Edelstahl	7035+7016	4891,00
GARAGE054	Gummierter Stahl	7035+7016	4901,50



3D

MODUL - ABM. (mm): B=2040 T=640 H=2000

ART.	Arbeitsplatte	RAL	CHF
GARAGE055	Satinierter Edelstahl	7035+7016	5251,50
GARAGE056	Gummierter Stahl	7035+7016	5262,00



3D

MODUL - ABM. (mm): B=2040 T=640 H=2000

ART.	Arbeitsplatte	RAL	CHF
GARAGE057	Satinierter Edelstahl	7035+7016	6399,50
GARAGE058	Gummierter Stahl	7035+7016	6410,00

GARAGE

BEST SELLER



714
mm

1020

1428

1734

2040

CORNER

FLEXA



512
mm

1023

1020

1427

2040



3D

MODUL - ABM. (mm): B=2040 T=640 H=2000

ART.	Arbeitsplatte	RAL	CHF
GARAGE059	Satinierter Edelstahl	7035+7016	3835,00
GARAGE060	Gummierter Stahl	7035+7016	3845,50



3D

MODUL - ABM. (mm): B=2040 T=640 H=2000

ART.	Arbeitsplatte	RAL	CHF
GARAGE061	Satinierter Edelstahl	7035+7016	4955,00
GARAGE062	Gummierter Stahl	7035+7016	4965,50



3D

MODUL - ABM. (mm): B=2040 T=640 H=2000

ART.	Arbeitsplatte	RAL	CHF
GARAGE063	Satinierter Edelstahl	7035+7016	5973,50
GARAGE064	Gummierter Stahl	7035+7016	5984,00

Courtesy of Trident Motorsport



RAL 7035 + RAL 7016

GARAGE

BEST SELLER



714
mm

1020

1428

1734

2040

CORNER

FLEXA



512
mm

1023

1020

1427

2040



3D

MODUL - ABM. (mm): B=754 T=754 H=2000

ART.	Arbeitsplatte	RAL	CHF
GARAGE112	Satinierter Edelstahl	7035+7016	2081,00
GARAGE113	Gummierter Stahl	7035+7016	2094,50



3D

MODUL - ABM. (mm): B=714 T=754 H=2000

ART.	Arbeitsplatte	RAL	CHF
GARAGE114	Satinierter Edelstahl	7035+7016	1823,00
GARAGE115	Gummierter Stahl	7035+7016	1836,50

BEST SELLER



714
mm

1020

1428

1734

2040

CORNER

FLEXA



512
mm

1023

1020

1427

2040



3D

MODUL - ABM. (mm): B=583 T=600 H=921

ART.	RAL	CHF
GARAGE116	7035+7016	1428,00



GARAGE

BEST SELLER



714 mm

1020

1428

1734

2040

CORNER

FLEXA



512 mm

1023

1020

1427

2040

SCHRANK MIT FLÜGELTÜREN

Paar von Tieffüllungsäulen für Schrank



3D

PERFOM - ABM. (mm): B=512 T=640 H=2000

ART.	RAL	CHF
GARAGE065	7035+7016	948,50



3D

PERFOM - ABM. (mm): B=512 T=640 H=2000

ART.	RAL	CHF
GARAGE066	7035+7016	1243,00



siehe Seite 492

SCHRANK MIT FLÜGELTÜREN

BEST SELLER



714 mm

1020

1428

1734

2040

CORNER

FLEXA



512 mm

1023

1020

1427

2040



3D

PERFOM - ABM. (mm): B=1023 T=640 H=2000

ART.	RAL	CHF
GARAGE068	7035+7016	1124,00



3D

PERFOM - ABM. (mm): B=1023 T=640 H=2000

ART.	RAL	CHF
GARAGE069	7035+7016	1572,50



3D

PERFOM - ABM. (mm): B=1023 T=640 H=2000

ART.	RAL	CHF
GARAGE072	7035+7016	1379,50



3D

PERFOM - ABM. (mm): B=1023 T=640 H=2000

ART.	RAL	CHF
GARAGE073	7035+7016	1830,50



RAL 7035 + RAL 7016

GARAGE

BEST SELLER



714
mm

1020

1428

1734

2040

CORNER
FLEXA



512
mm

1023

1020

1427

2040

SCHIEBETÜRSCHRÄNKE

Trägerpaar



3D

PERFOM - ABM. (mm): B=1020 T=640 H=2000

ART.	RAL	CHF
GARAGE074	7035+7016	1852,00



3D

PERFOM - ABM. (mm): B=1020 T=640 H=2000

ART.	RAL	CHF
GARAGE076	7035+7016	2234,00

BEST SELLER



714
mm

1020

1428

1734

2040

CORNER
FLEXA



512
mm

1023

1020

1427

2040



3D

PERFOM - ABM. (mm): B=1427 T=640 H=2000

ART.	RAL	CHF
GARAGE077	7035+7016	2362,00



3D

PERFOM - ABM. (mm): B=1427 T=640 H=2000

ART.	RAL	CHF
GARAGE079	7035+7016	2980,50

GARAGE

BEST SELLER



714
mm

1020

1428

1734

2040

CORNER

FLEXA



512
mm

1023

1020

1427

2040

SCHIEBETÜRSCHRÄNKE

Trägerpaar



3D

PERFOM - ABM. (mm): B=2040 T=640 H=2000

ART.	RAL	CHF
GARAGE080	7035+7016	3067,00



3D

PERFOM - ABM. (mm): B=2040 T=640 H=2000

ART.	RAL	CHF
GARAGE082	7035+7016	3888,50

ZUBEHÖRE



KABELAUFROLLVORRICHTUNG MIT SCHUKO-STECKDOSE

ART.	L Kabel m	Art der Steckdose	Volt	Watt	CHF
MBR13S0V0V00100	20	Schuko	230	1600	1106,00



AUFROLLVORRICHTUNG FÜR DRUCKLUFTLEITUNG

ART.	L Kabel m	Max. Druck MPa	Ø mm	CHF
MBR13S0V0V00200	14	1,5	10	508,00



ROLLE FÜR AUFROLLVORRICHTUNG

ART.	CHF
MBR13S0V0V00339	57,50



PLATTE FÜR AUFROLLVORRICHTUNG Für die Befestigung an der Schrankrückseite

ART.	CHF
MBR13S0V0V00499	41,00



1. Technischer Schrank B = 560 mm, vorgerüstet für Tür
2. Modul: Rolle für Aufrollvorrichtung

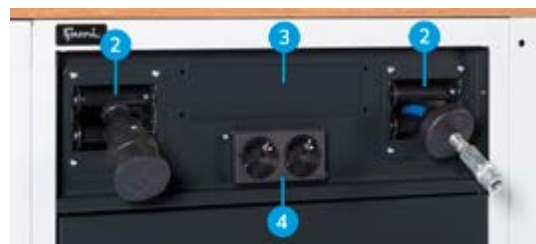

3. Modul: Steckdosenleiste 4-fach
4. Modul: Steckdosenleiste 2-fach

GARAGE

BEST SELLER



714
mm

1020

1428

1734

2040

CORNER

FLEXA



512
mm

1023

1020

1427

2040

EINTEILUNGSSYSTEME

36X27 EH B= 717 mm

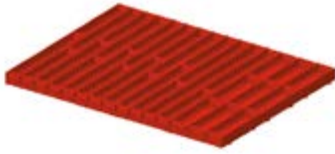

ART.	geeignet für Schublade H mm	Komponenten	CHF
FFH10051000	50/300	3 x Trennwände mit 3 Kanälen 9 x Trennwände mit 4 Kanälen 12 x Querteiler B=47 mm 36 x Querteiler B=36 mm	61,50



ART.	geeignet für Schublade H mm	Komponenten	CHF
FFH10051300	50/300	18 x Querteiler B=47 mm 12 x Querteiler B=73 mm 6 x Trennwände mit 2 Kanälen 6 x Trennwände mit 3 Kanälen	55,50



ART.	geeignet für Schublade H mm	Komponenten	CHF
FFH10051500	50/300	20 x Querteiler B=36 mm 20 x Querteiler B=47 mm 6 x Trennwände mit 3 Kanälen 5 x Trennwände mit 4 Kanälen 1 x Inbusschlüsselhalter	61,50



ART.	geeignet für Schublade H mm	Komponenten	CHF
FFH10071800	75	16 x Einsatzkasten 75x75 mm 8 x Einsatzkasten 150x75 mm 4 x Einsatzkasten 150x150 mm	62,50



ART.	geeignet für Schublade H mm	Komponenten	CHF
FFH10071600	75	12 x Einsatzkasten 150x75 mm	57,00
FFH10101600	100/125	6 x Einsatzkasten 150x150 mm	66,50



ART.	geeignet für Schublade H mm	Komponenten	CHF
FFH10070500	75	2 x Geschlitzte Längsteiler B=457 mm 3 x Querteiler B=202 mm	31,50
FFH10100500	100/125		33,00
FFH10150500	150/175		43,50
FFH10200500	200/250		62,00

GARAGE

BEST SELLER



714
mm

1020

1428

1734

2040

CORNER

FLEXA



512
mm

1023

1020

1427

2040

EINTEILUNGSSYSTEME

54X27 EH B= 1023 mm



ART.	geeignet für Schublade H mm	Komponenten	CHF
FFH40051200	50/300	15 x Querteiler B=36 mm 10 x Querteiler B=47 mm 6 x Querteiler B=73 mm 6 x Trennwände mit 2 Kanälen 6 x Trennwände mit 3 Kanälen 6 x Trennwände mit 4 Kanälen	76,00



ART.	geeignet für Schublade H mm	Komponenten	CHF
FFH40051500	50/300	30 x Querteiler B=36 mm 10 x Querteiler B=47 mm 6 x Trennwände mit 3 Kanälen 12 x Trennwände mit 4 Kanälen	81,00



ART.	geeignet für Schublade H mm	Komponenten	CHF
FFH40071100	75	18 x Einsatzkasten 150x150 mm	81,50
FFH40101100	100/125		92,00



ART.	geeignet für Schublade H mm	Komponenten	CHF
FFH40071300	75	12 x Einsatzkasten 150x75 mm 12 x Einsatzkasten 150x150 mm	85,00
FFH40101300	100/125		98,00



ART.	geeignet für Schublade H mm	Komponenten	CHF
FFH40071600	75	20 x Einsatzkasten 75x75 mm 14 x Einsatzkasten 150x75 mm 6 x Einsatzkasten 150x150 mm	94,00



ART.	geeignet für Schublade H mm	Komponenten	CHF
FFH40070500	75	4 x Geschlitzte Längsteiler B=457 mm 2 x Querteiler B=151 mm 3 x Querteiler B=202 mm	46,50
FFH40100500	100/125		56,50
FFH40150500	150/175		78,00
FFH40200500	200/250		114,00







Courtesy of Cecchini Racing Team

ALLGEMEINE BEDINGUNGEN FÜR DIE VON FAMI ANGEBOTENE VERTRAGLICHE GARANTIE

Sehr geehrte Kundin, sehr geehrter Kunde,

jeder Kauf von Produkten von Fami S.r.l. wird von einer vertraglichen Garantie begleitet (im Folgenden „Garantie“), die entsprechend den folgenden Modalitäten und Bedingungen geregelt ist.

1. VORWORT:

1.1 In den hier ausgeführten Bedingungen werden folgende Begriffe in der angegebenen Bedeutung verwendet:

a) Verkäufer: Fami S.r.l.

b) Kunde: jedes Rechtssubjekt (natürliche Person, Gesellschaft, Institution, juristische Person), das Produkte des Verkäufers erwirbt.

c) Produkt/e: die Waren, die vom Verkäufer hergestellt, zusammengesetzt und/oder vermarktet werden, ausgenommen Produkte der Marke Store Van.

2. GEGENSTAND DER GARANTIE

2.1 Fami S.r.l. garantiert, dass die Produkte frei von Mängeln sind und den vom Verkäufer erklärten technischen Spezifikationen entsprechen.

2.2 Es gilt als vereinbart, dass bei der Bemessung der Produkte die handelsüblichen Toleranzen in Bezug auf Typ, Stückzahl und Qualität der Produkte gelten. Der Verkäufer garantiert daher nicht für die Entsprechung der Produkte mit besonderen technischen Spezifikationen oder Eigenschaften oder für ihre Eignung für besondere Verwendungen, die von denen abweichen, die in den von Fami S.r.l. erklärten technischen Spezifikationen angegeben und in der Bedienungs- und Wartungsanleitung vorgesehen sind, sofern diese Eigenschaften nicht ausdrücklich im Verkaufsvertrag vereinbart wurden.

2.3 Nach dem Kunden Mängel an den Produkten gemeldet und diese bestätigt werden, hat der Kunde das Recht auf ihre kostenlose Reparatur oder, wenn die Reparatur unmöglich oder übertrieben aufwendig wäre, auf kostenlosen Austausch des Produktes nach unwiderruflichem Ermessen des Verkäufers. Alle weiteren und anderen Verpflichtungen zulasten von Fami S.r.l. sind dabei ausgeschlossen.

2.4 Die Garantie beeinträchtigt nicht die Rechte, die im ital. gesetzesvertretenden Dekret Nr. 206 vom 6.9.2005 in der geltenden Fassung (dem „Verbrauchergesetz“) vorgesehen sind, sofern der Kunde als „Verbraucher“ einzustufen ist; diese bleiben also unbeschadet.

3. BEDINGUNGEN FÜR DIE WIRKSAMKEIT DER GARANTIE

3.1 Um die Garantie in Anspruch zu nehmen, hat der Kunde die Pflicht, Fami S.r.l. in den zeitlichen Grenzen gemäß Artikel 4 und 5 unten die Entdeckung der Mängel mit einer Meldung (im Folgenden „Meldung“) mitzuteilen, deren Inhalt in Artikel 5 unten ausgeführt ist.

3.2 Nach der Meldung muss der Kunde die Verwendung des/der fehlerhaften Produkts/e unverzüglich unterbrechen.

3.3 Nach dem Eingang der Meldung sorgt der Verkäufer für alle nötigen Maßnahmen, um das Bestehen, die Art und den Umfang der Mängel zu ermitteln und die Fristeinholung der Meldung im Sinne von Artikel 5 zu prüfen. Zu diesem Zweck ist der Kunde verpflichtet, das/die fehlerhafte/n Produkt/e für ihre Inspektion bereitzustellen, auch durch Übersendung von Fotobelegen oder mit Hilfe von Videokonferenzsystemen. Das Produkt wird vom Verkäufer an seinem Sitz, in seiner Filiale oder bei einem eigenen autorisierten Händler repariert. Der Verkäufer behält sich das Recht vor, das Produkt beim Kunden zu reparieren. Wenn es nötig ist, muss der Kunde dafür sorgen, das fehlerhafte Produkt auf eigene Kosten an einen der genannten Orte zu senden, der vom Verkäufer angegeben wird, vorbehaltlich der Normen des Verbrauchergesetzes. Der Verkäufer sendet dem Kunden das neue oder reparierte Produkt und übernimmt dafür die Versandkosten.

3.4 Die Reparatur eines fehlerhaften Produktes erfolgt in einer Frist, die dem Ausmaß des Fehlers entspricht.

4. DAUER – LAUFZEIT DER GARANTIE

4.1 Die Garantiedauer für die Produkte beträgt 10 Jahre und läuft ab dem Datum der Produktlieferung. Ausgenommen davon sind Handelsteile, Elektronikkomponenten, Software und Verschleißteile, für die eine Garantie von 12 Monaten vorgesehen ist; diese läuft ebenfalls ab dem Lieferdatum derselben. Es wird darauf hingewiesen, dass unter „Lieferdatum“ das Datum zu verstehen ist, an dem die Produkte das Lager von Fami S.r.l. verlassen haben, um dem Kunden zugestellt zu werden, sofern es im Verkaufsvertrag nicht anders vorgesehen ist.

4.2 Für reparierte oder ersetzte Produkte läuft die Garantie erneut mit einer Dauer von 12 Monaten ab der Reparatur oder dem Austausch. Insgesamt beträgt die Garantiedauer für vom Verkäufer reparierte oder ersetzte Produkte daher maximal 11 Jahre bzw. für Handelsteile, Elektronikkomponenten, Software und Verschleißteile maximal 24 Monate ab Beginn der Laufzeit der Garantie gemäß dem obigen Artikel 4.1.

4.3 Bei Ablauf der Frist gemäß dem obigen Artikel 4.1 ist das Regressrecht, das von Art. 131 des Verbrauchergesetzes (sofern anwendbar) vorgesehen ist, als verjährt und unzulässig zu betrachten.

5. FRISTEN UND VERFAHREN FÜR DIE MELDUNG

5.1 Während der Laufzeit der Garantie müssen eventuelle Reklamationen in Bezug auf den Zustand der Verpackung, Menge, Anzahl oder äußere Eigenschaften der Produkte (nicht verborgene, von außen sichtbare Mängel und Fehler) vom Kunden auf dem Lieferschein vermerkt werden, indem das Versanddokument mit der Aufschrift „spezifischer Vorbehalt“ unterschrieben wird. Innerhalb von spätestens 2 (zwei) Werktagen ab dem Empfang der Produkte muss der Kunde dem Verkäufer per E-Mail an die Adresse assistenza@famispai.it eine Kopie des Lieferscheins und ein entsprechendes Foto der Feststellung mit ausführlichen Angaben zum Zustand der Produkte und zur Art der festgestellten Mängel senden.

5.2. Etwaige Reklamationen in Bezug auf Mängel, die bei einer sorgfältigen Kontrolle beim Eingang nicht erkennbar waren (verborgene Mängel), müssen dem Verkäufer innerhalb von spätestens 7 (sieben) Tagen ab der Entdeckung des Mangels – bei sonstigem Ausschluss – mitgeteilt werden, und zwar mit zertifizierter E-Mail (PEC) an die folgende Adresse: pec@pec.famispai.it. Dabei sind die Bestellnummer des Produkts, die Partie (wenn zutreffend), das Lieferdatum und die Art des Mangels genau anzugeben.

6. HAFTUNGSAUSSCHLUSS UND -EINSCHRÄNKUNG

6.1 Die Garantie gilt nicht, wenn die Mängel der Produkte auf folgende Gründe zurückzuführen sind: a) Transportarbeiten; b) mangelnde Einhaltung der Maßnahmen, die zur ordentlichen Wartungspraxis gehören; Fahrlässigkeit und Vernachlässigung im Gebrauch; c) mangelnde Beachtung der Anweisungen des Verkäufers für die Verwendung bzw. Lagerung; d) mangelnde Einhaltung der Einbauvorschriften bzw. anderer Angaben oder Anweisungen in den technischen Anmerkungen zum Produkt, sofern der Einbau nicht direkt vom Verkäufer ausgeführt wurde; e) Eingriffe, Wartungsarbeiten generell, Maßnahmen, die vom Kunden oder von nicht vom Verkäufer ermäßigtem Personal durchgeführt wurden; f) abweichende bzw. unsachgemäße Verwendung des Produkts, Aufstellung in feuchten, zu warmen oder zu kalten, staubigen oder aggressiven Räumen (Präsenz von Chlor, Lacken, Farben oder anderen chemischen bzw. giftigen Substanzen) oder jedenfalls in Räumen, die für die korrekte Aufbewahrung der Produkte nicht geeignet sind, sofern solche Umstände dem Verkäufer nicht vor dem Kauf der Produkte mitgeteilt wurden und der Verkäufer nicht die Verträglichkeit der Produkte mit derartigen Umgebungen garantiert hat; g) Verschlimmerung der Schäden, die durch die Benutzung der Produkte durch den Kunden nach Feststellung der Schäden verursacht wird; h) Verwendung von Ersatzteilen, Komponenten oder Zubehör, die keine Originalteile sind oder nicht vom Verkäufer empfohlen wurden (für nicht originale Teile kann kein Austausch oder Reparatur beantragt werden), sowie Schäden am Produkt durch die Verwendung solcher Teile; i) Störungen oder Funktionsmängel der Stromversorgung;

l) Korrosion, Verkrustungen oder Brüche durch Streustrom, Kondensat, aggressives oder saures Wasser, unsachgemäß ausgeführte Entkrustung, Schlamm- oder Kalkablagerungen; m) Zufall, höhere Gewalt wie unter anderem Frost, Überhitzung, Brand, Diebstahl, Naturereignisse (wie z.B. Hagel, Tornados, Blitze, Überschwemmungen, Erdbeben), Vandalismus, Unfälle und andere ähnliche Ereignisse.

6.2 Die Garantie gilt nicht, wenn der Verkaufspreis der Produkte nicht vollständig bezahlt wurde. Wenn die Zahlung in mehreren Raten vorgesehen ist, ist die Garantie ab sofort gültig und bleibt dies, solange alle Zahlungsfristen rechtzeitig erfüllt werden.

6.3 Der Verkäufer haftet nicht für eventuelle Schäden, die direkt oder indirekt an Personen, Sachen oder Tieren infolge der mangelnden Beachtung aller Vorschriften in der Installations-, Bedienungs- und Wartungsanleitung entstehen.

6.4 Der Verkäufer weist jede Haftung für indirekte Schäden zurück, die durch die Fehlerhaftigkeit eines Produktes entstehen können, wie unter anderem Produktionsstillstand oder die mangelnde Spedition bzw. Abtretung des Produkts an Dritte.

6.5 In jedem Fall kann die Haftung des Verkäufers nicht über den vom Kunden für den einzelnen Verkaufsvertrag bezahlten Preis hinausgehen, aus dessen Inhalt der Umstand in Bezug auf die eventuelle Schadens- bzw. Entschädigungsforderung abgeleitet ist.

6.6 Die Produkte dürfen nur für die angegebenen Zwecke und unter Beachtung der Sicherheitsvorschriften und entsprechend den Vorgaben in der vom Verkäufer gelieferten Installations-, Bedienungs- und Wartungsanleitung verwendet werden; falls der Kunde die erworbenen bzw. vom Verkäufer hergestellten Produkte für andere Zwecke verwenden oder weiterverkaufen sollte, so tut er dies auf eigenes abschließliches Risiko und Gefahr mit jeder daraus folgenden Haftung. In diesem Fall ist die vertragliche bzw. außervertragliche Haftung des Verkäufers für eventuelle direkte und indirekte Schäden, auch von Dritten, ausgeschlossen, ebenso wie im Fall von schlechter Wartung, unsachgemäßem Gebrauch, Nichtbeachtung der Sicherheitsvorschriften und anderen Annahmen, und der Kunde muss den Verkäufer von Kosten bzw. Haftungsforderungen, die zu seinen Lasten entstehen könnten, schadlos halten.

7. ZUSTÄNDIGES GERICHT UND GELTENDES RECHT

7.1 Für alle Streitfälle, die aus diesen Allgemeinen Garantiebedingungen hervorgehen oder damit verbunden sind – wie unter anderem Streitfälle zu ihrem Bestehen, ihrer Gültigkeit, Auslegung, Wirksamkeit, Ausführung –, ist ausschließlich der Gerichtshof Vicenza zuständig, auch wenn der Vertrag Elemente mit internationaler Reichweite aufweist. Die unabdingbaren Vorschriften des Verbrauchergesetzes bleiben davon unbeschadet.

7.2 Diese Allgemeinen Garantiebedingungen unterliegen vollständig dem italienischen Recht und werden nach diesem ausgelegt, auch wenn der Vertrag Elemente mit internationaler Reichweite aufweist. Ausdrücklich ausgeschlossen wird das Wiener Übereinkommen von 1980.

ALLGEMEINE GESCHÄFTSBEDINGUNGEN

1. BESCHREIBUNG

1.1. Im Zusammenhang mit diesen Allgemeinen Geschäftsbedingungen werden die folgenden Begriffe in der angegebenen Bedeutung verwendet:

- a) Verkäufer: Fami S.r.l.
- b) Käufer: jede Gesellschaft, Institution, juristische Person, die Produkte des Verkäufers erwirbt.
- c) Produkte: die Waren, die vom Verkäufer hergestellt, zusammengebaut und/oder vermarktet werden.
- d) Auftrag: jedes Kaufangebot der Produkte, das dem Verkäufer vom Käufer unterbreitet wird.
- e) Auftragsbestätigung: die schriftliche Annahme des Auftrags seitens des Verkäufers.
- f) Vertrag: der Verkauf, der zwischen dem Verkäufer und dem Käufer abgeschlossen wird, nachdem der Käufer die Auftragsbestätigung erhalten hat.
- g) Parteien: Verkäufer und Käufer zusammen.
- h) Marken: Alle Marken, für die der Verkäufer Besitzer oder Lizenznehmer ist.
- i) Rechte des geistigen Eigentums: alle Rechte des geistigen und/oder gewerblichen Eigentums von Fami S.r.l., einschließlich ohne Einschränkungen die Rechte in Bezug auf: Patente für Erfindungen, Zeichnungen oder Modelle, Nutzungsmodelle, Marken, Know-how, technische Spezifikationen, Daten, Software, unabhängig davon, ob diese Rechte eingetragen sind, sowie alle Anträge oder Anmeldungen bezüglich dieser Rechte und aller anderen Rechte oder Schutzformen ähnlicher Art oder mit gleicher Wirkung.

2. ALLGEMEINE BESTIMMUNGEN

2.1 Diese Allgemeinen Geschäftsbedingungen (im Folgenden „AGB“) bilden einen wesentlichen Bestandteil der Verträge, die zwischen dem Verkäufer und dem Käufer für die Lieferung der Produkte abgeschlossen werden.

2.2 Die Bedingungen gelten zwischen Fami S.r.l. (im Folgenden „Fami“) und dem Käufer, ohne dass die Notwendigkeit besteht, dass ausdrücklich auf sie verwiesen oder eine spezifische Vereinbarung dazu getroffen wird. Jegliche andere Bedingung oder Frist findet nur Anwendung, wenn sie schriftlich vom Verkäufer bestätigt wird.

2.3 Der Verkäufer behält sich das Recht vor, jegliche Bestimmung in diesen Allgemeinen Geschäftsbedingungen jederzeit zu ändern, zu ergänzen oder zu streichen, wobei er dies auch über die spezifische Seite auf der Firmenwebseite mitteilen kann. Dabei gilt als vereinbart, dass derartige Ergänzungen, Änderungen oder Streichungen für alle Verkäufe gelten, die ab dem 15. Tag nach der Mitteilung der neuen Geschäftsbedingungen an den Käufer (über die Veröffentlichung auf der Website, Versendung des Newsletters oder eine andere schriftlich übersandte Korrespondenz) abgeschlossen werden.

2.4 Jeder Verweis auf Handelsbedingungen (wie EXW, DPA, DPU, DDP etc.) ist als Verweis auf die Incoterms® der Internationalen Handelskammer in der zum Zeitpunkt des Vertragsabschlusses geltenden Version zu verstehen.

3. ANWENDUNGSBEREICH

3.1 Diese Allgemeinen Geschäftsbedingungen (im Folgenden „AGB“) gelten für alle Verträge (unabhängig davon, ob sie telefonisch, per Fax, E-Mail oder über die Webseite abgeschlossen wurden), sofern die Parteien nicht ausdrücklich schriftlich davon abweichen, und bilden einen integralen und wesentlichen Bestandteil von jedem Auftrag und jeder Auftragsbestätigung, auch wenn sie nicht ausdrücklich zitiert werden.

3.2 Der Käufer kann keine anderen Bedingungen als die vorliegenden AGB geltend machen oder einwenden. Eventuelle andere Bedingungen, die vom Käufer im Auftrag oder in einer anderen Phase der Vertragsverhandlung sowie anschließend an die Auftragsbestätigung schriftlich ausgeführt wurden, haben daher keinerlei Gültigkeit, ebenso wenig wie etwaige AGB des Käufers selbst. Schriftliche oder mündliche Bedingungen, die von Mitarbeitern, Beschäftigten, Agenten oder Vertretern des Verkäufers übersandt wurden, sind nichtig, sofern sie nicht in den Text der Auftragsbestätigung aufgenommen oder schriftlich vom Verkäufer bestätigt werden. In diesem Sinne kann die auch partielle Ausführung des Auftrags seitens Fami oder eine andere Erfüllung gegenüber dem Käufer nicht als stillschweigende oder implizite Annahme jeglicher allgemeinen Vertragsbedingungen gelten oder als solche interpretiert werden, sofern sie nicht von Fami ausdrücklich unterschrieben wurden.

3.3 Die AGB gelten ausschließlich für Vertragsverhältnisse zwischen Fami und gewerblichen Fachkräften, daher findet das ital. GvD Nr. 206 vom 6. September 2005 (Verbrauchergesetz) i.d.g.F. keine Anwendung.

4. ANGEBOTE UND BESTELLUNGEN

4.1 Die Angebote des Verkäufers sind als unverbindlich zu betrachten. Die Angaben in Katalogen, Prospekten und Preislisten sind nicht verpflichtend für den Verkäufer. Dieser behält sich das Recht vor, Änderungen an den Produkten und den entsprechenden Preisen vorzunehmen. Ausschließlich die Angaben in der Auftragsbestätigung sind daher verbindlich für den Verkäufer.

4.2 Jeder Auftrag, den der Käufer entweder direkt an Fami oder über Agenten oder Vertreter des Verkäufers sendet, versteht sich als unwiderrufliches Kaufangebot, das ab dem Datum des regulären Empfangs durch den Verkäufer 30 (dreißig) Tage gültig ist, sofern keine ausdrückliche Abweichung gilt, die von Fall zu Fall angegeben wird.

4.3 Die Übersendung des Auftrags durch den Käufer impliziert die vollständige Einsichtnahme und Kenntnis dieser AGB seinerseits, die damit als vom Käufer ohne Einschränkungen und Vorbehalte vollständig angenommen gelten.

4.4 Mündlich oder telefonisch vorgenommene Aufträge und/oder eventuelle Änderungen an den Aufträgen müssen vom Käufer schriftlich bestätigt werden. Andernfalls übernimmt der Verkäufer keine Haftung für eventuelle Fehler oder mögliche Missverständnisse.

4.5 Der Verkäufer behält sich ausdrücklich vor, jeden Auftrag abzuwägen; er ist nicht zur Annahme verpflichtet.

4.6 Aufträge, die vom Verkäufer ordnungsgemäß mit Auftragsbestätigung angenommen wurden, können vom Käufer nicht ohne schriftliche Zustimmung des Verkäufers annulliert werden.

5. VERTRAGSABSCHLUSS

5.1 Der Vertrag gilt erst nach Übersendung einer Auftragsbestätigung von Fami (per E-Mail, Fax oder anderen gleichwertigen telematischen Mitteln) mit Bezug auf jeden einzelnen Auftrag als abgeschlossen. In jedem Fall gilt die Ausstellung der Rechnung seitens des Verkäufers oder die Ausführung der Bestellung durch den Verkäufer als Bestätigung.

5.2 Wenn die Auftragsbestätigung Ergänzungen, Einschränkungen oder andere Änderungen am Auftrag enthält, versteht sich die Zustimmung des Käufers zu diesen Änderungen als stillschweigend geleistet, sofern keine schriftliche Anfechtung eingeht, die dem Verkäufer innerhalb von 2 Werktagen ab Erhalt der Bestätigung zuzustellen ist.

5.3 Änderungen und Ergänzungen, die vom Käufer nach Vertragsabschluss verlangt werden, sind nichtig und ungültig, sofern sie nicht schriftlich vom Verkäufer angenommen werden, wobei neue Lieferfristen, Preise und Zahlungsarten gegebenenfalls ausgeführt werden müssen.

5.4 Alle Verträge verstehen sich immer als am Rechtssitz von Fami S.r.l. in Italien, 36027 Rosà (VI), Via Stazione Rossano 13, abgeschlossen.

6. PREISE

6.1 Die Preise der Produkte sind in der Preisliste des Verkäufers angegeben, die zum Zeitpunkt des Auftragsabschlusses gilt; falls das Produkt nicht in der Preisliste enthalten oder keine Preisliste verfügbar ist, werden sie in der Auftragsbestätigung angegeben.

6.2 Die Preise der Produkte sind in der Auftragsbestätigung angegeben und verstehen sich, sofern nicht anders vereinbart, für Ware mit Lieferung Ab Werk (EXW). Sofern es in der Auftragsbestätigung nicht anders angegeben ist, umfassen die Preise keine Kosten und Aufwendungen für Sonderverpackungen, Versand, Versicherung und Beförderung aus den Räumen des Verkäufers, jegliche Kosten, Steuern oder Gebühren in Bezug auf den Verkauf der Produkte, einschließlich Kosten für alle Zollformalitäten (unter anderem Zölle, Steuern und andere Gebühren für den Export der Produkte), die alle zu Lasten des Käufers gehen.

6.3 Der Verkäufer behält sich das Recht vor, in folgenden Fällen den Preis anzupassen: (a) Änderung des Vertrages, die vom Käufer nach Abschluss desselben beantragt und vom Verkäufer angenommen wird, und (b) Änderung der Art der Lieferung, des Materials oder der Ausführung der Produkte aufgrund von Unvollständigkeit, Fehlinformationen und/oder falschen Unterlagen, die vom Käufer bereitgestellt wurden.

7. ZAHLUNGSFRISTEN

7.1 Bei Vertragsabschluss kann der Verkäufer vom Käufer eine Anzahlung in Höhe von 30 % des Werts der Lieferung verlangen. Die Parteien können in jedem Fall eine andere Anzahlung vereinbaren, sofern sie schriftlich im Vertrag festgelegt wird.

7.2 Wird die Anzahlung, sofern vorgesehen, nicht geleistet, versteht sich der Vertrag von Rechts wegen als aufgelöst und der Verkäufer kann die Zahlung der bis zu diesem Zeitpunkt fälligen Beträge zuzüglich Entschädigung für alle Vermögens- und immateriellen Schäden sowie für etwaige Aufwendungen einschließlich Rechtskosten verlangen.

7.3 Sofern im Vertrag keine Zahlungsfristen ausgeführt werden, müssen diese innerhalb von 30 Tagen zum Monatsende ab Rechnungsdatum per Banküberweisung erfolgen. Die Zahlung gilt als erfolgt, wenn der Betrag für den Verkäufer bei seiner Bank in Italien verfügbar ist. Sofern die Parteien Vorauszahlung ohne weitere Angaben vereinbart haben, wird angenommen, dass die Vorauszahlung sich auf den vollen Preis für die in der Lieferung enthaltenen Produkte bezieht. Wenn eine Lieferung in mehrere Speditionen aufgeteilt wird, muss der Käufer für jede davon den entsprechenden Betrag für die gelieferte Ware bezahlen, sofern es im Vertrag nicht anders schriftlich vereinbart wurde.

7.4 Die Zahlungen müssen in der vereinbarten Währung erfolgen. Etwaige Kosten oder Bankgebühren, die für die Zahlung fällig werden, gehen vollständig zu Lasten des Käufers.

7.5 Bei einer auch nur teilweise mangelnden oder verspäteten Zahlung seitens des Käufers hat der Verkäufer das Recht – wobei alle anderen Rechte unbeschadet bleiben –, weitere Lieferungen auszusetzen, auch wenn sie von anderen Verträgen abhängen sollten, die sofortige, vollständige Zahlung des gesamten bestellten Materials zu verlangen und seine Lieferungen um eine der Zahlungsverzögerung entsprechende Frist aufzuschieben bis zur Begleichung dieser Zahlung und der entsprechenden Verzugszinsen; dies gilt unabhängig von der Höhe des Betrags.

7.6 Bei mangelnden und verspäteten Zahlungen hat der Verkäufer das Recht auf Anerkennung und Zahlung von Verzugszinsen zu seinen Gunsten gemäß ital. GvD Nr. 231/2002, zuzüglich der etwaigen erforderlichen Aufwendungen, auch Rechtskosten, für die Beitreibung der Beträge, die dem Verkäufer unabhängig vom Zahlungsgrund zustehen.

7.7 Die mangelnde Zahlung auch nur einer Rechnung verleiht dem Verkäufer das Recht, im Sinne von Art. 1456 CC (Codice Civile, ital. Bürgerl. Gesetzbuch) jeden bestehenden Vertrag mit dem Käufer aufzulösen und die Bearbeitung oder den Versand von jeder anderen in Ausführung befindlichen Lieferung auszusetzen. Dabei bleibt in jedem Fall die vollständige Entschädigung des durch die Nichterfüllung oder Verspätung des Käufers erlittenen Schadens vorbehalten. Eventuelle Verzögerungen bei der Auftragsbearbeitung oder den Lieferungen durch vorherige Aussetzung der Produktion wegen mangelnder Zahlungen des Käufers stellen keine Nichterfüllung des Verkäufers dar.

7.8 Eventuelle Reklamationen oder Beanstandungen verleihen dem Käufer nicht das Recht, die Zahlungen auszusetzen oder zu verzögern.

8. LIEFERFRISTEN

8.1. Die Lieferfrist wird in der Auftragsbestätigung angegeben und versteht sich, sofern nicht anders vereinbart, als Ex-Works (EXW), also ab Werk des Verkäufers. Wenn es gewünscht und ausdrücklich schriftlich im Vertrag vereinbart wird, sorgt Fami für den Transport der Produkte, wobei das Risiko, Kosten und Aufwendungen vom Käufer übernommen werden. Etwaige Transportkosten gehen zu Lasten des Käufers und beeinflussen in keiner Weise die Risiken des Versands, die ebenfalls spätestens mit der Übergabe der Produkte an den ersten Transporteur vom Käufer übernommen werden.

8.2. Die Lieferung der Produkte muss innerhalb der im Vertrag angegebenen Frist erfolgen, die in Werktagen berechnet wird; dabei wird allerdings ausgeführt, dass die Lieferfristen reine Richtwerte und nicht verbindlich sind und jedenfalls nicht die Transportzeiten umfassen. Der Verkäufer haftet also in keinem Fall für eine Verzögerung der Lieferung.

8.3. Wenn der Käufer beim Verkäufer eine Änderung der Lieferfrist erbittet, muss er diesen Antrag schriftlich stellen und dennoch die Lieferung innerhalb der in Artikel 7 dieser AGB genannten Fristen bezahlen. Ausgenommen sind nur eventuelle Kosten für Aufbewahrung, Lieferung, Montage, Ausbau und Installation, die innerhalb der neuen vereinbarten Lieferfrist beglichen werden müssen.

8.4. Ab dem Erhalt der Versandbereitschaftsmeldung kann der Käufer die Ware in einer Frist von höchstens 10 (zehn) Tagen abholen. Andernfalls können die Produkte im Freien gelagert werden, wobei der Verkäufer von jeder Haftung freigestellt wird, alle Garantien im Sinne der Letzteren verfallen und dem Käufer die Beförderungs- und Lagerkosten sowie alle anderen etwaigen Aufwendungen des Verkäufers berechnet werden. Dieser behält sich außerdem das Recht vor, die Ware auf Kosten des Käufers lagern zu lassen.

8.5 Innerhalb von 10 (zehn) Tagen ab der Versandbereitschaftsmeldung hat der Verkäufer das Recht, eine reguläre Rechnung auszustellen.

8.6 Bei verspäteter Abholung der bereitgestellten Ware aus einem beliebigen Grunde, der nicht vom Willen des Verkäufers abhängt, versteht sich die Lieferung dennoch nach Ablauf von zehn Tagen ab der Versandbereitschaftsmeldung als ausgeführt. In diesem Fall hat der Verkäufer das Recht, die Rechnung auszustellen und die Erfüllung der vereinbarten Zahlungsbedingungen zu beanspruchen. Er kann die Verpackung, die Beförderung oder Lagerung der Ware auf Kosten des Käufers vornehmen, unbeschadet der Entschädigung für etwaige erlittene Schäden, auch für die Einlagerung, Aufbewahrung und Hinterlegung der Ware.

9. GARANTIE UND REKLAMATIONEN

9.1 Die Regelung der vom Verkäufer gebotenen Garantie ist im Dokument Allgemeine Garantiebedingungen enthalten, das auf der Webseite www.famisp.com zur Einsicht bereitsteht. Ausschließlich für Produkte mit dem Markenzeichen Store Van stehen die Allgemeinen Garantiebedingungen auf der Webseite www.storevan.com bereit.

9.2 Bei der Übernahme der Produkte ist der Käufer verpflichtet, die Produkte im Beisein des mit der Lieferung beauftragten Transporteurs zu untersuchen, um eventuelle von außen sichtbare Schäden festzustellen (unter anderem Menge und Verpackung der Produkte, Übereinstimmung der Produkte mit den Angaben in der Auftragsbestätigung).

9.3 Eventuelle Reklamationen in Bezug auf den Zustand der Verpackung, Menge, Anzahl oder äußere Eigenschaften der Produkte (nicht verborgene, von außen sichtbare Mängel und Fehler) müssen vom Käufer auf dem Lieferschein vermerkt werden, indem das Versanddokument mit der Aufschrift „spezifischer Vorbehalt“ unterschrieben wird. Innerhalb von spätestens 2 (zwei) Werktagen ab dem Empfang der Produkte muss der Käufer dem Verkäufer per E-Mail an die Adresse assistance@famisp.it eine Kopie des Lieferscheins und einen entsprechenden Fotobeleug mit ausführenden Angaben zum Zustand der Produkte und zur Art der festgestellten Mängel senden.

9.4 Unbeschadet der vom Verkäufer gebotenen Garantiedauer müssen etwaige Reklamationen in Bezug auf Mängel, die bei einer sorgfältigen Kontrolle bei der Übernahme der Produkte nicht erkennbar waren (verborgene Mängel und Fehler) dem Verkäufer innerhalb von spätestens 7 (sieben) Tagen ab Entdeckung des Mangels – bei sonstigem Ausschluss – mitgeteilt werden, und zwar per zertifizierter E-Mail (PEC) an die folgende Adresse: pec@pec.famisp.it. Dabei sind die Bestellnummer des Produkts, die Partie (wenn verfügbar), das Lieferdatum und die Art des Mangels anzugeben.

9.5 Jedes Produkt, für das keine Beanstandung entsprechend den oben angegebenen Verfahren und Fristen erhoben wurde, gilt als vom Käufer genehmigt und angenommen.

9.6 In keinem Fall haben Agenten, Kunden oder Zwischenhändler des Verkäufers die Befugnis, Letzteren zu vertreten und gegenüber dem Käufer oder anderen Drittparteien zu verpflichten. Diesbezüglich ist jede Mitteilung in Bezug auf Mängel und Fehler der Produkte ungültig und unwirksam, wenn sie gegenüber Agenten, Kunden oder Zwischenhändlern des Verkäufers bzw. in anderen als den oben angegebenen Formen und Verfahren erfolgt.

10. EIGENTUMSVORBEHALT

10.1 Die Produkte verbleiben im Eigentum des Verkäufers bis zu dem Zeitpunkt, an dem der Käufer den vollständigen Preis dafür und alle dem Verkäufer geschuldeten Beträge bezahlt hat.

10.2 Falls in dem Land, in dem der Käufer seinen Sitz hat, für die Gültigkeit des Eigentumsvorbehalts zugunsten des Verkäufers Verwaltungs- oder Rechtsformalitäten erfüllt werden müssen – wie, ohne Einschränkungen, die Eintragung der Produkte in öffentlichen Registern oder die Anbringung spezieller Siegel darauf –, verpflichtet sich der Käufer hiermit, mit dem Verkäufer zusammenzuarbeiten und alle erforderlichen Maßnahmen zu ergreifen, damit Letzterer einen gültigen Anspruch in Bezug auf den Eigentumsvorbehalt auch gegenüber eventuellen Dritten erlangt.

11. HÖHERE GEWALT

11.1 Sowohl der Käufer als auch Fami können die Ausführung ihrer vertraglichen Verpflichtungen aussetzen, wenn diese durch ein unvorhersehbares Hindernis außerhalb ihres Willens verunmöglicht oder unverhältnismäßig aufwendig wird, wie unter anderem Streiks, Epidemie und/oder Pandemie, Boykott, Aussperrungen, Brände, Kriege, Aufstände und Revolutionen, Beschlagnahme, Embargo, Energieausfälle.

11.2 Die Partei, die diese Klausel in Anspruch nehmen will, muss der anderen Partei unverzüglich schriftlich per zertifizierter E-Mail das Auftreten und die Beendigung der Umstände höherer Gewalt mitteilen.

11.3 Wenn die Aussetzung durch höhere Gewalt länger als acht Wochen dauert, hat jede Partei das Recht, den Auftrag aufzulösen. Dies muss der anderen Partei schriftlich mit einer Vorankündigungsfrist von 10 Tagen per Einschreiben mit Rückschein oder per zertifizierter E-Mail mitgeteilt werden.

11.4 In jedem Fall gilt als vereinbart, dass der Verkäufer das Recht hat, die Zahlung der eventuell bereits gelieferten Produkte sowie die Erstattung von etwaigen bereits bestrittenen Kosten zu erhalten.

12. ÄNDERUNG DER VERMÖGENSVERHÄLTNISSE DES KÄUFERS

12.1 Fami hat das Recht, die Erfüllung der Verpflichtungen durch die Produktlieferung auszusetzen, wenn die Vermögensverhältnisse des Käufers sich in einer Weise ändern, dass die Erfüllung der Gegenleistung ernsthaft gefährdet würde, ausgenommen im Falle, dass eine geeignete Sicherheit geleistet wurde. Es gilt als vereinbart, dass der Verkäufer das Recht hat, die Zahlung der eventuell bereits gelieferten Produkte sowie die Erstattung von etwaigen bereits bestrittenen Kosten zu erhalten.

13. GEISTIGES EIGENTUM

13.1 Die Rechte des geistigen Eigentums sind voll und ausschließlich im Besitz des Verkäufers und ihre Mitteilung oder Nutzung im Rahmen dieser AGB führt zu keinem Recht oder Anspruch für den Käufer diesbezüglich. Letzter verpflichtet sich, nur so zu handeln, wie es mit der Inhaberschaft der Rechte geistigen Eigentums verträglich ist.

13.2 Der Käufer erklärt hiermit: a) dass der Verkäufer der ausschließliche Inhaber der Marken ist; b) dass er sich enthalten wird, ähnliche bzw. mit denen des Verkäufers verwechselbare Marken zu verwenden und anzumelden; c) dass er die Marken ausschließlich unter Beachtung der Anweisungen des Verkäufers und ausschließlich für die Zwecke gemäß diesen AGB verwenden wird.

14. ZUSTÄNDIGES GERICHT UND GELTENDES RECHT

14.1 Für alle Streitfälle, die aus diesen Allgemeinen Geschäftsbedingungen und/oder dem einzelnen Vertrag hervorgehen und damit verbunden sind – wie unter anderem Streitfälle zu ihrem Bestehen, ihrer Gültigkeit, Auslegung, Wirksamkeit, Ausführung – ist ausschließlich der Gerichtshof Vicenza zuständig, auch wenn der Vertrag Elemente einer internationalen Reichweite aufweist.

14.2 Abweichend von dem obigen Punkt hat der Verkäufer das Recht, den Streitfall vor den zuständigen Richter am Sitz des Käufers zu bringen.

14.3 Diese Allgemeinen Geschäftsbedingungen bzw. jeder einzelne Vertrag unterliegen vollständig dem italienischen Recht und werden nach diesem ausgelegt, auch wenn der Vertrag Elemente einer internationalen Reichweite aufweist. Ausdrücklich ausgeschlossen wird das Wiener Übereinkommen von 1980.

15. DATENSCHUTZ

15.1. Der Käufer erklärt hiermit, alle Informationen erhalten zu haben, die gemäß Art. 13 der Verordnung (EU) Nr. 2016/679 (DSGVO) vorgesehen sind, und stimmt der Verarbeitung der personenbezogenen Daten für die Zwecke dieser AGB zu. Er erklärt auch, darüber informiert worden zu sein, dass in Bezug auf die mitgeteilten Daten die Rechte ausgeübt werden können, die ihm gemäß ita. GvD Nr. 196/2003 und Verordnung (EU) Nr. 2016/679 (DSGVO) zukommen. Der Verkäufer erklärt, dass der Verantwortliche für die Datenverarbeitung die Gesellschaft Fami S.r.l. mit Rechtssitz in Rosà (Vicenza, Italien), Via Stazione Rossano 13, USt-IdNr. und St.Nr. 03498610249, ist.

16. BEACHTUNG DES ITAL. GESETZES 231/2001

16.1 Der Käufer nimmt zur Kenntnis, dass Fami S.r.l. ein Organisations-, Verwaltungs- und Kontrollmodell gemäß ita. GvD Nr. 231/01 eingeführt hat. Dieses umfasst einen Ethikkodex und eine Disziplinarordnung, deren Einzelheiten auf der Firmenwebseite www.famisp.com zur Einsicht bereitstehen. Der Käufer schließt sich den Grundsätzen des genannten Organisations-, Verwaltungs- und Kontrollmodells sowie seiner Anlagen an und verpflichtet sich, seine Inhalte, Grundsätze und Verfahren einzuhalten und generell jedes Verhalten zu unterlassen, das zu den Straftatbeständen führen könnte, die in GvD 231/01 i.d.g.F. angegeben und im genannten Organisations-, Verwaltungs- und Kontrollmodell aufgeführt sind. Der Käufer verpflichtet sich außerdem, alle Grundsätze in den genannten Unterlagen sowie die Verhaltensprotokolle, die von unserer Organisation im Sinne von GvD 231/2001 und den Anlagen zu diesem Vertrag vorgesehen sind, einzuhalten und von seinen etwaigen Mitarbeitern einhalten zu lassen. Die Verletzung der in den oben genannten Unterlagen vorgesehenen Regeln stellt einen schweren Vertragsbruch dar.

17. ABSCHLIESSENDE BESTIMMUNGEN

17.1 Sollte eine der Parteien es unterlassen, eine gerichtliche Klage einzuleiten oder ein Recht gemäß diesen AGB auszuüben, kann dieses Verhalten des stillschweigenden Verzichts nicht als definitiver Verzicht darauf interpretiert werden, in Zukunft diese gerichtliche Klage oder das betreffende Recht auszuüben.

17.2 Der Verkauf der Produkte von Fami an den Käufer führt nicht zu einem Alleinvertriebsrecht im Gebiet zugunsten des Letzteren noch verleiht es dem Käufer das Recht, als Vertrieb oder Vertragshändler von Fami aufzutreten.

17.3 Die Ungültigkeit einzelner Bestimmungen in diesen AGB, ganz oder teilweise, beeinträchtigt nicht die Gültigkeit der übrigen Vorgaben.

PATENTE

Einige Komponenten sind durch ein Gemeinschaftsgeschmacksmuster und/oder ein Patent für eine industrielle Erfindung geschützt.

VERPACKUNGSTISCH



WWW.FAMISPA.COM

FAMI SRL
VIA STAZIONE ROSSANO 13
36027 ROSÀ (VI) ITALIA

TEL. +39 0424 58 54 55

E-MAIL: INFO@FAMISPA.IT

FAMI AG
TANNENWIESENSTRASSE 5A
8570 WEINFELDEN, SWITZERLAND

PHONE: +41 (0)71 699 19 14

E-MAIL: INFO@FAMI-AG.CH

STEMPEL HÄNDLER